

**UNIwersytet  
JANA KOCHANOWSKIEGO W KIELCACH  
Ul. ŻEROMSKIEGO 5  
25-369 KIELCE**

## **SPECYFIKACJA ISTOTNYCH WARUNKÓW ZAMÓWIENIA**

na dostawę mebli.

**prowadzonej w postępowaniu o udzielenie zamówienia publicznego  
na podstawie ustawy z dnia 29 stycznia 2004 r. – Prawo zamówień publicznych  
( Dz. U. z 2013 r. poz. 907 ze zm.)**

***o wartości poniżej 207000 euro***

Znak sprawy: **DP/2310/78/14**

**w trybie:** przetargu nieograniczonego

**Wspólny Słownik Zamówień (CPV):**

**Meble: 39 10 00 00-3**

Ogłoszenie o zamówieniu zostało:

1. zamieszczone w Biuletynie Zamówień Publicznych w dniu **19.05.2014r.** pod numerem **167316 - 2014**,
2. zamieszczone w siedzibie i na stronie Zamawiającego: [www.ujk.edu.pl](http://www.ujk.edu.pl) w dniu: **19.05.2014r.**

I. ZAMAWIAJĄCY

Zamawiającym jest Uniwersytet Jana Kochanowskiego w Kielcach;  
25-369 Kielce, ul. Żeromskiego 5,  
tel. (0-41) 349 72 78

II. TRYB POSTĘPOWANIA O UDZIELENIE ZAMÓWIENIA PUBLICZNEGO:

Postępowanie o udzielenie zamówienia publicznego prowadzone będzie w trybie przetargu nieograniczonego; art. 10 ust. 1 i art. 39 do 46 pzp. Zamawiający nie przewiduje udzielenia zamówienia uzupełniającego.

III. OPIS PRZEDMIOTU ZAMÓWIENIA

Przedmiotem zamówienia jest wykonanie i dostawa mebli w asortymencie rzeczowo – ilościowym wskazanym w załączniku nr 8 do SIWZ - Opis przedmiotu zamówienia.

IV. Zamawiający nie dopuszcza składania ofert częściowych.

V. Zamawiający nie dopuszcza składania ofert wariantowych

VI. TERMIN REALIZACJI ZAMÓWIENIA: 21 dni - pożądanym, tzn. termin może ulec zmianie na pisemny uzasadniony wniosek Wykonawcy, w którym wykaże okoliczności mające wpływ na zmianę terminu, od niego niezależne.

**WARUNKI REALIZACJI:**

1. Wymagania techniczne:
  - a) Meble będące przedmiotem zamówienia muszą być fabrycznie nowe i nie mogą być przedmiotem praw osób trzecich.
2. Wymagania odnośnie dostawy i montażu mebli:
  - a) Meble muszą być wykonane z materiałów wskazanych w opisie przedmiotu zamówienia.
  - b) Wykonawca zobowiązany będzie powiadomić Zamawiającego o gotowości do dostarczenia i montażu mebli - w formie telefonicznej lub faxem – na co najmniej 48 godzin przed planowaną datą dostawy lub montażu.
  - c) Meble montowane będą w czynnych, użytkowanych obiektach. Zamawiający nie dopuszcza blokowania ciągów komunikacyjnych i pomieszczeń. Meble muszą być wniesione do pomieszczenia tego samego dnia oraz zamontowane maksymalnie w ciągu 2 dni roboczych.
  - d) Meble muszą być wypoziomowane.
3. Odbiór mebli:
  - a) Odbioru mebli dokona upoważniony przez Zamawiającego pracownik, spisując wraz z przedstawicielem Wykonawcy protokół odbioru, którego wzór stanowi załącznik do umowy.
4. Wymagania odnośnie gwarancji:

Zamawiający wymaga, aby Wykonawca udzielił 36 miesięcznej gwarancji na dostarczony przedmiot zamówienia na warunkach określonych w załączniku nr 10 do SIWZ.

5. Zamawiający wymaga, aby Wykonawca wyznaczył jedną osobę do bezpośredniego kontaktu z Zamawiającym i obsługi realizacji zamówienia.
6. Zamawiający dopuszcza tolerancję wymiarów podanych w opisie przedmiotu zamówienia +/- 1% (lub według opisów pod opisywaną pozycją)
7. Wykonawca wybrany do realizacji zamówienia zobowiązany będzie przed przystąpieniem do realizacji prac do dokonania wizji lokalnej oraz do dokładnego zwymiarowania mebli.

#### UWAGA:

Jeżeli dla danych pozycji Zamawiający wskazał klasę, markę czy znak towarowy, to dopuszcza się oferowanie sprzętu równoważnego pod warunkiem zachowania norm, konstrukcji, parametrów i standardów, którymi charakteryzuje się sprzęt wskazany przez Zamawiającego. W tym wypadku na Wykonawcy spoczywa obowiązek udowodnienia zachowania cech określonych w załączniku nr 8 (przedmiot zamówienia); należy sporządzić/załączyć specyfikację techniczną oferowanych mebli jako załącznik do Formularza Ofertowego. W przeprowadzonym dowodzie należy odnieść się do norm konstrukcji, parametrów oraz standardów i dokonać porównania, z którego musi wynikać, iż mebel oferowany jako równoważny jest taki jak opisano w SIWZ lub lepszy.

### VII. WARUNKI UDZIAŁU W POSTĘPOWANIU ORAZ OPIS SPOSOBU DOKONYWANIA OCENY SPEŁNIANIA TYCH WARUNKÓW.

#### 1. Warunki udziału w postępowaniu:

- 1) Zgodnie z zapisem art. 22 ust. 1 ustawy Prawo zamówień publicznych o udzielenie zamówienia mogą ubiegać się Wykonawcy którzy spełniają warunki dotyczące:
  - a) Posiadania uprawnień do wykonywania określonej działalności lub czynności, jeżeli przepisy prawa nakładają obowiązek ich posiadania,
  - b) Posiadania wiedzy i doświadczenia, tj.: wykażą się minimum dwoma dostawami odpowiadającymi swoim rodzajem dostawie stanowiącej przedmiot zamówienia , które wykonawca zrealizował w okresie ostatnich trzech lat przed upływem terminu składania ofert, a jeżeli okres prowadzenia działalności jest krótszy to w tym okresie, a w przypadku świadczeń okresowych lub ciągłych również wykonuje, oraz załączą dowody potwierdzające, że te dostawy zostały wykonane należycie.
  - c) Dysponowania odpowiednim potencjałem technicznym oraz osobami zdolnymi do wykonania zamówienia tj.: zatrudniają lub dysponują minimum 2 osobami - które wykonują prace polegające na wniesieniu, skręceniu i ustawieniu mebli.
  - d) Sytuacji ekonomicznej i finansowej .
- 2) Zgodnie z zapisem art. 26 ust. 2a ustawy Pzp Wykonawca wykaże brak podstaw do wykluczenia z powodu niespełniania warunków o których mowa w art. 24 ust. 1 ustawy Pzp.

2. Opis sposobu dokonywania oceny spełniania warunków:  
W celu potwierdzenia spełniania ww. warunków Wykonawca zobowiązany jest złożyć stosowne oświadczenia i dokumenty wymienione w pkt. VIII Specyfikacji Istotnych Warunków Zamówienia. Z treści załączonych oświadczeń i dokumentów winno wynikać jednoznacznie, że Wykonawca spełnił ww. warunki.  
Ocena spełniania ww. warunków dokonana zostanie zgodnie z formułą spełnia – nie spełnia, w oparciu o informacje zawarte w oświadczeniach i dokumentach załączonych do oferty a wyszczególnionych w pkt. VIII SIWZ.

#### VIII. WYKAZ OŚWIADCZEŃ I DOKUMENTÓW ,JAKIE MAJĄ DOSTARCZYĆ WYKONAWCY W CELU POTWIERDZENIA SPEŁNIANIA WARUNKÓW UDZIAŁU W POSTĘPOWANIU.

Do oferty muszą być dołączone niżej wymienione dokumenty:

1. W celu wykazania spełniania przez Wykonawcę warunków, o których mowa w art. 22 ust. 1 ustawy Pzp do oferty należy dołączyć:
  - 1) Oświadczenie z art. 22 ust. 1 ustawy Pzp., sporządzonego wg. Załącznika Nr 2 do SIWZ.
  - 2) Wykaz wykonanych, a w przypadku świadczeń okresowych lub ciągłych również wykonywanych głównych dostaw w okresie ostatnich trzech lat przed upływem terminu składania ofert, a jeżeli okres prowadzenia działalności jest krótszy- w tym okresie, z podaniem ich wartości, przedmiotu, dat wykonania i odbiorców, oraz załączeniem dowodów potwierdzających, że te dostawy zostały wykonane lub są wykonywane należycie.
  - 3) Wykaz osób, które będą uczestniczyć w wykonywaniu zamówienia, w szczególności odpowiedzialnych za świadczenie usług związanych z wniesieniem i montażem mebli wraz z informacjami na temat ich kwalifikacji zawodowych, doświadczenia i wykształcenia niezbędnych do wykonania zamówienia, a także zakresu wykonywanych przez nie czynności, oraz informacją o podstawie do dysponowania tymi osobami.

Uwaga:

Wykonawca może polegać na wiedzy i doświadczeniu, potencjale technicznym, osobach zdolnych do wykonania zamówienia lub zdolnościach finansowych innych podmiotów, niezależnie od charakteru prawnego łączących go z nimi stosunków. Wykonawca w takiej sytuacji zobowiązany jest udowodnić zamawiającemu, iż będzie dysponował zasobami niezbędnymi do realizacji zamówienia, w szczególności przedstawiając w tym celu pisemne zobowiązanie tych podmiotów do oddania mu do oddania mu do dyspozycji niezbędnych zasobów na okres korzystania z nich przy wykonywaniu zamówienia.

Jeżeli Wykonawca, wykazując spełnianie warunków o których mowa w art. 22 ust. 1 ustawy, polegającego na zasobach innych podmiotów na zasadach określonych w art. 26 ust. 2b ustawy, a podmioty będą brały udział w realizacji części zamówienia Zamawiający żąda od Wykonawcy przedstawienia w odniesieniu do tych podmiotów dokumentów wymienionych w p. 2.

Jeżeli wykonawca, wykazując spełnianie warunków, o których mowa w art. 22 ust. 1 ustawy Pzp, polega na zasobach innych podmiotów na zasadach określonych w art. 26 ust. 2 b ustawy, żąda dołączenia do oferty:

- 1) Zakresu dostępnych wykonawcy zasobów innego podmiotu
- 2) Sposobu wykorzystania zasobów innego podmiotu, przez wykonawcę przy wykonywaniu zamówienia.
- 3) Charakteru stosunku, jaki będzie łączył wykonawcę z innym podmiotem
- 4) Zakresu i okresu udziału innego podmiotu przy wykonywaniu zamówienia.

2. W celu wykazania braku podstaw do wykluczenia z postępowania o udzielenie zamówienia Wykonawcy w okolicznościach, o których mowa w art. 24 ust. 1 ustawy Pzp do oferty należy dołączyć:

- 1) Oświadczenie o braku podstaw do wykluczenia, sporządzonego według załącznika nr 3.
- 2) Aktualny odpis z właściwego rejestru lub centralnej ewidencji i informacji o działalności gospodarczej, jeżeli odrębne przepisy wymagają wpisu do rejestru, lub ewidencji w celu wykazania braku podstaw do wykluczenia w oparciu o art. 24 ust. 1 pkt 2 ustawy, wystawionego nie wcześniej niż 6 miesięcy przed upływem terminu składania ofert.

#### UWAGA:

A. Jeżeli, w przypadku Wykonawcy mającego siedzibę na terytorium Rzeczypospolitej Polskiej, osoby, o których mowa w art. 24 ust. 1 pkt 5-8, 10 i 11 ustawy, mają miejsce zamieszkania poza terytorium Rzeczypospolitej Polskiej, Wykonawca składa w odniesieniu do nich zaświadczenie właściwego organu sądowego albo administracyjnego miejsca zamieszkania dotyczące niekaralności tych osób w zakresie określonym w art. 24 ust. 1 pkt 5-8, 10 i 11 ustawy, wystawione nie wcześniej niż 6 miesięcy przed upływem terminu składania ofert, z tym że w przypadku gdy w miejscu zamieszkania tych osób nie wydaje się takich zaświadczeń- zastępuje się je dokumentem zawierającym oświadczenie złożone przed właściwym organem sądowym, administracyjnym albo organem samorządu zawodowego lub gospodarczego miejsca zamieszkania tych osób lub przed notariuszem.

B. Jeżeli wykonawca ma siedzibę lub miejsce zamieszkania poza terytorium Rzeczypospolitej Polskiej, zamiast dokumentów, o których mowa w § 3 ust. 1 pkt. 1 pkt. 1 (D.U. z dnia 19.02.2013r. poz. 231) – składa dokument lub dokumenty wystawione w kraju w którym ma miejsce zamieszkania lub siedzibę, potwierdzające odpowiednio, że posiada uprawnienia do wykonywania działalności związanej z przedmiotem zamówienia - w tym postępowaniu wymagane jest oświadczenie wykonawcy określone w pkt. VIII.1.1).

Jeżeli wykonawca ma siedzibę lub miejsce zamieszkania poza terytorium Rzeczypospolitej Polskiej, zamiast dokumentów:

1. o których mowa w punkcie VIII. 2 ppkt. 1) do 7) składa:

a) Pkt. 2) do 4) i 6) – składa dokument lub dokumenty wystawione w kraju, w którym ma siedzibę lub miejsce zamieszkania, potwierdzające odpowiednio, że:

- 1) nie otwarto jego likwidacji ani nie ogłoszono upadłości, wystawione nie wcześniej niż 6 miesiące przed upływem terminu składania ofert,

Jeżeli w kraju miejsca zamieszkania osoby lub w kraju w którym wykonawca ma siedzibę lub miejsce zamieszkania nie wydaje się dokumentów, o których mowa w p. 1 zastępuje się je zawierającym oświadczenie, w którym określa się także osoby uprawnione do reprezentacji wykonawcy, złożone przed właściwym organem sądowym, administracyjnym lub organem samorządu zawodowego lub gospodarczego kraju miejsca zamieszkania osoby lub kraju, w którym wykonawca ma siedzibę lub miejsce zamieszkania lub przed notariuszem. Dokument, o którym mowa w poprzednim zdaniu powinien być wystawiony nie wcześniej niż 6 miesięcy w przypadku punktu 1.ppkt 1) 3) i 4) i nie wcześniej niż 3 miesiące jeżeli dotyczy p. 1 ppkt. 2).

- C. W celu wykazania braku podstaw do wykluczenia w oparciu o art. 24 ust. 2 pkt. 5 ustawy Pzp do oferty należy dołączyć listę podmiotów należących do tej samej grupy kapitałowej lub oświadczenie wykonawcy, że nie należy do grupy kapitałowej.

**Oprócz dokumentów wymienionych powyżej do oferty należy załączyć:**

- 1) Dowód wpłaty wadium.
- 2) Specyfikację oferowanych mebli, stanowiącą załącznik do Formularza Ofertowego Wykonawcy,
- 3) Wykaz mebli wraz z ich szczegółowym opisem (rodzaj materiałów z jakich będą wykonane, wymiary ....) i cenami za każdą z pozycji wymienionych w załączniku nr 8; wykaz należy sporządzić według załącznika nr 8 do SIWZ.
- 4) Próbkę materiałów z których wykonane będą meble; fragment płyt z których wykonane będą meble; fragment obrzeża, próbki tapicerki.
- 5) Wykaz prac przeznaczonych do podwykonania.

Dokumenty muszą być przedstawione w postaci oryginałów lub kserokopii poświadczonych za zgodność z oryginałem przez Wykonawcę (czytelny podpis upoważnionego przedstawiciela lub imienna pieczęć z parafką) tj. przez osoby reprezentujące Wykonawcę lub przez pełnomocnika upoważnionego do złożenia oferty w jego imieniu, w takim przypadku do oferty winno być załączone pełnomocnictwo. Sposób reprezentacji Wykonawcy musi być zgodny z właściwym wypisem z rejestru.

Dokumenty winny być ułożone w podanej wyżej kolejności.

**IX. INFORMACJA O SPOSOBIE POROZUMIEWANIA SIĘ ZAMAWIAJĄCEGO Z WYKONAWCAMI ORAZ PRZEKAZYWANIA OŚWIADCZEŃ LUB DOKUMENTÓW, A TAKŻE WSKAZANIE OSÓB UPRAWNIONYCH DO POROZUMIEWANIA SIĘ Z WYKONAWCAMI.**

1. Osobą upoważnioną do kontaktu z wykonawcami jest Alicja Wrzosek tel. (041) 349 72 78, w siedzibie Zamawiającego od poniedziałku do piątku w godzinach 08:00 – 15:00.
2. Treść zapytań wraz z wyjaśnieniami treści SIWZ będzie zamieszczana na stronie internetowej Zamawiającego [WWW.ujk.edu.pl](http://WWW.ujk.edu.pl)
3. W prowadzonym postępowaniu wszelkie oświadczenia, wnioski, zawiadomienia oraz informacje przekazywane są w formie pisemnej.

Wszelką korespondencję dotyczącą prowadzonego postępowania należy kierować na adres Zamawiającego (pkt. I SIWZ).

#### X. WADIUM

Warunkiem udziału w postępowaniu jest wniesienie wadium łącznie w kwocie 1800,00 zł (słownie złotych: jeden tysiąc osiemset 00/100).

Wykonawca, który zamierza wnieść wadium w pieniądzu powinien wpłacić ww. kwotę: **przed upływem terminu składania ofert** na konto Zamawiającego:

**Raiffeisen Bank Polska**

**Nr 92 1750 1110 0000 0000 2108 1318.**

Na dowodzie przelewu należy wpisać

„Wadium – dostawa mebli DP/2310/78/14”

Potwierdzoną za zgodność kopię dowodu wpłaty należy dołączyć do oferty. W przypadku wniesienia wadium w innych formach, dopuszczonych przepisami ustawy Prawo zamówień publicznych art. 45 ust. 6, należy stosowny dokument dołączyć do oferty. W przypadku wniesienia wadium w formie gwarancji lub poręczeń to musi ona zawierać bezwarunkowe zobowiązanie gwaranta do zapłaty na rzecz Zamawiającego żądanej kwoty. Ponadto musi zawierać :

1. Nazwę i adres:
  - a) Dającego zlecenie tj. Wykonawcy
  - b) Beneficjenta gwarancji tj. Zamawiającego
  - c) Gwaranta tj. banku lub instytucji ubezpieczeniowej udzielającej gwarancji.
2. Określenie wiarygodności, która ma być zabezpieczona gwarancją.
3. Kwotę gwarancji.
4. Termin ważności gwarancji.
5. Zobowiązanie gwaranta, do zapłacenia kwoty gwarancji na pierwsze pisemne żądanie beneficjenta – Zamawiającego, zawierające oświadczenie:
  - a) Jeżeli Wykonawca w odpowiedzi na wezwanie, o którym mowa w art. 26 ust. 3 pzp, nie złożył dokumentów lub oświadczeń, o których mowa w art. 25 ust. 1, lub pełnomocnictw, chyba że udowodni, że wynika to z przyczyn nieleżących po jego stronie.
  - b) Jeżeli Wykonawca, którego oferta została wybrana:
    - odmówił podpisania umowy w sprawie zamówienia publicznego na warunkach określonych w ofercie,
    - zawarcie umowy w sprawie zamówienia publicznego stało się niemożliwe z przyczyn leżących po stronie Wykonawcy.

Oferta nie zabezpieczona jedną z form wadium zostanie odrzucona. Zwrot wadium nastąpi zgodnie z art. 46 ust.1, ust. 2 ustawy Prawo zamówień publicznych.

Wykonawca, którego oferta została wybrana traci wadium na rzecz Zamawiającego jeżeli:

- odmówi podpisania umowy w sprawie zamówienia publicznego na warunkach określonych w ofercie

- zawarcie umowy w sprawie zamówienia publicznego stanie się niemożliwe z przyczyn leżących po stronie Wykonawcy

#### XI. TERMIN ZWIĄZANIA OFERTĄ

Wykonawca będzie związany złożoną ofertą przez 30 dni. Bieg terminu związania ofertą rozpoczyna się wraz z upływem terminu składania ofert.

W przypadku wniesienia odwołania po upływie terminu składania ofert bieg terminu związania ofertą ulega zawieszeniu do czasu ogłoszenia przez Izbę orzeczenia.

Wykonawca samodzielnie lub na wniosek Zamawiającego może przedłużyć termin związania ofertą, z tym że Zamawiający może tylko raz, co najmniej na 3 dni przed upływem terminu związania ofertą, zwrócić się do Wykonawców o wyrażenie zgody na przedłużenie tego terminu o oznaczony okres, nie dłuższy jednak niż 60 dni.

Odmowa wyrażenia zgody nie powoduje utraty wadium.

Przedłużenie okresu związania ofertą jest dopuszczalne tylko z jednoczesnym przedłużeniem okresu ważności wadium albo, jeżeli nie jest to możliwe, z wniesieniem nowego wadium na przedłużony okres związania ofertą. Jeżeli przedłużenie terminu związania ofertą dokonywane jest po wyborze oferty najkorzystniejszej, obowiązek wniesienia nowego wadium lub jego przedłużenie dotyczy jedynie Wykonawcy, którego oferta została wybrana jako najkorzystniejsza.

#### XII. SPOSÓB PRZYGOTOWANIA OFERT.

Oferty należy sporządzić w formie pisemnej w języku polskim. Dokumenty sporządzone w języku obcym winny być składane wraz z tłumaczeniem na język polski, poświadczonym przez Wykonawcę. Wszelkie zadrukowane strony oferty zaleca się kolejno ponumerować. Wymaga się podpisane oferty na każdej zadrukowanej stronie oferty (pieczętka Firmy oraz imienna pieczętka i podpis osoby lub osób upoważnionych do składania oświadczeń woli w imieniu Wykonawcy). Załączniki do oferty stanowią jej integralną część i muszą być również oznaczone.

Zamawiający może żądać przedstawienia oryginału lub notarialnie potwierdzonej kopii dokumentu, wyłącznie wtedy, gdy złożona przez Wykonawcę kopia dokumentu jest nieczytelna, lub budzi wątpliwości, co do jej prawdziwości.

Każdy Wykonawca może złożyć tylko jedną ofertę. Treść oferty musi odpowiadać treści Specyfikacji Istotnych Warunków Zamówienia.

#### XIII. MIEJSCE ORAZ TERMIN SKŁADANIA I OTWARCIE OFERT.

1. Ofertę należy złożyć w siedzibie Zamawiającego tj. Uniwersytet Jana Kochanowskiego w Kielcach; 25-369 Kielce, ul. Żeromskiego 5 pokój 5 (Sekretariat Kanclerza).

2. Termin składania ofert upływa dnia 28.05.2014r. o godz. 09:00.

3. Oferta musi być zapakowana w dwie koperty, na zewnętrznej kopercie należy umieścić napis: „Oferta na dostawę mebli znak DP/2310/78/14. Nie otwierać przed 28.05.2014 2014r. r. godz. 9<sup>15</sup>”

Wewnętrzna koperta oprócz napisu j w. musi zawierać pełną nazwę Wykonawcy i jego adres.



Oferty zostaną otwarte w siedzibie Zamawiającego w dniu 28.05.2014r. o godz. 9<sup>15</sup>.

Wykonawcy mogą uczestniczyć w otwarciu ofert.

#### XIV. OPIS SPOSOBU OBLICZENIA CENY.

1. Cenę oferty należy obliczyć uwzględniając wszystkie elementy związane z prawidłową i terminową realizacją przedmiotu zamówienia.
2. Ceną oferty jest cena określona na formularzu „OFRTA”
3. Cena oferty musi być podana w złotych polskich.
4. Cenę oferty należy określić jako brutto (z podatkiem od towarów i usług VAT), z dokładnością do dwóch miejsc po przecinku. Prawidłowe ustalenie podatku VAT należy do obowiązków Wykonawcy. Stawka podatku musi być podana zgodnie z przepisami ustawy o podatku od towarów i usług oraz podatku akcyzowym. Zamawiający nie uzna za oczywistą omyłkę i nie będzie poprawiał błędnie ustalonego podatku VAT. Oferta zawierająca złą stawkę podatku VAT zostanie odrzucona.
5. Przy dokonywaniu mnożenia należy przestrzegać reguł matematycznych w zakresie zaokrągleń. Wartości w kolumnach powinny być podane z dokładnością do dwóch miejsc po przecinku.
6. Obliczoną w formularzu rzeczowo – cenowym wartość razem brutto należy przenieść do formularza rzeczowo – cenowego.
7. Cena oferty powinna zawierać wszystkie elementy cenotwórcze wynikające z zakresu i sposobu realizacji przedmiotu zamówienia.
8. Wszystkie inne koszty jakie poniesie Wykonawca przy realizacji zamówienia a nie uwzględnione w cenie oferty nie będą przez Zamawiającego dodatkowo rozliczane.
9. Cena oferty nie będzie podlegała żadnym negocjacom.
10. Ceny określone w ofercie obowiązują przez cały okres związania ofertą i będą wiążące dla zawieranej umowy.
11. Wykonawca poda w formularzu ofertowym, którego wzór stanowi załącznik nr 1 do SIWZ cenę za wykonanie zamówienia.
12. Podana cena musi obejmować wszystkie koszty realizacji prac w szczególności: wykonania i dostawy mebli, rozładunku, montażu i ustawienia mebli w pomieszczeniach Zamawiającego.
13. Cenę należy obliczyć postępując zgodnie z tabelą stanowiącą opis przedmiotu zamówienia – załącznik nr 8 do SIWZ.
14. Wszystkie ceny należy podać w złotych polskich, z dokładnością do 2 miejsc po przecinku. Wykonawca określi ceny na wszystkie elementy zamówienia zgodnie z tabelą wypełniając odpowiednio wszystkie pola.
15. Wszystkie ceny określone przez Wykonawcę zostaną ustalone na okres obowiązywania umowy i nie będą podlegały zmianom.
16. Ocenie podlegać będzie cena brutto oferty.

#### XV. KRYTERIA WYBORU OFERTY.

1. Przy wyborze najkorzystniejszej oferty Zamawiający będzie kierował się następującymi kryteriami i ich znaczeniem oraz w następujący sposób będzie oceniał oferty w poszczególnych kryteriach:
  - a) cena - 80 %
  - b) jakość materiałów, z których wykonane będą meble – 20%

2. W kryterium „Cena” najwyższą liczbę punktów tj. 80% otrzyma oferta zawierająca najniższą cenę brutto, a każda następna odpowiednio zgodnie ze wzorem:

Cena najniższa

----- x 80 % = ..... pkt  
cena oferty badanej

3. W kryterium „Jakość materiałów z których wykonane będą meble” każdy z członków komisji oceniał będzie próbki dołączone do oferty, maksymalnie w tym kryterium można uzyskać 20 pkt. Oceniana będzie wytrzymałość na ścieranie, zarysowania, estetyka, rodzaj materiału i gatunek.
4. W każdym z kryteriów ocena będzie dokonana z dokładnością do dwóch miejsc po przecinku.
5. Punkty przyznane w poszczególnych kryteriach danej ofercie zostaną do siebie dodane.
6. Zamawiający udzieli zamówienia Wykonawcy, którego oferta uzyska największą liczbę punktów.

XVI. ZAMAWIAJĄCY NIE PRZEWIDUJE AUKCJI ELEKTRONICZNEJ.

XVII. INFORMACJE O FORMALNOŚCIACH JAKIE ZOSTANĄ DOPEŁNIONE PO WYBORZE OFERTY W CELU ZAWARCIA UMOWY W SPRAWIE ZAMÓWIENIA PUBLICZNEGO.

Niezwłocznie po wyborze najkorzystniejszej oferty Zamawiający zawiadomi Wykonawców, którzy złożyli oferty, zgodnie z art. 92 ust. 1 ustawy oraz zamieści informacje , o których mowa w art. 92 ust. 1 pkt. 1, na stronie internetowej oraz w miejscu publicznie dostępnym w swojej siedzibie.

W piśmie do Wykonawcy, którego oferta zostanie wybrana, Zamawiający wyznaczy termin i miejsce podpisania umowy.

Zamawiający zawiera umowę w sprawie zamówienia publicznego zgodnie z art. 94 ust. 1 ustawy, w terminie nie krótszym niż 10 dni od dnia przekazania zawiadomienia o wyborze oferty, z zastrzeżeniem art.94 ust. 2.

Jeżeli Wykonawca, którego oferta została wybrana, uchyla się od zawarcia umowy , w sprawie zamówienia publicznego, Zamawiający wybiera ofertę najkorzystniejszą spośród pozostałych ofert, bez przeprowadzenia ich ponownej oceny, chyba że zachodzą przesłanki unieważnienia postępowania z art. 93 ust. 1 ustawy.

W przypadku unieważnienia postępowania z art. 93 ust. 1 ustawy Zamawiający zawiadomi równocześnie wszystkich Wykonawców , zgodnie z art. 93 ust. 3.

XVIII. WYMAGANIA DOTYCZĄCE ZABEZPIECZENIA NALEŻYTEGO WYKONANIA UMOWY

Zamawiający nie żąda od Wykonawcy wniesienia zabezpieczenia należytego wykonania umowy.

XIX. Rozliczenia między Zamawiającym a Wykonawcą prowadzone będą w złotych polskich.

XX. W ofercie należy podać te prace, które będą zlecone podwykonawcom.

#### XXI. ZMIANA POSTANOWIEŃ ZAWARTEJ UMOWY

Z wybranym Wykonawcą zostanie podpisana umowa, której projekt stanowi załącznik Nr 7 do SIWZ. Zamawiający dopuszcza zmiany treści umowy zawartej z Wykonawcą jeżeli zaistnieją okoliczności których nie można było przewidzieć w chwili zawarcia umowy, niezależnie od stron umowy, lub jeżeli te zmiany będą korzystne dla zamawiającego.

Zamawiający przewiduje zmiany postanowień umowy w przypadku zaistnienia okoliczności, których nie można było przewidzieć w chwili zawarcia umowy, w szczególności zmiana:

- terminu wykonania umowy (np. w przypadku klęski żywiołowej, zjawisk atmosferycznych, siły wyższej),
- osób realizujących przedmiot zamówienia,

#### XXII. SPOSÓB POROZUMIEWANIA SIĘ ZAMAWIAJĄCEGO Z WYKONAWCAMI.

W niniejszym postępowaniu oświadczenia, wnioski, zawiadomienia oraz informacje Zamawiający i wykonawcy przekazują pisemnie.

XXIII. Zamawiający nie przewiduje zwrotu kosztów udziału w postępowaniu.

XXIV. Uczestnikom niniejszego postępowania przysługują środki odwoławcze opisane w Dziale VI ustawy Prawo zamówień publicznych z dnia 29 stycznia 2004 roku (Dz. U. z 2013r. poz. 907 ze zm.).

.....  
ZATWIERDZAM

Załączniki do SIWZ:

1. Wzór oferty
2. Wzór oświadczenia z art.22 ust. 1
3. Wzór oświadczenia o braku podstaw do wykluczenia
4. Wykaz głównych dostaw
5. Wykaz osób, które będą uczestniczyć w wykonywaniu zamówienia
6. Informacja o braku przynależności do grupy kapitałowej
7. Wzór umowy
8. Przedmiot zamówienia
9. Wzór protokołu odbioru.
10. Wzór karty gwarancyjnej.

.....  
(nazwa firmy)

.....  
(dokładny adres)

.....  
(NIP/REGON)

.....  
(TELEFON/FAX)

## OFERTA

**Uniwersytet Jana Kochanowskiego  
w Kielcach  
25-369 Kielce  
ul. Żeromskiego 5**

Nawiązując do postępowania w trybie przetargu nieograniczonego na dostawę mebli dla Uniwersytetu Jana Kochanowskiego w Kielcach,

1. Oferujemy wykonanie zamówienia w zakresie objętym Specyfikacją Istotnych Warunków Zamówienia za łączną cenę brutto: .....zł (słownie złotych: .....); w tym kwota netto .....zł; i podatek VAT ..... % w wysokości .....zł.

Lp	Nazwa	Ilość sztuk	Cena za 1 szt. netto	Cena za 1 szt. brutto	% VAT	Wartość brutto
	Meble do DS Melodia					
1	Szafa ubraniowa dwudrzwiowa	108				
2	Biurko	136				
3	Tapczan	5				
	Meble do DS. Odyseja					
1	Szafka wisząca kuchenna	140				
2	Błat żaroodporny	70				
3.	Biurko	70				
	<b>Razem</b>					

Udzielamy gwarancji na przedmiot zamówienia ..... miesiące licząc od daty odbioru (wymagane minimum - 36 miesięcy).

Prawidłowe ustalenie podatku VAT należy do obowiązków Wykonawcy. Stawka podatku musi być podana zgodnie z przepisami ustawy o podatku od towarów i usług oraz podatku akcyzowym.

2. Cena uwzględnia .....
3. Zamówienie wykonamy w terminie .....
4. Oświadczamy, że zapoznaliśmy się ze Specyfikacją Istotnych Warunków Zamówienia i nie wnosimy do nich żadnych zastrzeżeń. Zdobyliśmy również konieczne informacje potrzebne do właściwej wyceny oraz właściwego wykonania przedmiotu zamówienia.
5. Oświadczamy, że uważamy się za związanych niniejszą ofertą przez 30 dni. Bieg terminu związania ofertą rozpoczyna się wraz z upływem terminu składania ofert.
6. Oświadczamy, że oferowane przez nas meble, posiadają wszelkie wymagane przez przepisy prawa świadectwa, certyfikaty, atesty, deklaracje zgodności itp., oraz zobowiązujemy się do dostarczenia Zamawiającemu przy realizacji przedmiotu zamówienia wszystkich dokumentów potwierdzających spełnienie powyższych wymogów.
7. Oświadczamy, że zawarty w Specyfikacji Istotnych Warunków Zamówienia projekt umowy został przez nas zaakceptowany i zobowiązujemy się w przypadku wyboru naszej oferty, do zawarcia umowy na wymienionych w nim warunkach w miejscu i terminie wyznaczonym przez Zamawiającego. Jesteśmy świadomi, że gdyby z naszej winy nie doszło do zawarcia umowy wniesione przez nas wadium ulega przepadkowi.
8. Niezależnie od udzielonej gwarancji **Wykonawca udziela ..... miesięcznej rękojmi.**
9. Wadium w kwocie ..... zł zostało wniesione w dniu ..... w formie ..... Potwierdzenie w załączeniu. Zwrotu wadium należy dokonać na nr rachunku bankowego: .....
10. Oświadczamy, że wszystkie strony naszej oferty łącznie z wszystkimi załącznikami są ponumerowane i cała oferta składa się z ..... stron.

.....  
(podpis Wykonawcy lub osoby upoważnionej)

**OŚWIADCZENIE**

W związku z przystąpieniem firmy .....  
..... z siedzibą w .....  
ul. .... do postępowania o udzielenie zamówienia  
publicznego prowadzonego w trybie .....  
składam oświadczenie w oparciu o przepisy art. 22 ust. 1 ustawy z dnia  
29 stycznia 2004r. Prawo zamówień publicznych, że reprezentowana  
przeze mnie firma spełnia warunki dotyczące:

1. Posiadania uprawnień do wykonywania działalności lub czynności,  
jeżeli przepisy nakładają obowiązek ich posiadania.
2. Posiadania wiedzy i doświadczenia
3. Dysponowania odpowiednim potencjałem technicznym oraz osobami  
zdolnymi do wykonania zamówienia.
4. Sytuacji ekonomicznej i finansowej.

.....  
(podpis Wykonawcy)

WZÓR

**OŚWIADCZENIE  
o braku podstaw do wykluczenia**

W ..... związku ..... z ..... przystąpieniem  
..... z siedzibą w  
..... ul. ....  
do postępowania o udzielenie zamówienia publicznego prowadzonego w trybie  
..... składam  
oświadczenie w oparciu o przepisy art. 24 ust. 1 ustawy z dnia 29 stycznia 2004r.  
Prawo zamówień publicznych (tj. Dz. U. Nr z 2013r. poz. 907 ze zm.), że wobec  
reprezentowanego przeze mnie Wykonawcy, brak jest podstaw do wykluczenia z  
niniejszego postępowania.

..... dnia ..... r.

.....  
uprawniony do składania oświadczeń woli  
w imieniu Wykonawcy

**WYKAZ  
GŁÓWNYCH DOSTAW  
WYKONANYCH W OKRESIE OSTATNICH TRZECH LAT**

Lp.	Nazwa i zakres dostawy	Wartość brutto wykonanego/ wykonywanego zamówienia w zł	Okres realizacji daty od-do	Nazwa i adres Zamawiającego, dla którego wykonano/ wykonuję dostawę	Nr dokumentu potwierdzającego, że dostawa została wykonana lub jest wykonywana należycie w załączeniu
1	2	3	4	5	6

..... dnia .....r.

.....  
**Uprawniony do składania oświadczeń woli  
w imieniu Wykonawcy**



**ZAŁĄCZNIK NR 5****WYKAZ OSÓB,  
KTÓRE BĘDĄ UCZESTNICZYĆ W WYKONYWANIU ZAMÓWIENIA**

Wykaz osób, które będą uczestniczyć w wykonywaniu zamówienia, wraz z informacjami na temat ich kwalifikacji zawodowych, doświadczenia i wykształcenia niezbędnych do wykonania zamówienia, a także zakresu wykonywanych przez nie czynności, oraz informację o dysponowaniu tymi osobami.

Lp.	Imię i Nazwisko	Kwalifikacje zawodowe	Doświadczenie	Wykształcenie	Zakres wykonywanych czynności	Forma współpracy z wykonawcą <sup>1</sup>
1	2	3	4	5	6	7

..... dnia .....

.....  
**Uprawniony do składania oświadczeń woli  
w imieniu Wykonawcy**

.....  
*pieczęć Wykonawcy*

**INFORMACJA O BRAKU PRZYNALEŻNOŚCI DO GRUPY KAPITAŁOWEJ /  
 LISTA PODMIOTÓW NALEŻĄCYCH DO TEJ SAMEJ GRUPY KAPITAŁOWEJ**

Przystępując do postępowania o udzielenie zamówienia publicznego w trybie przetargu nieograniczonego

na.....:

*(nazwa nadana postępowaniu)*

- 1) informuję, że należę / nie należę\* do grupy kapitałowej w rozumieniu ustawy z dnia 16 lutego 2007r. o ochronie konkurencji i konsumentów (Dz. U. Nr 50, poz. 331, z późn. zm.).
- 2) Lista podmiotów należących do tej samej grupy kapitałowej, o której mowa w art. 24 ust. 2 pkt 5 ustawy Prawo zamówień publicznych\*\*

<b>Lp.</b>	<b>Nazwa przedsiębiorcy, adres siedziby</b>
1.	
2.	
3.	
4.	
5.	

.....dnia.....

.....  
*(uprawniony do składania oświadczeń woli  
 w imieniu Wykonawcy)*

**Uwaga:**

\* Odpowiednio skreślić

\*\* Tabelę należy wypełnić jeżeli wykonawca oświadczy, że należy do grupy kapitałowej.

UMOWA NR DP/2310/ ..... /13

zawarta w dniu ..... 2013 r. w Kielcach pomiędzy:  
Uniwersytetem Jana Kochanowskiego w Kielcach z siedzibą w Kielcach przy  
ul. Żeromskiego 5, zwanym w treści umowy „Zamawiającym”, reprezentowanym  
przez:

1. Mgr Janinę Pierścińską - Kanclerz

a

.....  
.....  
.....  
....., zwanym w treści umowy „Wykonawcą”, reprezentowanym przez:

1. ....

w rezultacie dokonania wyboru oferty Wykonawcy w drodze postępowania o  
udzielenie zamówienia publicznego w trybie przetargu nieograniczonego, na  
podstawie ustawy z dnia 29 stycznia 2004 r. Prawo zamówień publicznych (tj. Dz. U.  
z 2013 r., poz. 907 ze zm.) została zawarta umowa o następującej treści:

## **§ 1 PRZEDMIOT UMOWY**

1. Przedmiotem umowy jest dostawa mebli dla Uniwersytetu Jana Kochanowskiego  
w Kielcach.

2. Wykonawca zobowiązuje się do wytworzenia mebli i do ich dostarczenia w  
ustalonym terminie do wskazanego przez Zamawiającego miejsca. Dostarczone  
meble będą spełniać wszystkie wymagania Zamawiającego opisane w Specyfikacji  
Istotnych Warunków Zamówienia i ofercie Wykonawcy stanowiących integralną  
część umowy.

3. Wykonawca zobowiązuje się do przejęcia na siebie odpowiedzialności z tytułu  
wszelkich roszczeń, z jakimi osoby trzecie wystąpią przeciwko Zamawiającemu w  
związku z korzystaniem przez niego z praw należących do osób trzecich, a w  
szczególności z praw autorskich, patentów, wzorów użytkowych, wzorów  
zdobniczych, wzorów przemysłowych lub znaków towarowych, jeżeli normalne  
używanie przedmiotu umowy wymaga korzystania z tych praw.

4. Wykonawca jest odpowiedzialny względem Zamawiającego za wszelkie wady  
prawne przedmiotu dostawy, w tym również za ewentualne roszczenia osób trzecich  
wynikające z naruszenia praw własności intelektualnej lub przemysłowej, w tym praw  
autorskich, patentów, praw ochronnych za znaki towarowe oraz praw z rejestracji na  
wzory użytkowe i przemysłowe, pozostające w związku z wprowadzaniem towarów  
do obrotu na terytorium Rzeczypospolitej Polskiej.

5. Wykonawca zwalnia Zamawiającego od ewentualnych roszczeń osób trzecich  
wynikających z naruszenia praw własności intelektualnej lub przemysłowej, w tym  
praw autorskich, patentów, praw ochronnych na znaki towarowe oraz praw z

rejestracji na wzory użytkowe i przemysłowe, pozostające w związku z wprowadzaniem towarów do obrotu na terytorium Rzeczypospolitej Polskiej.

6. Wykonawca oświadcza, że autorzy ani osoby trzecie nie będą zgłaszać względem Zamawiającego żadnych roszczeń, w tym z tytułu swoich autorskich praw osobistych, ani roszczeń z tytułu autorskich praw majątkowych w stosunku do przedmiotu dostawy. W przypadku wystąpienia względem Zamawiającego przez osoby trzecie z roszczeniami o których mowa w zdaniu poprzednim oraz w ust.5 Wykonawca zobowiązany jest do pokrycia Zamawiającemu wszelkich kosztów, w tym kosztów postępowania sądowego związanych z roszczeniami tych osób .

## **§ 2 WYNAGRODZENIE**

Za wykonanie całości przedmiotu umowy zgodnie ze złożoną ofertą ustala się wynagrodzenie w kwocie .....zł brutto, (słownie złotych: .....  
.....).

## **§ 3 FINANSOWANIE**

1. Podstawą do wystawienia przez Wykonawcę faktury za zrealizowanie przedmiotu umowy będzie podpisany przez obie strony protokół odbioru (bez stwierdzonych wad i braków w dostawie).
2. Zapłata należności nastąpi po otrzymaniu prawidłowo wystawionej faktury przelewem, w ciągu 30 dni od daty jej otrzymania, na numer konta Wykonawcy .....
3. Za dzień zapłaty uważać się będzie dzień obciążenia rachunku Zamawiającego.

## **§ 4 TERMIN REALIZACJI**

Wykonawca wykona i dostarczy przedmiot zamówienia na koszt własny do siedziby Zamawiającego i dokona montażu mebli w pomieszczeniach wskazanych przez Zamawiającego zgodnie ze złożoną ofertą stanowiącą integralną część umowy, w terminie 14 dni licząc od dnia zawarcia umowy.

## **§ 5 WARUNKI REALIZACJI**

1. Meble wykonane i dostarczone do Zamawiającego muszą być zgodne z ofertą.
2. Meble będące przedmiotem zamówienia zostaną dostarczone i zamontowane w pomieszczeniach wskazanych przez Zamawiającego. Koszty przewozu, opakowania, ubezpieczenia na czas przewozu oraz montażu mebli ponosi Wykonawca.

3. Dokładny termin i godzina montażu mebli powinny być wcześniej uzgodnione z Zamawiającym. Wykonawca zobowiązany jest zawiadomić Zamawiającego o gotowości do dostarczenia i montażu mebli - w formie telefonicznej lub faksem - na co najmniej 48 godzin przed planowaną datą dostawy i montażu.

4. Termin realizacji umowy określony w § 4 uznaje się za dotrzymany, jeżeli przed jego upływem Wykonawca dostarczył meble na miejsce przeznaczenia w stanie pełnym i dokonał ich montażu w miejscach wskazanych przez Zamawiającego.

5. Strony wyznaczają osoby upoważnione do reprezentowania strony w sprawach związanych z wykonaniem umowy:

Ze strony Zamawiającego: .....

Ze strony Wykonawcy : .....

O każdej zmianie wyznaczonych osób Zamawiający i Wykonawca niezwłocznie powiadomią się wzajemnie. Szkody powstałe w wyniku niedopełnienia tego obowiązku obciążają stronę zobowiązaną.

6. Odbioru przedmiotu umowy dokona upoważniony przez Zamawiającego pracownik spisując wraz z przedstawicielem Wykonawcy protokół odbioru, którego wzór stanowi załącznik nr 9 do SIWZ.

7. Jeżeli przy odbiorze przedmiotu umowy strony stwierdzą wady jakościowe mebli, Wykonawca zobowiązany jest do nieodpłatnego ich usunięcia w terminie 5 dni kalendarzowych. Braki ilościowe stwierdzone w dostawie Wykonawca uzupełni w ciągu 3 dni kalendarzowych od daty ich zgłoszenia przez Zamawiającego. Wskazanie wad jakościowych i braków ilościowych zostanie potwierdzone protokołem.

8. W przypadku uszkodzeń mebli powstałych w trakcie transportu i montażu, Zamawiający ma prawo odmowy odbioru lub może żądać od Wykonawcy wymiany uszkodzonych części przedmiotu zamówienia na wolne od wad.

9. W razie wykrycia przez Zamawiającego wad w dostarczonym przedmiocie zamówienia Zamawiający złoży u Wykonawcy stosowną reklamację, która zostanie rozpatrzona w ciągu 5 dni kalendarzowych od dnia jej pisemnego zgłoszenia do Wykonawcy. W przypadku nie rozpatrzenia przez Wykonawcę reklamacji w terminie, o którym mowa w zdaniu poprzednim, reklamację uważa się za rozpatrzoną zgodnie z żądaniem Zamawiającego.

## **§ 6**

### **WARUNKI GWARANCJI**

1. Na dostarczone w ramach niniejszej umowy meble Wykonawca udziela ..... miesięcznej gwarancji i 12 miesięcznej rękojmi. Gwarancja liczona będzie od daty podpisania bezusterkowego protokołu odbioru.

2. Naprawy gwarancyjne mebli odbywać się będą na zasadach określonych w „Warunkach Gwarancji” stanowiących załącznik nr 10 do SIWZ i zaakceptowanych przez Wykonawcę w złożonej ofercie, stanowiącej załącznik do umowy i będącej jej integralną częścią.

3. Zamawiającemu według własnego wyboru może korzystać gwarancji lub rękojmi wady.

## **§ 7 KARY UMOWNE**

1. Strony ustalają następujące kary umowne:

Zamawiający może naliczyć Wykonawcy kary umowne:

1) za opóźnienie w realizowaniu przedmiotu umowy w wysokości 0,3% wynagrodzenia umownego brutto określonego w § 2 za każdy dzień opóźnienia, począwszy od pierwszego dnia po upływie terminu realizacji przedmiotu umowy do dnia realizacji włącznie.

2) za opóźnienie w wymianie towaru wadliwego na nowy, wolny od wad w wysokości 50 zł za każdy dzień opóźnienia, począwszy od pierwszego dnia po upływie terminu wymiany towaru do dnia wymiany włącznie,

3) za opóźnienie w wykonaniu naprawy gwarancyjnej przez Wykonawcę na warunkach zawartych w umowie, 50 zł za każdy dzień opóźnienia, począwszy od pierwszego dnia po upływie terminu do dnia przystąpienia lub dokonania naprawy gwarancyjnej włącznie,

4) za odstąpienie od umowy przez którąkolwiek ze stron z przyczyn zależnych od Wykonawcy w wysokości 20% wynagrodzenia umownego brutto.

2. Wykonawca może naliczyć Zamawiającemu karę umowną za odstąpienie od umowy przez którąkolwiek ze stron z przyczyn zależnych od Zamawiającego - z wyłączeniem okoliczności określonych w art. 145 ust.1 ustawy Prawo zamówień publicznych – w wysokości 20% wynagrodzenia umownego brutto.

3. W przypadku powstania szkody przewyższającej wysokość kar umownych, strony zastrzegają sobie prawo dochodzenia odszkodowania uzupełniającego na zasadach ogólnych Kodeksu Cywilnego, z zastrzeżeniem art. 145 ust.1 ustawy Prawo zamówień publicznych.

4. Kara umowna może zostać potrącona przez Zamawiającego z należności przysługujących Wykonawcy, w tym zapłaty kwot wynikających z faktury Wykonawcy.

## **§ 8 POSTANOWIENIA KOŃCOWE**

1. Zmiany postanowień zawartej umowy w stosunku do treści oferty, na podstawie której dokonano wyboru Wykonawcy mogą nastąpić jedynie na zasadzie art. 144 ust. 1 ustawy Prawo Zamówień Publicznych.

2. Zmiana postanowień umowy będzie możliwa w przypadku przewidzianym w SIWZ.

3. Wszelkie zmiany w treści umowy wymagają formy pisemnej pod rygorem nieważności.

4. W sprawach nieuregulowanych postanowieniami niniejszej umowy obowiązują przepisy Kodeksu Cywilnego, jeżeli przepisy ustawy Prawo zamówień publicznych nie stanowią inaczej a ewentualne spory między stronami będą rozstrzygane wg prawa polskiego przez Sąd właściwy dla siedziby Zamawiającego.

5. W razie sporu wynikłego z niniejszej umowy Zamawiający przed wystąpieniem do Sądu zobowiązany jest wyczerpać drogę postępowania reklamacyjnego.

6. Przelew wierzytelności wynikających z umowy wymaga zgody Zamawiającego.

7. Niniejszą umowę sporządzono w 2 jednobrzmiących egzemplarzach, po 1 dla każdej ze stron.

**WYKONAWCA**

**ZAMAWIAJĄCY**

**PRZEDMIOT ZAMÓWIENIA****Meble do Domu Studenta Melodia****1. Szafa dwudrzwiowa – 108 szt.**

Wymiary: wysokość – 210 cm ; szerokość 80 cm ; głębokość 52 cm

Szafa czterokomorowa z płyty wiórowej dwustronnie laminowanej o grubości 18 mm, kolor- olcha,

- komora górna z uchylnymi 2 drzwiczkami: głęb.-52cm., szer. – 80cm, wys. 40cm.

- komora lewa z uchylnymi drzwiami, w środku drażek na wieszaki : głęb. – 52cm.

szer.-40cm., wys.- 170cm.

-komora prawa-górna :gł.-52cm. szer. 40cm., wys. 85cm.- podzielona półką na wys. 42cm.

-komora prawa dolna z uchylnymi drzwiami : gł.-52cm. szer. 40cm. wys. 85cm., podzielona dwiema półkami w odległości 28cm.

**2. Biurko - 136 szt.**

Materiał – płyta wiórowa dwustronnie laminowana, grubość 18mm ; kolor – olcha,

- wysokość 73cm., blat 45 cm x 70 cm,

- półka na klawiaturę :37cm.x 50cm., wysuwana na prowadnicy rolkowej



- nogi: wysokość 73cm. x 38cm



### **3. Tapczan jednoosobowy – 5 szt.**

Wymiary: szer.-90cm, dł.- 190cm, wys.- 35cm (wysokość skrzyni-20cm., wysokość materaca- 15cm.)

Tapczan z otwieranym pojemnikiem na pościel, konstrukcja z płyty meblowej dwustronnie laminowanej- kolor: olcha , materac na stelażu obszyty materiałem tapicerskim np. mikrofaza w kolorze brązowym, wyposażony w sprężyny zamontowane wewnątrz skrzyni- oddzielone od reszty przegrodami

## **Meble do Domu Studenta Odyseja**

### **1. Szafka kuchenna wisząca – 140 szt.**

Szafki do przechowywania artykułów spożywczych

- Wymiary szafki: wysokość 70 cm, szerokość 60 cm, głębokość 30 cm.
- Elementy wchodzące w skład szafek oprócz ściany tylnej wykonane muszą być z płyty wiórowej laminowanej w kolorze olcha o grubości 18mm. Ściana tylna wykonana z płyty pilśniowej o grubości 3,2 mm. Elementy konstrukcyjne (boki, wieńce) połączone za pomocą konfirmantów. Plecy przykręcone wkrętami o wymiarach 3,5 x 25 mm. Widoczne wąskie powierzchnie oklejone obrzeżem PCV (tak jak przy istniejących już meblach). Drzwiczki szafki montowane na zawiasy puszkowe. Dwie ruchome półki ułożone na podpórkach metalowych, a widoczne czoła konfirmantów zakryte zaślepkami. Szafki muszą być zamykane (bez zabezpieczeń)

Kolor użytego materiału musi być taki sam jak kolor już istniejących szafek. Uchwyty do szafek meblowe muszą być takie same jak przy szafka znajdujących się już w kuchniach.

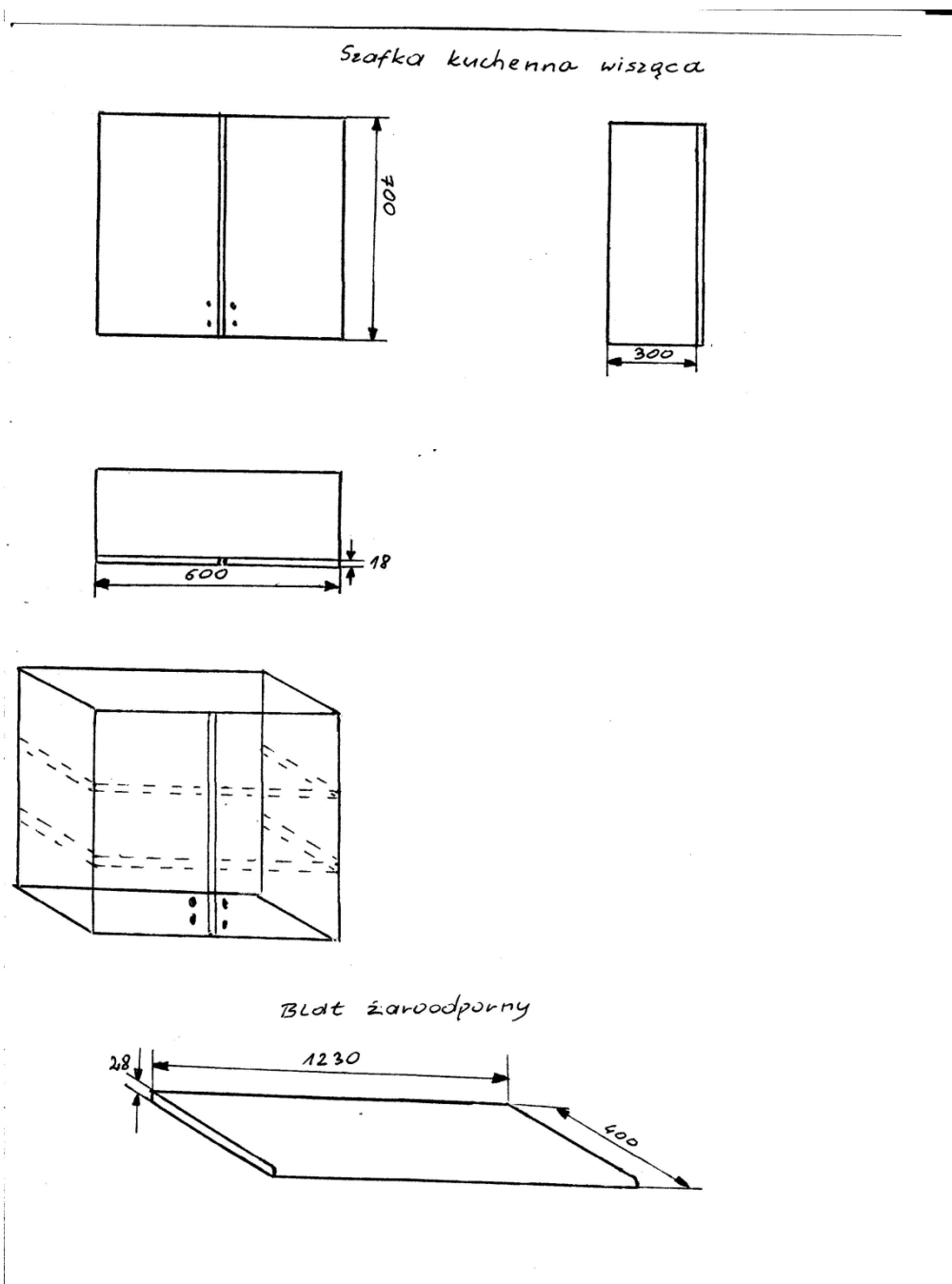

**2. Błat żaroodporny – 70 szt.**

Wymiary blatów: 1230mm x 400 mm grubość blatu 28 mm

Błaty z płyty wiórowej laminowanej tzw. blat odporny na odparzenia i zarysowania i płyta laminowana niezapalna np: Pyroex odporna na podwyższoną temperaturę klasy A1 .

**3. Biurko – 70 szt.**

Materiał – płyta wiórowa dwustronnie laminowana, grubość 18mm ; kolor – olcha,

- wysokość 75cm., blat 50 cm x 70 cm,
- półka na klawiaturę wysuwana na prowadnicy rolkowej
- nogi: wysokość 75cm. x 45cm

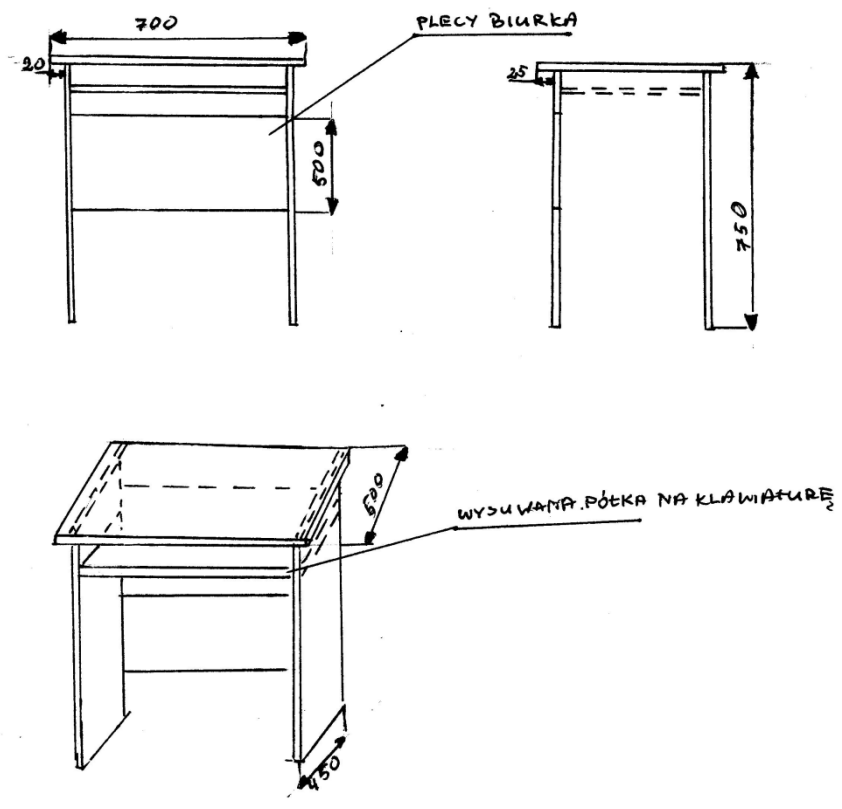

**UWAGA:**

**Jeżeli dla danych pozycji Zamawiający wskazał klasę, markę czy znak towarowy, to dopuszcza się oferowanie materiałów równoważnych pod warunkiem zachowania norm, konstrukcji, parametrów i standardów, którymi charakteryzuje się materiał wskazany przez Zamawiającego**

....., dnia .....

## PROTOKÓŁ ODBIORU

dotyczący przekazania przedmiotu umowy nr .....z dnia .....

<b>WYKONAWCA:</b>	<b>ZAMAWIAJĄCY:</b>
	<b>Uniwersytet Jana Kochanowskiego w Kielcach, 25-369 Kielce, ul. Żeromskiego 5</b>
<b>Przedstawiciel Wykonawcy:</b>	<b>Przedstawiciel Zamawiającego:</b>

Przedmiot dostawy: meble

<b>Przedmiot zamówienia</b>	<b>Liczba</b>

Meble zostały dostarczone przez Wykonawcę w komplecie i zamontowane zgodnie z umową w dniu .....

Zamawiający przyjmuje przedmiot umowy bez zastrzeżeń.

Uwagi dotyczące realizacji przedmiotu umowy/usterki stwierdzone podczas odbioru:

.....  
 .....  
 .....

Termin usunięcia braków, usterek\* .....

Przedstawiciel Wykonawcy: .....

Przedstawiciel Zamawiającego: .....

Niniejszy protokół stanowi podstawę do wystawienia faktury VAT.

**Przedstawiciel Wykonawcy:**

**Przedstawiciel Zamawiającego:**

**Wzór**

Karta gwarancyjna nr .....

Data wydania: .....  
Nr seryjny .....  
Dostawca .....  
Odbiorca:.....

1. Odpowiedzialność z tytułu gwarancji obejmuje wady powstałe z przyczyn tkwiących w sprzedanych meblach. W ramach gwarancji Wykonawca zobowiązany jest do bezpłatnego usunięcia wad fizycznych.
2. Wykonawca udziela gwarancji na okres ..... miesięcy licząc od daty podpisania bezusterkowego protokołu odbioru mebli.
3. Wykonawca udziela rękojmi na okres ..... miesięcy licząc od daty podpisania bezusterkowego protokołu odbioru.
4. Gwarancja obejmuje wszystkie elementy dostarczonych mebli.
5. W ramach udzielonej gwarancji Wykonawca zapewnia serwis techniczny i nie może odmówić wymiany niesprawnego elementu na nowy, w przypadku gdy jego naprawa nie gwarantuje prawidłowego użytkowania mebli.
6. W przypadku maksymalnie 3 napraw gwarancyjnych tego samego egzemplarza mebli Wykonawca będzie zobowiązany do wymiany na nowy mebel wolny od wad. Czas gwarancji na nowy mebel liczony jest od nowa od dnia dostarczenia do Zamawiającego.
7. W przypadku zgłoszenia konieczności naprawy któregośkolwiek z dostarczonych mebli, Wykonawca zobowiązany jest stawić się w miejscu używania mebli w ciągu 48 godzin licząc od momentu przyjęcia zgłoszenia i przystąpić do czynności zmierzających do usunięcia wady/usterki. Wykonanie naprawy powinno nastąpić w ciągu 7 dni roboczych.
8. Koszty dojazdu do i z miejsca użytkowania mebli lub przewóz mebli do i po naprawie obciążają Wykonawcę w okresie gwarancyjnym. Transport uszkodzonych mebli zapewnia Wykonawca.
9. Strony dopuszczają możliwość dostarczenia sprzętu wymagającego naprawy za pośrednictwem podmiotu świadczącego usługi przewozowe na koszt i ryzyko gwaranta.
10. W okresie gwarancyjnym wymiana wadliwych mebli na pełnowartościowe winna się odbyć w terminie 10 dni roboczych od dnia zgłoszenia reklamacji. Wykonawca pokrywa wszelkie koszty związane z wymianą mebli.
11. W przypadku naprawy mebli, termin gwarancji oraz rękojmi o których mowa w ust. 2 i ust. 3 ulega przedłużeniu o czas pozostawienia mebli w naprawie. W przypadku naprawy wiążącej się z wymianą elementu, termin gwarancji i rękojmi na wymienione elementy równy jest okresom, o których mowa w ust. 2 i ust. 3 i rozpoczyna swój bieg od daty wymiany elementu.