

## Specyfikacja Istotnych Warunków Zamówienia

Znak sprawy: DP/2310/ 1 /13

Ogłoszenie o zamówieniu zostało :

1. przekazane Urzędowi Oficjalnych Publikacji Wspólnot Europejskich w dniu 28.12.2012r. oraz opublikowane w Dzienniku Urzędowym Unii Europejskiej w dniu 2.01.2013r. pod numerem 2013/S 001-000735
2. zamieszczone w siedzibie i na stronie Zamawiającego: [www.ujk.edu.pl](http://www.ujk.edu.pl) w dniu 2.01.2013r.

Przetarg nieograniczony o wartości szacunkowej powyżej 200 000 euro

### I. Zamawiający

Zamawiającym jest: UNIWERSYTET JANA KOCHANOWSKIEGO W KIELCACH  
25-369 KIELCE  
UL.ŻEROMSKIEGO 5

### II. Tryb udzielenia zamówienia

Postępowanie prowadzone jest w trybie przetargu nieograniczonego, prowadzonego w oparciu o przepisy ustawy z dnia 29 stycznia 2004 r. Prawo zamówień publicznych (Dz. U. 2010, Nr 113, poz. 759 ze zm.), dalej pzp

### III. Opis przedmiotu zamówienia

Przedmiotem zamówienia jest wykonanie i dostawa mebli w asortymencie rzeczowo-ilościowym wskazanym w załączniku nr 7 do SIWZ Opis przedmiotu zamówienia. Dostawa mebli odbędzie się zgodnie z harmonogramem ustalonym z wykonawcą wybranym do realizacji zamówienia. Zamawiający dopuszcza składania ofert częściowych.

## WARUNKI REALIZACJI

1. Wymagania techniczne:

a) meble będące przedmiotem zamówienia muszą być fabrycznie nowe i nie mogą być przedmiotem praw osób trzecich.

2. Wymagania odnośnie dostawy i montażu mebli:

a) Meble muszą być wykonane z materiałów wskazanych w opisie przedmiotu zamówienia.

b) Wykonawca zobowiązany będzie powiadomić Zamawiającego o gotowości do dostarczenia i montażu mebli - w formie telefonicznej lub faksem - na co najmniej **48 godzin** przed planowaną datą dostawy lub montażu.

c) meble montowane będą w czynnych, użytkowanych obiektach.

Zamawiający nie dopuszcza blokowania ciągów komunikacyjnych i pomieszczeń biurowych. Meble muszą być wniesione do pomieszczenia tego samego dnia oraz zamontowane maksymalnie w ciągu 10 dni roboczych.

d) meble muszą być wypoziomowane.

### 3. Odbiór mebli:

a) odbioru mebli dokona upoważniony przez Zamawiającego, wskazany w umowie pracownik, spisując wraz z przedstawicielem Wykonawcy protokół odbioru, którego wzór stanowi załącznik do umowy; **meble odbierane będą „salami”, tzn. jeżeli w Sali znajdzie się komplet mebli który jest do niej przewidziany strony podpiszą protokół odbioru dotyczący tej sali;**

**UWAGA : Protokół odbioru będzie podstawą do wystawienia faktury, zamawiający dopuszcza aby na meble z kilku sal była wystawiona jedna faktura – wówczas do faktury musi być dołączony wykaz mebli dla każdej z sal zawierający : numer sali, nazwę mebli, ilość, i pozycję z faktury; faktury muszą być wystawione dla każdej z części zamówienia odrębnie;**

b) dostarczony i zamontowany towar zostanie sprawdzony przez Zamawiającego zarówno pod względem ilościowym, jak i jakościowym. W przypadku stwierdzenia wad jakościowych mebli, Wykonawca zobowiązany będzie do nieodpłatnej wymiany wadliwego towaru na nowy wolny od wad lub usunięcia wady w terminie 5 dni kalendarzowych od daty zgłoszenia przez Zamawiającego.

c) braki ilościowe stwierdzone w dostawie Wykonawca zobowiązany będzie uzupełnić w ciągu 3 dni kalendarzowych od daty ich zgłoszenia przez Zamawiającego.

d) w razie wykrycia przez Zamawiającego po rozpoczęciu użytkowania wad w dostarczonym przedmiocie zamówienia, Zamawiający złoży u Wykonawcy reklamację - pisemnie lub faksem, która powinna być rozpatrzona w terminie 5 dni kalendarzowych od dnia jej zgłoszenia.

Po upływie tego terminu reklamacja uznana zostanie za rozpatrzoną zgodnie z żądaniem Zamawiającego.

### 4. Wymagania odnośnie gwarancji

Zamawiający wymaga aby Wykonawca udzielił 60 miesięcznej gwarancji na dostarczony przedmiot zamówienia na warunkach określonych w załączniku nr 8 do SIWZ.

5. Zamawiający wymaga aby Wykonawca wyznaczył jedną osobę do bezpośredniego kontaktu z Zamawiającym i obsługi realizacji zamówienia.

#### UWAGA :

1. Jeżeli dla danych pozycji Zamawiający wskazał klasę, markę czy znak towarowy , to dopuszcza się oferowanie sprzętu równoważnego pod warunkiem zachowania norm, konstrukcji, parametrów i standardów, którymi charakteryzuje się sprzęt wskazany przez Zamawiającego. W tym wypadku na Wykonawcy spoczywa obowiązek udowodnienia zachowania cech określonych w załączniku nr 7 ; należy sporządzić/załączyć specyfikację techniczną oferowanych mebli jako załącznik do Formularza Ofertowego. W przeprowadzonym dowodzie należy odnieść się do norm, konstrukcji, parametrów oraz standardów i dokonać porównania, z którego musi wynikać, iż mebel oferowany jako równoważny jest nie gorszy lub lepszy od wskazanego przez Zamawiającego.

3. zamawiający dopuszcza tolerancję wymiarów podanych w opisie przedmiotu zamówienia +/- 20% (lub według opisów pod opisywaną pozycją)

4. Wykonawca wybrany do realizacji zamówienia zobowiązany będzie przed przystąpieniem do realizacji prac do dokonania wizji lokalnej (w przypadkach wskazanych w opisie przedmiotu zamówienia) oraz do dokładnego zwymiarowania mebli.

Opis przedmiotu zamówienia w oparciu o Wspólny Słownik Zamówień (CPV): 39100000-3 -meble

**projekt finansowany przez Unię Europejską ze środków Europejskiego Funduszu Rozwoju Regionalnego Projekt pn. „Rozbudowa infrastruktury dydaktycznej Uniwersytetu Humanistyczno-**

## Przyrodniczego Jana Kochanowskiego w Kielcach- II etap budowy Campusu Uczelnianego” w ramach PO RPW.

### IV. Informacja o zamówieniach uzupełniających

Zamawiający przewiduje udzielenie zamówienia uzupełniającego zgodnie z art.67 ust. 1 pkt.6 pzp

### V. Termin wykonania zamówienia

Termin wykonania zamówienia : **40** dni licząc od dnia zawarcia umowy.

### VI. Warunki udziału w postępowaniu oraz opis sposobu dokonywania oceny spełniania tych warunków wraz z wykazem oświadczeń lub dokumentów, jakie mają dostarczyć wykonawcy w celu potwierdzenia spełniania warunków udziału w postępowaniu

#### 1. O udzielenie zamówienia mogą się ubiegać wykonawcy, którzy spełniają warunki dotyczące:

- 1) posiadania uprawnień do wykonywania określonej działalności lub czynności, jeżeli przepisy prawa nakładają obowiązek ich posiadania;  
Zamawiający nie konkretyzuje niniejszego warunku. Ocena spełniania warunku dokonana zostanie na podstawie złożonego przez Wykonawcę oświadczenia o spełnianiu warunków udziału w postępowaniu zgodnego z treścią art.22 ust.1 Pzp (zgodnie ze wzorem zamieszczonym w załączniku nr 1 do SIWZ).
  - 2) posiadania wiedzy i doświadczenia tzn. wykonali, a w przypadku świadczeń okresowych lub ciągłych również wykonują, w okresie ostatnich trzech lat przed upływem terminu składania ofert, a jeżeli okres prowadzenia działalności jest krótszy – w tym okresie - minimum dwie usługi polegające na dostawie mebli o wartości co najmniej 800.000,00 zł brutto każda – część I ; 70.000,00 zł brutto część II;
  - 3) dysponowania odpowiednim potencjałem technicznym oraz osobami zdolnymi do wykonania zamówienia, tzn. zatrudniają lub dysponują minimum 3 osobami – które wykonują prace polegające wniesieniu, skręceniu i ustawieniu mebli – dotyczy części I i minimum 1 osobą – dotyczy części II.;
  - 4) sytuacji ekonomicznej i finansowej tzn. posiadają ubezpieczenie od odpowiedzialności cywilnej w zakresie prowadzonej działalności na kwotę nie mniejszą niż 800.000,00 zł – dotyczy części I i minimum 70.000 zł – dotyczy części II;
2. O udzielenie zamówienia mogą ubiegać się jedynie Wykonawcy, którzy nie podlegają wykluczeniu z postępowania na podstawie przesłanek określonych w art. 24 ust. 1 ustawy Pzp.
3. W przypadku Wykonawców wspólnie ubiegających się o udzielenie zamówienia warunki określone w ust. 1 pkt 1) - 4) muszą zostać spełnione łącznie przez wszystkich Wykonawców. Każdy z wykonawców wspólnie ubiegających o udzielenie zamówienia musi spełniać warunek określony w pkt.2.  
Ocena spełniania warunków udziału w postępowaniu nastąpi w formule „spełnia” „nie spełnia”.
4. W celu wykazania spełniania przez Wykonawcę warunków, o których mowa w art. 22 ust. 1 ustawy Pzp do oferty należy dołączyć:
    - 1) Oświadczenie z art. 22 ust. 1 ustawy, sporządzonego wg zał. Nr 1 do SIWZ.
    - 2) Wykaz wykonanych, a w przypadku świadczeń okresowych lub ciągłych również wykonywanych, usług w zakresie niezbędnym do wykazania spełniania warunku wiedzy i doświadczenia (co najmniej dwie usługi polegające na wykonaniu i dostawie mebli) w okresie ostatnich trzech lat przed upływem terminu składania ofert, a jeżeli okres prowadzenia działalności jest krótszy w tym okresie, z podaniem ich wartości, przedmiotu, dat wykonania i odbiorców, sporządzonego wg zał. Nr 2 do SIWZ oraz załączeniem dokumentów potwierdzających, że te usługi zostały wykonane lub są wykonywane należycie. Zamawiający nie będzie oceniał

zrealizowanych lub realizowanych usług o wartości poniżej wymaganej (wartości poszczególnych usług nie będą sumowane)

- 3) Wykaz osób, które będą uczestniczyć w wykonywaniu zamówienia, w szczególności odpowiedzialnych za świadczenie usług związanych z wniesieniem i montażem mebli wraz z informacjami na temat ich kwalifikacji zawodowych, doświadczenia i wykształcenia niezbędnych do wykonania zamówienia, a także zakresu wykonywanych przez nie czynności, oraz informacją o podstawie do dysponowania tymi osobami, sporządzonego wg zał. Nr 3 do SIWZ.
- 4) Opłaconą polisę, a w przypadku jej braku inny dokument potwierdzający, że Wykonawca jest ubezpieczony od odpowiedzialności cywilnej w zakresie prowadzonej działalności związanej z przedmiotem zamówienia.

Uwaga!!!

Wykonawca może polegać na wiedzy i doświadczeniu, potencjale technicznym, osobach zdolnych do wykonania zamówienia lub zdolnościach finansowych innych podmiotów, niezależnie od charakteru prawnego łączących go z nimi stosunków. Wykonawca w takiej sytuacji zobowiązany jest udowodnić Zamawiającemu, iż będzie dysponował zasobami niezbędnymi do realizacji zamówienia, w szczególności przedstawiając w tym celu pisemne zobowiązanie tych podmiotów do oddania mu do dyspozycji niezbędnych zasobów na okres korzystania z nich przy wykonywaniu zamówienia.

Jeżeli Wykonawca, wykazując spełnianie warunków, o których mowa w art. 22 ust. 1 ustawy, polega na zasobach innych podmiotów na zasadach określonych w art. 26 ust. 2b ustawy, a podmioty te będą brały udział w realizacji części zamówienia, Zamawiający żąda od Wykonawcy przedstawienia w odniesieniu do tych podmiotów dokumentów wymienionych w punkcie 5.

5. W celu wykazania braku podstaw do wykluczenia z postępowania o udzielenie zamówienia Wykonawcy w okolicznościach, o których mowa w art. 24 ust. 1 ustawy Pzp do oferty należy dołączyć:

- 1) Oświadczenie o braku podstaw do wykluczenia, sporządzonego wg zał. Nr 4 do SIWZ.
- 2) Aktualny odpis z właściwego rejestru, jeżeli odrębne przepisy wymagają wpisu do rejestru, w celu wykazania braku podstaw do wykluczenia w oparciu o art. 24 ust. 1 pkt. 2 ustawy, *wystawionego nie wcześniej niż 6 miesięcy przed upływem terminu składania ofert*, a w stosunku do osób fizycznych oświadczenie w zakresie art. 24 ust. 1 pkt 2 ustawy.
- 3) Aktualne zaświadczenie właściwego naczelnika urzędu skarbowego potwierdzającego, że Wykonawca nie zalega z opłacaniem podatków, lub zaświadczenie, że uzyskał przewidziane prawem zwolnienie, odroczenie lub rozłożenie na raty zaległych płatności lub wstrzymanie w całości wykonania decyzji właściwego organu- *wystawione nie wcześniej niż 3 miesiące przed upływem terminu składania ofert*.
- 4) Aktualne zaświadczenie właściwego oddziału Zakładu Ubezpieczeń Społecznych lub Kasy Rolniczego Ubezpieczenia Społecznego potwierdzającego, że wykonawca nie zalega z opłacaniem składek na ubezpieczenia zdrowotne i społeczne, lub potwierdzenie, że uzyskał przewidziane prawem zwolnienie, odroczenie lub rozłożenie na raty zaległych płatności lub wstrzymanie w całości wykonania decyzji właściwego organu- *wystawione nie wcześniej niż 3 miesiące przed upływem terminu składania ofert*.
- 5) Aktualną informację z Krajowego Rejestru Karnego w zakresie określonym w art. 24 ust. 1 pkt 4-8 ustawy, *wystawioną nie wcześniej niż 6 miesięcy przed upływem terminu składania ofert*.
- 6) Aktualną informację z Krajowego Rejestru Karnego w zakresie określonym w art. 24 ust. 1 pkt 9 ustawy, *wystawioną nie wcześniej niż 6 miesięcy przed upływem terminu składania ofert*.

Uwaga!!!

- A. Jeżeli, w przypadku Wykonawcy mającego siedzibę na terytorium Rzeczypospolitej Polskiej, osoby, o których mowa w art. 24 ust. 1 pkt 4-8 ustawy, mają miejsce zamieszkania poza terytorium Rzeczypospolitej Polskiej, Wykonawca składa w odniesieniu do nich zaświadczenie właściwego organu sądowego albo administracyjnego miejsca zamieszkania dotyczące niekaralności tych osób w zakresie określonym w art. 24 ust. 1 pkt 4-8 ustawy, wystawione nie wcześniej niż 6 miesięcy przed upływem terminu składania ofert, z tym że w przypadku gdy w miejscu zamieszkania tych osób nie wydaje się takich zaświadczeń- zastępuje się je dokumentem zawierającym oświadczenie złożone przed notariuszem, właściwym organem sądowym, administracyjnym albo organem samorządu zawodowego lub gospodarczego miejsca zamieszkania tych osób.
- B. Jeżeli wykonawca ma siedzibę lub miejsce zamieszkania poza terytorium Rzeczypospolitej Polskiej, zamiast dokumentów, o których mowa w:
- 1) pkt. 2-4 i 6- składa dokument lub dokumenty wystawione w kraju, w którym ma siedzibę lub miejsce zamieszkania, potwierdzające odpowiednio, że:
    - a) nie otwarto jego likwidacji ani nie ogłoszono upadłości, wystawione nie wcześniej niż 6 miesięcy przed upływem terminu składania ofert,
    - b) nie zalega z uiszczaniem podatków, opłat, składek na ubezpieczenie społeczne i zdrowotne albo że uzyskał przewidziane prawem zwolnienie, odroczenie lub rozłożenie na raty zaległych płatności lub wstrzymanie w całości wykonania decyzji właściwego organu- wystawione nie wcześniej niż 3 miesiące przed upływem terminu składania ofert,
    - c) nie orzeczono wobec niego zakazu ubiegania się o zamówienie, wystawione nie wcześniej niż 6 miesięcy przed upływem terminu składania ofert;
  - 2) pkt. 5 - składa zaświadczenie właściwego organu sądowego lub administracyjnego miejsca zamieszkania albo zamieszkania osoby, której dokumenty dotyczą, w zakresie określonym w art. 24 ust. 1 pkt 4-8 ustawy, wystawione nie wcześniej niż 6 miesięcy przed upływem terminu składania ofert
6. Oprócz dokumentów wymienionych powyżej, do oferty należy załączyć:
- 1) Dowód wpłaty wadium,
  - 2) Specyfikację oferowanych mebli, stanowiącą załącznik do Formularza Ofertowego Wykonawcy,
  - 3) Wykaz mebli wraz z ich szczegółowym opisem (rodzaj materiałów z jakich będą wykonane, wymiary...) i cenami za każdą z pozycji wymienionych w załączniku nr 7; wykaz należy sporządzić według załącznika nr 7 do SIWZ.
  - 4) Próbki materiałów z których wykonane będą meble; fragment płyt z których wykonane będą meble; fragment obrzeża, 1 drobny element konstrukcji metalowej malowany proszkowo, 1 zawias, fragment tapicerki

Dokumenty muszą być przedstawione w postaci oryginałów lub kserokopii poświadczonych za zgodność z oryginałem przez Wykonawcę (czytelny podpis upoważnionego przedstawiciela lub imienna pieczęć z parafą) tj. przez osoby reprezentujące Wykonawcę lub przez pełnomocnika upoważnionego do złożenia oferty w jego imieniu, w takim przypadku do oferty winno być załączone pełnomocnictwo. Sposób reprezentacji Wykonawcy musi być zgodny z właściwym wypisem z rejestru.

Dokumenty winny być ułożone w podanej wyżej kolejności.

## VII. Informacja o sposobie porozumiewania się zamawiającego z wykonawcami oraz przekazywania oświadczeń lub dokumentów, a także wskazanie osób uprawnionych do porozumiewania się z wykonawcami

1. Osobą uprawnioną do kontaktu z Wykonawcami jest Barbara Kotras  
Tel 41 349 72 77  
w siedzibie Zamawiającego od poniedziałku do piątku w godzinach 08:00 – 15:00.
2. Treść zapytań wraz z wyjaśnieniami treści SIWZ będzie zamieszczana na stronie internetowej zamawiającego [www.ujk.edu.pl](http://www.ujk.edu.pl)
3. W prowadzonym postępowaniu wszelkie oświadczenia, wnioski, zawiadomienia oraz informacje przekazywane są w formie pisemnej. Wszelką korespondencję dotyczącą prowadzonego postępowania należy kierować na adres Zamawiającego (pkt.I SIWZ)

## VIII. Wymagania dotyczące wadium

Warunkiem udziału w postępowaniu jest wniesienie przelewem wadium w kwocie : 35.000,00 zł – (słownie złotych : trzydzieści pięć tysięcy 00/100 ) – część I; 3.000,00 zł (słownie złotych : trzy tysiące 00/100) – część II; łącznie wadium wynosi 38.000 zł (słownie złotych : trzydzieści osiem tysięcy 00/100)

Wykonawca, który zamierza wnieść wadium w pieniądzu powinien wpłacić ww. kwotę: **przed upływem terminu składania ofert** na konto Zamawiającego:

UNIWERSYTET Jana Kochanowskiego w Kielcach

**Bank Handlowy Warszawie S.A.**

**Nr 92 1750 1110 0000 0000 2108 1318**

Na dowodzie przelewu należy wpisać

„Wadium– Znak sprawy DP/2310/ 1 /13 meble CJO”

Potwierdzoną za zgodność kopię dowodu wpłaty należy dołączyć do oferty.

W przypadku wniesienia wadium w innych formach, dopuszczonych przepisami ustawy Prawo zamówień publicznych art. 45 ust. 6, należy stosowny dokument dołączyć do oferty, który w swej treści musi zawierać przesłanki do zatrzymania wadium określone w art. 46 ust. 4a i 5 ustawy Pzp.

Oferta niezabezpieczona jedną z form wadium zostanie odrzucona zgodnie z art. 24 ust 4 ustawy.

Zwrot wadium nastąpi zgodnie z art. 46 ust. 1, ust. 1a i ust. 2 ustawy Pzp.

Zamawiający żąda ponownego wniesienia wadium przez Wykonawcę, któremu zwrócono wadium na podstawie art. 46 ust. 1 ustawy, jeżeli w wyniku rozstrzygnięcia odwołania jego oferta została wybrana jako najkorzystniejsza. Wykonawca wnosi wadium w terminie określonym przez Zamawiającego.

Wadium wniesione w pieniądzu Zamawiający zwraca wraz z odsetkami wynikającymi z umowy rachunku bankowego, na którym było ono przechowywane, pomniejszone o koszty prowadzenia rachunku bankowego oraz prowizji bankowej za przelew pieniędzy na rachunek bankowy wskazany przez Wykonawcę.

Zamawiający zatrzymuje wadium wraz z odsetkami, jeżeli Wykonawca w odpowiedzi na wezwanie, o którym, mowa w art. 26 ust. 3 nie złożył dokumentów lub oświadczeń, o których mowa w art. 25 ust. 1, lub pełnomocnictw, chyba że udowodni, że nie wynika to z przyczyn nieleżących po jego stronie.

Zamawiający zatrzymuje wadium wraz z odsetkami, jeżeli Wykonawca, którego oferta została wybrana:

- odmówił podpisania umowy w sprawie zamówienia publicznego na warunkach określonych w ofercie;
- zawarcie umowy w sprawie zamówienia publicznego stało się niemożliwe z przyczyn leżących po stronie Wykonawcy.

## IX. Termin związania ofertą

Okres związania Wykonawcy złożoną ofertą wynosi 60 dni od upływu terminu składania ofert.

W przypadku wniesienia odwołania po upływie terminu składania ofert bieg terminu związania ofertą ulega zawieszeniu do czasu ogłoszenia przez Izbę orzeczenia.

Wykonawca samodzielnie lub na wniosek Zamawiającego może przedłużyć termin związania ofertą, z tym, że Zamawiający może tylko raz, co najmniej na 3 dni przed upływem terminu związania ofertą,

zwrócić się do Wykonawców o wyrażenie zgody na przedłużenie tego terminu o oznaczony okres, nie dłuższy jednak niż 60 dni.

Odmowa wyrażenia zgody nie powoduje utraty wadium.

Przedłużenie okresu związania ofertą jest dopuszczalne tylko z jednoczesnym przedłużeniem okresu ważności wadium albo, jeżeli nie jest to możliwe, z wniesieniem nowego wadium na przedłużony okres związania ofertą. Jeżeli przedłużenie terminu związania ofertą dokonywane jest po wyborze oferty najkorzystniejszej, obowiązek wniesienia nowego wadium lub jego przedłużenie dotyczy jedynie Wykonawcy, którego oferta została wybrana jako najkorzystniejsza.

#### X. Opis sposobu przygotowania ofert

1. Oferta powinna zostać przygotowana zgodnie z wymogami zawartymi w niniejszej SIWZ, w języku polskim i w formie pisemnej. Zamawiający nie dopuszcza możliwości składania ofert w formie elektronicznej.
2. Do oferty należy dołączyć wymagane dokumenty i oświadczenia potwierdzające spełnianie przez Wykonawcę warunków udziału w postępowaniu.
3. Jeżeli Wykonawcy wspólnie ubiegają się o udzielenie zamówienia, ustanawiają pełnomocnika do reprezentowania ich w postępowaniu albo do reprezentowania ich w postępowaniu i zawarcia umowy. Stosowne pełnomocnictwo w oryginale lub w postaci kopii poświadczonych notarialnie należy dołączyć do oferty.
4. Oferta powinna być sporządzona czytelnym pismem. Zaleca się sporządzenie oferty na komputerze lub maszynie do pisania.
5. Strony oferty powinny być ponumerowane i zabezpieczone przed zdekompletowaniem (np. szycie, zbindowanie). Koperta winna posiadać oznaczenie: **„Oferta na wykonanie i dostawę mebli; znak DP/2310/1/13 – część .....**” **Nie otwierać przed dniem 8.02.2013r. przed godz. 11:15 Nazwa i dane kontaktowe Wykonawcy składającego ofertę.** Oferta powinna być podpisana przez upoważnionego przedstawiciela Wykonawcy, a wszystkie jej strony parafowane. Jeżeli uprawnienie do reprezentacji osoby podpisującej ofertę nie wynika z załączonego dokumentu rejestrowego, do oferty należy dołączyć także pełnomocnictwo w oryginale lub w postaci kopii poświadczonych notarialnie.
6. Wszelkie poprawki w treści oferty muszą być parafowane przez osobę podpisującą Ofertę.
7. Wykonawca może wprowadzić zmiany lub wycofać złożoną ofertę pod warunkiem, że Zamawiający otrzyma pisemne powiadomienie o ich wprowadzeniu lub wycofaniu oferty przed terminem składania ofert określonym w niniejszej SIWZ. Powiadomienie powinno być dostarczone w zamkniętej kopercie zaadresowanej do Zamawiającego opatrzonej napisem: **„Wykonanie i dostawa mebli CJO”** oraz pełną nazwą i adresem Wykonawcy i oznaczonej dodatkowo napisem „ZMIANA” lub „WYCOFANIE”. Do wniosku o zmianę lub wycofanie oferty wykonawca dołączy stosowne dokumenty, potwierdzające, że wniosek o zmianę lub wycofanie został podpisany przez osobę uprawnioną do reprezentowania wykonawcy.
8. Zaleca się sporządzenie oferty na Formularzu Ofertowym, którego wzór stanowi załącznik nr 5 do SIWZ lub innym dokumencie zawierającym wszystkie informacje i oświadczenia określone we wzorze Formularza Ofertowego.
9. Wykonawca wskaże w ofercie te części zamówienia, których wykonanie zamierza powierzyć podwykonawcom.

#### XI. Miejsce oraz termin składania i otwarcia ofert

1. Ofertę należy złożyć w siedzibie Zamawiającego, tj. Uniwersytet Jana Kochanowskiego w Kielcach; 25-369 Kielce, ul. Żeromskiego 5; pokój nr 5 Sekretariat Kanclerz.
2. **Termin składania ofert upływa dnia 8.02.2013r. o godzinie 11:00**
3. Oferty otrzymane przez Zamawiającego po tym terminie zostaną zwrócone niezwłocznie bez otwierania.
4. **Otwarcie ofert nastąpi w siedzibie Zamawiającego dnia 8.02.2013r. o godz. 11:15.**

5. Bezpośrednio przed otwarciem ofert Zamawiający poda kwotę, jaką zamierza przeznaczyć na sfinansowanie zamówienia.
6. Podczas otwierania kopert z ofertami Zamawiający poda nazwy Wykonawców ich adresy, ceny ofertowe oraz informacje określone w art. 86 ust. 4 ustawy Prawo zamówień publicznych. W przypadku, gdy Wykonawca nie był obecny przy otwarciu ofert, na jego pisemny wniosek Zamawiający prześle mu powyższe informacje.
7. W toku badania i oceny złożonych ofert Zamawiający może żądać od Wykonawców wyjaśnień dotyczących treści złożonych ofert.
8. Zamawiający poprawi w tekstach ofert oczywiste omyłki pisarskie, oczywiste omyłki rachunkowe z uwzględnieniem konsekwencji rachunkowych dokonanych poprawek oraz inne omyłki polegające na niezgodności oferty z SIWZ, niepowodujące istotnych zmian w treści oferty – niezwłocznie zawiadamiając o tym Wykonawcę, którego oferta została poprawiona.  
  
Przez omyłkę rachunkową Zamawiający rozumieć będzie każdy wadliwy wynik działania matematycznego (rachunkowego) przy założeniu, że składniki działania są prawidłowe.
9. Zamawiający wykluczy Wykonawcę, jeżeli zaistnieją przesłanki określone w art. 24 ust. 1 i 2 ustawy.
10. Zamawiający odrzuci ofertę Wykonawcy, jeżeli zaistnieją przesłanki określone w art. 89 ust.1 ustawy.
11. Zamawiający unieważni postępowanie, jeżeli zaistnieją przesłanki określone w art. 93 ust.1 ustawy.

## **XII. Opis sposobu obliczenia ceny**

1. Cenę oferty należy obliczyć uwzględniając wszystkie elementy związane z prawidłową i terminową realizacją przedmiotu zamówienia
2. Ceną oferty jest cena określona na formularzu „OFERTA”
3. Cena oferty musi być podana w złotych polskich.
4. Cenę oferty należy określić jako brutto (z podatkiem od towarów i usług VAT), z dokładnością do dwóch miejsc po przecinku. Prawidłowe ustalenie podatku VAT należy do obowiązków Wykonawcy. Stawka podatku musi być podana zgodnie z przepisami ustawy o podatku od towarów i usług oraz podatku akcyzowym. Zamawiający nie uzna za oczywistą omyłkę i nie będzie poprawiał błędnie ustalonego podatku VAT. Oferta zawierająca złą stawkę podatku Vat zostanie odrzucona.
5. Przy dokonywaniu mnożenia należy przestrzegać reguł matematycznych w zakresie zaokrągleń. Wartości w kolumnach powinny być podane z dokładnością do dwóch miejsc po przecinku.
6. Obliczoną w formularzu rzeczowo-cenowym wartość razem brutto należy przenieść do formularza oferta.. Wartości na formularzu oferta nie mogą być rozbieżne z wartościami wynikającymi z formularza rzeczowo-cenowego.
7. Cena oferty powinna zawierać wszystkie elementy cenotwórcze wynikające z zakresu i sposobu realizacji przedmiotu zamówienia.



8. Wszystkie inne koszty jakie poniesie Wykonawca przy realizacji zamówienia a nie uwzględnione w cenie oferty nie będą przez Zamawiającego dodatkowo rozliczane.
9. Cena oferty nie będzie podlegać żadnym negocjacjom.
10. Ceny określone w ofercie obowiązują przez cały okres związania ofertą i będą wiążące dla zawieranej umowy.
11. Wykonawca poda w Formularzu Ofertowym, którego wzór stanowi załącznik nr 4 do SIWZ, cenę za wykonanie zamówienia.
12. Podana cena musi obejmować wszystkie koszty realizacji prac (w tym w szczególności: wykonania i dostawy mebli, rozładunku, montażu i ustawienia mebli w pomieszczeniach Zamawiającego).
13. Cenę należy obliczyć postępując zgodnie z tabelą stanowiącą opis przedmiotu zamówienia – załącznik nr 7 do SIWZ.
14. Wszystkie ceny należy podać w złotych polskich, z dokładnością do 2 miejsc po przecinku. Wykonawca określi ceny na wszystkie elementy zamówienia zgodnie z powyższą tabelą, wypełniając odpowiednio wszystkie jej pola.
15. Wszystkie ceny określone przez Wykonawcy zostaną ustalone na okres obowiązywania umowy i nie będą podlegały zmianom
16. Ocenie podlegać będzie cena brutto oferty.

### **XIII. Opis kryteriów, którymi zamawiający będzie się kierował przy wyborze oferty, wraz z podaniem znaczenia tych kryteriów i sposobu oceny ofert**

1. Przy wyborze najkorzystniejszej oferty Zamawiający będzie kierował się następującymi kryteriami i ich znaczeniem oraz w następujący sposób będzie oceniać oferty w poszczególnych kryteriach:

L.p.	Kryterium	Liczba punktów (waga)
1.	<b>Cena</b>	<b>70</b>
2.	<b>Jakość materiałów z których wykonane będą meble</b>	<b>30</b>
	<b>RAZEM</b>	<b>100</b>

2. W kryterium „Cena” najwyższą liczbę punktów tj. 70 otrzyma oferta zawierająca najniższą cenę brutto, a każda następna odpowiednio zgodnie ze wzorem:

$$\text{liczba punktów oferty ocenianej} = \frac{\text{cena oferty najniżej skalkulowanej}}{\text{cena oferty ocenianej}} \times 70 = \dots \text{ pkt}$$

3. W kryterium „jakość materiałów z których wykonane będą meble” każdy z członków komisji oceniał będzie próbki dołączone do oferty ( ich wytrzymałość na ścieranie i zarysowania; estetykę, rodzaj materiału i gatunek) , maksymalnie w tym kryterium można otrzymać 30 pkt.
4. W każdym z kryteriów ocena będzie dokonana z dokładnością do dwóch miejsc po przecinku.
5. Punkty przyznane w poszczególnych kryteriach danej ofercie zostaną do siebie dodane.
6. Zamawiający udzieli zamówienia Wykonawcy, którego oferta uzyskała największą liczbę punktów.

#### **XIV. Informacja o formalnościach, jakie powinny zostać dopełnione po wyborze oferty w celu zawarcia umowy w sprawie zamówienia publicznego**

Niezwłocznie po wyborze najkorzystniejszej oferty Zamawiający zawiadomi Wykonawców, którzy złożyli oferty, zgodnie z art. 92 ust. 1 ustawy oraz zamieści informacje, o których mowa w art. 92 ust. 1 pkt 1, na stronie internetowej oraz w miejscu publicznie dostępnym w swojej siedzibie.

W piśmie do Wykonawcy, którego oferta zostanie wybrana, Zamawiający wyznaczy termin i miejsce podpisania umowy.

Zamawiający zawiera umowę w sprawie zamówienia publicznego zgodnie z art. 94 ust. 1 ustawy, w terminie nie krótszym niż 10 dni od dnia przekazania zawiadomienia o wyborze oferty, z zastrzeżeniem art. 94 ust. 2.

Jeżeli Wykonawca, którego oferta została wybrana, uchyla się od zawarcia umowy w sprawie zamówienia publicznego, Zamawiający wybiera ofertę najkorzystniejszą spośród pozostałych ofert, bez przeprowadzania ich ponownej oceny, chyba, że zachodzą przesłanki unieważnienia postępowania z art. 93 ust. 1 ustawy.

W przypadku unieważnienia postępowania z art. 93 ust. 1 ustawy Zamawiający zawiadomi równocześnie wszystkich Wykonawców, zgodnie z art. 93 ust. 3.

#### **XV. Wymagania dotyczące zabezpieczenia należytego wykonania umowy**

Zamawiający nie wymaga wniesienia zabezpieczenia należytego wykonania umowy.

#### **XVI. Wzór umowy**

1. Umowa zostanie podpisana zgodnie ze wzorem umowy stanowiącym Załącznik nr 6 do SIWZ.
2. Rozliczenia prowadzone będą w walucie polskiej (PLN).

#### **XVII. Przesłanki oraz warunki dokonania zmian zawartej umowy w stosunku do treści oferty**

Zamawiający dopuszcza możliwość zmian treści zawartej umowy w następujących okolicznościach:

- a) nastąpi zmiana powszechnie obowiązujących przepisów prawa w zakresie mającym wpływ na realizację przedmiotu zamówienia, w szczególności w zakresie wysokości stawki podatku od towarów i usług VAT;
- b) konieczność wprowadzenia zmian będzie następstwem zmian wprowadzonych w umowach pomiędzy Zamawiającym a inną niż Wykonawca stroną,
- c) konieczność wprowadzenia zmian będzie następstwem zmian wytycznych dotyczących Programu PO RPW lub wytycznych i zaleceń Instytucji Zarządzającej lub Instytucji Pośredniczącej, w szczególności w zakresie sprawozdawczości.
- d) terminu wykonania umowy (np. w przypadku klęski żywiołowej, zjawisk atmosferycznych, siły wyższej, sytuacji których nie dało się przewidzieć, które mają wpływ na termin realizacji i są niezależne od stron umowy),
- e) osób realizujących przedmiot zamówienia,
- f) ilość i wymiarów mebli (+/\_ 20%)
- g) zmiany materiałów z których wykonywane będą meble, jeżeli zaistnieje możliwość zamiany na lepsze materiały, ta zmiana nie może powodować zwiększenia wynagrodzenia wykonawcy,
- h) zmiany modelu mebli jeżeli w trakcie realizacji umowy okaże się, że zaproponowany model mebla lub krzesła nie będzie już dostępny na rynku (został wycofany z produkcji). Warunkiem takiej zmiany będzie otrzymanie pisma od Wykonawcy, w którym zostanie stwierdzony ten fakt oraz zaproponowanie nowego mebla lub krzesła o parametrach nie gorszych od wcześniej zaofiarowanego oraz w niezmienionej cenie i zaakceptowanie tej zmiany przez Zamawiającego.

**XVII. Pouczenie o środkach ochrony prawnej przysługujących wykonawcy w toku postępowania o udzielenie zamówienia publicznego.**

Uczestnikom niniejszego postępowania przysługują środki odwoławcze opisane w Dziale VI ustawy Prawo zamówień publicznych z dnia 29 stycznia 2004 roku (tj. Dz. U. z 2010r. Nr 113, poz. 759 ze zm.).

**XVIII. Załączniki**

Załącznik nr 1 wzór oświadczenia o spełnianiu warunków udziału w postępowaniu

Załącznik nr 2 wzór oświadczenia o braku podstaw do wykluczenia

Załącznik nr 3 wzór wykazu wykonanych zamówień/usług

Załącznik nr 4 wzór wykazu osób uczestniczących w realizacji zamówienia

Załącznik nr 5 wzór Formularza Ofertowego

Załącznik nr 6 projekt umowy

Załącznik nr 7 opis przedmiotu zamówienia

Załącznik nr 8 wzór karty gwarancyjnej

.....  
ZATWIERDZAM

## ZAŁĄCZNIK NR 1

WZÓR

<b>OŚWIADCZENIE o spełnieniu warunków udziału w postępowaniu</b>
--

W związku z przystąpieniem .....

..... z siedzibą w ..... ul. ....

do postępowania o udzielenie zamówienia publicznego prowadzonego w trybie .....

..... składam oświadczenie w oparciu o przepisy art. 22 ust. 1 ustawy z dnia 29 stycznia 2004r. Prawo zamówień publicznych (tj. Dz.U. z 2010r. Nr 113 poz. 759 ze zm.), że reprezentowana przeze mnie firma spełnia warunki dotyczące:

1. posiadania uprawnień do wykonywania określonej działalności lub czynności, jeżeli przepisy prawa nakładają obowiązek ich posiadania;
2. posiadania wiedzy i doświadczenia;
3. dysponowania odpowiednim potencjałem technicznym oraz osobami zdolnymi do wykonania zamówienia<sup>1</sup>;
4. sytuacji ekonomicznej i finansowej

..... dnia ..... r.

.....  
uprawniony do składania oświadczeń woli  
w imieniu Wykonawcy



## ZAŁĄCZNIK Nr 2

WZÓR

<b>OŚWIADCZENIE o braku podstaw do wykluczenia</b>
--

W związku z przystąpieniem .....

..... z siedzibą w ..... ul. ....

do postępowania o udzielenie zamówienia publicznego prowadzonego w trybie .....

..... składam oświadczenie w oparciu o przepisy art. 24 ust. 1 ustawy z dnia 29 stycznia 2004r. Prawo zamówień publicznych (tj. Dz.U.z 2010r. Nr 113 poz. 759 ze zm. ), że wobec reprezentowanego przeze mnie Wykonawcy, brak jest podstaw do wykluczenia z niniejszego postępowania.

..... dnia ..... r.

.....  
uprawniony do składania oświadczeń woli  
w imieniu Wykonawcy

### ZAŁĄCZNIK NR 3

WZÓR

**WYKAZ USŁUG WYKONANYCH/ WYKONYWANYCH  
W OKRESIE TRZECH OSTATNICH LAT**

Oświadczam, że w okresie ostatnich trzech lat przed upływem terminu składania ofert, (a jeżeli okres prowadzenia działalności jest krótszy- w tym okresie) zrealizowałem/realizuję następujące usługi (co najmniej dwie), o wartości nie mniejszej niż wymagane przez zamawiającego.

Lp.	Nazwa i zakres usługi	Wartość brutto wykonanego/ wykonywanego zamówienia w zł.	Okres realizacji daty od - do	Nazwa i adres Zamawiającego, dla którego wykonano/ wykonuję usługę	Nr dokumentu potwierdzającego, że usługa została wykonana lub jest wykonywana należycie w załączeniu
1.	2.	3.	4.	5.	6.

..... dnia ..... r.

.....  
uprawniony do składania oświadczeń woli  
w imieniu Wykonawcy

## ZAŁĄCZNIK Nr 4

WZÓR

### WYKAZ OSÓB, KTÓRE BĘDĄ UCZESTNICZYĆ W WYKONANIU ZAMÓWIENIA

Wykaz osób, które będą uczestniczyć w wykonywaniu zamówienia, wraz z informacjami na temat ich kwalifikacji zawodowych, doświadczenia i wykształcenia niezbędnych do wykonania zamówienia, a także zakresu wykonywanych przez nie czynności, oraz informacją o podstawie do dysponowania tymi osobami

Lp.	Imię i Nazwisko	Kwalifikacje zawodowe	Doświadczenie	Wykształcenie	Zakres wykonywanych czynności	Forma współpracy z Wykonawcą <sup>1</sup>
1.	2.	3.	4.	5.	6.	7.

..... dnia ..... r.

.....  
uprawniony do składania oświadczeń woli  
w imieniu Wykonawcy

<sup>1</sup> Podać rodzaj umowy (np.: o pracę, o dzieło, zlecenie, itp.)

## **ZAŁĄCZNIK NR 5**

### **WZÓR**

.....  
(nazwa firmy)

.....  
(dokładny adres)

.....  
(NIP/REGON)

.....  
(TELEFON/ FAX)

### **OFERTA**

**Uniwersytet  
Jana Kochanowskiego w Kielcach  
ul. Żeromskiego 5, 25-369 Kielce**

Nawiązując do postępowania w trybie przetargu nieograniczonego na wykonanie i dostawę mebli

1. Oferujemy dostawę przedmiotu zamówienia w zakresie objętym Specyfikacją Istotnych Warunków Zamówienia :

**Część I za cenę brutto w kwocie: ..... zł.,**

słownie:.....)

**w tym wartość netto: ..... zł. oraz podatek VAT w wysokości ..... %**

Udzielamy gwarancji na przedmiot zamówienia: ..... miesiące licząc od daty odbioru **(wymagane- min. 60 miesięcy )**.

**Część II za cenę brutto w kwocie: ..... zł.,**

słownie:.....)

**w tym wartość netto: ..... zł. oraz podatek VAT w wysokości ..... %**

Udzielamy gwarancji na przedmiot zamówienia: ..... miesiące licząc od daty odbioru **(wymagane- min. 60 miesięcy )**.

Prawidłowe ustalenie podatku VAT należy do obowiązków Wykonawcy. Stawka podatku musi być podana zgodnie z przepisami ustawy o podatku od towarów i usług oraz podatku akcyzowym

Uwaga: Wszystkie ceny należy podać z dokładnością do drugiego miejsca po przecinku z zachowaniem zasady zaokrągleń matematycznych.

2. Dostawę wykonamy w terminie .....dni, licząc od daty zawarcia.

3. Niezależnie od udzielonej gwarancji na okres ..... miesięcy , **udzielamy ..... miesięcznej rękojmi (wymagane- min. 12 miesięcy)**.



4. Oświadczamy, że uważamy się za związanych niniejszą ofertą do dnia .....  
(włącznie). Bieg terminu związania ofertą rozpoczyna się wraz z upływem terminu składania ofert.
  5. Oświadczamy, że oferowane przez nas meble, posiadają wszelkie wymagane przez przepisy prawa świadectwa, certyfikaty, atesty, deklaracje zgodności itp., oraz zobowiązujemy się, do dostarczenia Zamawiającemu przy realizacji przedmiotu zamówienia wszystkich dokumentów potwierdzających spełnienie powyższych wymogów.
  6. Oświadczamy, że zapoznaliśmy się ze Specyfikacją Istotnych Warunków Zamówienia i nie wnosimy do nich żadnych zastrzeżeń. Zdobyliśmy również konieczne informacje potrzebne do właściwej wyceny oraz właściwego wykonania przedmiotu zamówienia.
  7. Oświadczamy, że zawarty w Specyfikacji Istotnych Warunków Zamówienia projekt umowy został przez nas zaakceptowany i zobowiązujemy się w przypadku wyboru naszej oferty, do zawarcia umowy na wymienionych w nim warunkach w miejscu i terminie wyznaczonym przez Zamawiającego. Jesteśmy świadomi, że gdyby z naszej winy nie doszło do zawarcia umowy wniesione przez nas wadium ulega przepadkowi.
  8. Wadium w kwocie ..... zł zostało wniesione w dniu .....  
..... w formie .....  
Potwierdzenie w załączeniu.
- Zwrotu wadium należy dokonać na nr rachunku bankowego: .....
9. Oświadczamy, że wszystkie strony naszej oferty łącznie z wszystkimi załącznikami są ponumerowane i cała oferta składa się z ..... stron.  
..... dnia ..... r.

.....  
uprawniony do składania oświadczeń woli w imieniu Wykonawcy

## Załącznik nr 6

### PROJEKT

UMOWA NR DP/2310/ ...../12

zawarta w dniu ..... 2012 r. w Kielcach pomiędzy:  
UNIwersytetem Jana Kochanowskiego w Kielcach z siedzibą w Kielcach przy  
ul. Żeromskiego 5, zwanym w treści umowy „Zamawiającym”, reprezentowanym przez:

1. ....-

a

(w przypadku przedsiębiorcy wpisanego do KRS)

....., z siedzibą w ..... przy ulicy  
....., wpisaną do rejestru przedsiębiorców prowadzonego przez Sąd  
Rejonowy..... Wydział Gospodarczy Krajowego Rejestru  
Sądowego pod numerem KRS: ....., wysokość kapitału zakładowego ....., w  
przypadku spółki akcyjnej wysokość kapitału zakładowego..... i kapitału  
właconego ....., zwanym w treści umowy „Wykonawcą”, reprezentowanym  
przez:

1. ....

(w przypadku przedsiębiorcy wpisanego do ewidencji działalności gospodarczej)

(imię i nazwisko) ....., przedsiębiorcą  
działającym pod firmą ..... z siedzibą w .....  
przy ulicy ....., wpisanym do Centralnej Ewidencji i Informacji o Działalności  
Gospodarczej, zwanym w treści umowy „Wykonawcą”,  
reprezentowanym przez: .....

w rezultacie dokonania wyboru oferty Wykonawcy w drodze postępowania o udzielenie  
zamówienia publicznego w trybie przetargu nieograniczonego, na podstawie ustawy z dnia  
29 stycznia 2004 r. Prawo zamówień publicznych (tj. Dz. U. z 2010 r., Nr 113, poz. 759 ze  
zm.) została zawarta umowa o następującej treści:

## § 1 PRZEDMIOT UMOWY

1. Przedmiotem umowy jest dostawa mebli dla Uniwersytetu Jana Kochanowskiego w Kielcach.
2. Wykonawca zobowiązuje się do wytworzenia mebli i do ich dostarczenia w ustalonym terminie do wskazanego przez Zamawiającego miejsca. Dostarczone meble będą spełniać wszystkie wymagania Zamawiającego opisane w Specyfikacji Istotnych Warunków Zamówienia i ofercie Wykonawcy stanowiących integralną część umowy.
3. Przed przystąpieniem do wykonywania mebli Wykonawca przedstawi Zamawiającemu do uzgodnienia harmonogram dostaw mebli.
4. Wykonawca zobowiązuje się do przejęcia na siebie odpowiedzialności z tytułu wszelkich roszczeń, z jakimi osoby trzecie wystąpią przeciwko Zamawiającemu w związku z korzystaniem przez niego z praw należących do osób trzecich, a w szczególności z praw autorskich, patentów, wzorów użytkowych, wzorów zdobniczych, wzorów

przemysłowych lub znaków towarowych, jeżeli normalne używanie przedmiotu umowy wymaga korzystania z tych praw.

5. Wykonawca jest odpowiedzialny względem Zamawiającego za wszelkie wady prawne przedmiotu dostawy, w tym również za ewentualne roszczenia osób trzecich wynikające z naruszenia praw własności intelektualnej lub przemysłowej, w tym praw autorskich, patentów, praw ochronnych za znaki towarowe oraz praw z rejestracji na wzory użytkowe i przemysłowe, pozostające w związku z wprowadzaniem towarów do obrotu na terytorium Rzeczypospolitej Polskiej.

6. Wykonawca zwalnia Zamawiającego od ewentualnych roszczeń osób trzecich wynikających z naruszenia praw własności intelektualnej lub przemysłowej, w tym praw autorskich, patentów, praw ochronnych na znaki towarowe oraz praw z rejestracji na wzory użytkowe i przemysłowe, pozostające w związku z wprowadzaniem towarów do obrotu na terytorium Rzeczypospolitej Polskiej.

7. Wykonawca oświadcza, że autorzy ani osoby trzecie nie będą zgłaszać względem Zamawiającego żadnych roszczeń, w tym z tytułu swoich autorskich praw osobistych, ani roszczeń z tytułu autorskich praw majątkowych w stosunku do przedmiotu dostawy. W przypadku wystąpienia względem Zamawiającego przez osoby trzecie z roszczeniami o których mowa w zdaniu poprzednim oraz w ust.5 Wykonawca zobowiązany jest do pokrycia Zamawiającemu wszelkich kosztów, w tym kosztów postępowania sądowego związanych z roszczeniami tych osób .

## **§ 2 WYNAGRODZENIE**

Za wykonanie całości przedmiotu umowy zgodnie ze złożoną ofertą ustala się wynagrodzenie w kwocie ..... PLN brutto, słownie: ....

.....

## **§ 3 FINANSOWANIE**

1. Podstawą do wystawienia przez Wykonawcę faktury za zrealizowanie przedmiotu umowy będzie podpisany przez obie strony protokół odbioru (bez stwierdzonych wad i braków w dostawie).

2. Zapłata należności nastąpi po otrzymaniu prawidłowo wystawionej faktury przelewem, w ciągu 30 dni od daty jej otrzymania, na numer konta Wykonawcy

.....

3. Za dzień zapłaty uważać się będzie dzień obciążenia rachunku Zamawiającego.

## **§ 4 TERMIN REALIZACJI**

Wykonawca wykona i dostarczy przedmiot zamówienia na koszt własny do siedziby Zamawiającego i dokona montażu mebli w pomieszczeniach wskazanych przez Zamawiającego zgodnie ze złożoną ofertą stanowiącą integralną część umowy oraz zgodnie z ustalony harmonogramem, w terminie ..... licząc od dnia zawarcia umowy.

## **§ 5**

## **WARUNKI REALIZACJI**

1. Meble wykonane i dostarczone do Zamawiającego muszą być zgodne z ofertą.
2. Meble będące przedmiotem zamówienia zostaną dostarczone i zamontowane w pomieszczeniach wskazanych przez Zamawiającego. Koszty przewozu, opakowania, ubezpieczenia na czas przewozu oraz montażu mebli ponosi Wykonawca.
3. Dokładny termin i godzina montażu mebli powinny być wcześniej uzgodnione z Zamawiającym. Wykonawca zobowiązany jest zawiadomić Zamawiającego o gotowości do dostarczenia i montażu mebli - w formie telefonicznej lub faksem - na co najmniej 48 godzin przed planowaną datą dostawy i montażu.
4. Termin realizacji umowy określony w § 4 uznaje się za dotrzymany, jeżeli przed jego upływem Wykonawca dostarczył meble na miejsce przeznaczenia w stanie pełnym i dokonał ich montażu w miejscach wskazanych przez Zamawiającego.
5. Strony wyznaczają osoby upoważnione do reprezentowania strony w sprawach związanych z wykonaniem umowy:  
Ze strony Zamawiającego : .....  
Ze strony Wykonawcy : .....  
O każdej zmianie wyznaczonych osób Zamawiający i Wykonawca niezwłocznie powiadomią się wzajemnie. Szkody powstałe w wyniku niedopełnienia tego obowiązku obciążają stronę zobowiązaną.
6. Odbioru przedmiotu umowy dokona upoważniony przez Zamawiającego pracownik spisując wraz z przedstawicielem Wykonawcy protokół odbioru, którego wzór stanowi załącznik nr .... do niniejszej umowy.
7. Jeżeli przy odbiorze przedmiotu umowy strony stwierdzą wady jakościowe mebli, Wykonawca zobowiązany jest do nieodpłatnego ich usunięcia w terminie 5 dni kalendarzowych. Braki ilościowe stwierdzone w dostawie Wykonawca uzupełni w ciągu 3 dni kalendarzowych od daty ich zgłoszenia przez Zamawiającego. Wskazanie wad jakościowych i braków ilościowych zostanie potwierdzone protokołem.
8. W przypadku uszkodzeń mebli powstałych w trakcie transportu i montażu, Zamawiający ma prawo odmowy odbioru lub może żądać od Wykonawcy wymiany uszkodzonych części przedmiotu zamówienia na wolne od wad.
9. W razie wykrycia przez Zamawiającego wad w dostarczonym przedmiocie zamówienia Zamawiający złoży u Wykonawcy stosowną reklamację, która zostanie rozpatrzona w ciągu 5 dni kalendarzowych od dnia jej pisemnego zgłoszenia do Wykonawcy. W przypadku nie rozpatrzenia przez Wykonawcę reklamacji w terminie, o którym mowa w zdaniu poprzednim, reklamację uważa się za rozpatrzoną zgodnie z żądaniem Zamawiającego.

## **§ 6**

### **WARUNKI GWARANCJI**

1. Na dostarczone w ramach niniejszej umowy meble Wykonawca udziela 24 miesięcznej gwarancji i 12 miesięcznej rękojmi. Gwarancja liczona będzie od daty podpisania bezusterkowego protokołu odbioru.

2. Naprawy gwarancyjne mebli odbywać się będą na zasadach określonych w „Warunkach Gwarancji” stanowiących załącznik nr 8 do SIWZ i zaakceptowanych przez Wykonawcę w złożonej ofercie, stanowiącej załącznik do umowy i będącej jej integralną częścią.
3. Zamawiającemu według własnego wyboru może korzystać gwarancji lub rękojmi wady.

## **§ 7 KARY UMOWNE**

1. Strony ustalają następujące kary umowne:  
Zamawiający może naliczyć Wykonawcy kary umowne:
  - 1) za opóźnienie w realizowaniu przedmiotu umowy w wysokości 0,3% wynagrodzenia umownego brutto określonego w § 2 za każdy dzień opóźnienia, począwszy od pierwszego dnia po upływie terminu realizacji przedmiotu umowy do dnia realizacji włącznie. Kara umowna może zostać potrącona przez Zamawiającego z należności przysługujących Wykonawcy, w tym zapłaty kwot wynikających z faktury Wykonawcy,
  - 2) za opóźnienie w wymianie towaru wadliwego na nowy, wolny od wad w wysokości 50 zł za każdy dzień opóźnienia, począwszy od pierwszego dnia po upływie terminu wymiany towaru do dnia wymiany włącznie,
  - 3) za opóźnienie w wykonaniu naprawy gwarancyjnej przez Wykonawcę na warunkach zawartych w umowie, 100 zł za każdy dzień opóźnienia, począwszy od pierwszego dnia po upływie terminu do dnia przystąpienia lub dokonania naprawy gwarancyjnej włącznie,
  - 4) za odstąpienie od umowy przez którąkolwiek ze stron z przyczyn zależnych od Wykonawcy w wysokości 20% wynagrodzenia umownego brutto.
2. Wykonawca może naliczyć Zamawiającemu karę umowną za odstąpienie od umowy przez którąkolwiek ze stron z przyczyn zależnych od Zamawiającego - z wyłączeniem okoliczności określonych w art. 145 ust.1 ustawy Prawo zamówień publicznych – w wysokości 20% wynagrodzenia umownego brutto.
3. W przypadku powstania szkody przewyższającej wysokość kar umownych, strony zastrzegają sobie prawo dochodzenia odszkodowania uzupełniającego na zasadach ogólnych Kodeksu Cywilnego, z zastrzeżeniem art. 145 ust.1 ustawy Prawo zamówień publicznych.
4. W razie opóźnienia w płatności Wykonawca może żądać zapłaty ustawowych odsetek, które będą liczone od dnia następnego po upływie terminu płatności do dnia zapłaty faktury włącznie.

## **§ 8 POSTANOWIENIA KOŃCOWE**

1. Zmiany postanowień zawartej umowy w stosunku do treści oferty, na podstawie której dokonano wyboru Wykonawcy mogą nastąpić jedynie na zasadzie art. 144 ust. 1 ustawy Prawo Zamówień Publicznych.
2. Zmiana postanowień umowy będzie możliwa w przypadku przewidzianym w SIWZ.

3. Wszelkie zmiany w treści umowy wymagają formy pisemnej pod rygorem nieważności.
4. W sprawach nieuregulowanych postanowieniami niniejszej umowy obowiązują przepisy Kodeksu Cywilnego, jeżeli przepisy ustawy Prawo zamówień publicznych nie stanowią inaczej a ewentualne spory między stronami będą rozstrzygane wg prawa polskiego przez Sąd właściwy dla siedziby Zamawiającego.
5. W razie sporu wynikłego z niniejszej umowy Zamawiający przed wystąpieniem do Sądu zobowiązany jest wyczerpać drogę postępowania reklamacyjnego.
6. Zamawiający nie dopuszcza możliwości przelewu wierzytelności wynikających z niniejszej umowy na osoby trzecie bez jego zgody.
7. Niniejszą umowę sporządzono w 2 jednobrzmiących egzemplarzach, po 1 dla każdej ze stron.

Załączniki do umowy:

Protokół odbioru.

**WYKONAWCA**

**ZAMAWIAJĄCY**

**Załącznik do umowy**

....., dnia .....

**PROTOKÓŁ ODBIORU**

dotyczący przekazania przedmiotu umowy nr .....z dnia .....

<b>WYKONAWCA:</b>	<b>ZAMAWIAJĄCY:</b>
	<b>Uniwersytet Jana Kochanowskiego w Kielcach, 25-369 Kielce, ul. Żeromskiego 5</b>
<b>Przedstawiciel Wykonawcy:</b>	<b>Przedstawiciel Wykonawcy:</b>

Przedmiot dostawy: meble

<b>Przedmiot zamówienia</b>	<b>Liczba</b>

Meble zostały dostarczone przez Wykonawcę w komplecie i zamontowane zgodnie z umową w dniu .....

Zamawiający przyjmuje przedmiot umowy bez zastrzeżeń.

Uwagi dotyczące realizacji przedmiotu umowy/usterki stwierdzone podczas odbioru:

.....  
.....  
.....

Termin usunięcia braków, usterek\* .....

Przedstawiciel Wykonawcy: .....

Przedstawiciel Zamawiającego: .....

Niniejszy protokół stanowi podstawę do wystawienia faktury VAT.

**Przedstawiciel Wykonawcy:**

**Przedstawiciel Wykonawcy:**

**Załącznik nr 7**

**OPIS**

**PRZEDMIOTU**

**ZAMÓWIENIA**

Opis towaru	Cena za sztukę	Łączna cena brutto																																										
<p><b>Sekretariat – 0/22</b></p> <p><b>kolor mebli do uzgodnienia z zamawiającym. Elementy metalowe, satyna</b></p> <table border="1" data-bbox="92 712 1120 1236"> <thead> <tr> <th>Nr pomieszczenia</th> <th>Rodzaj mebli</th> <th>Ilość sztuk</th> </tr> </thead> <tbody> <tr> <td>0/22</td> <td>Biurko narożne</td> <td>1</td> </tr> <tr> <td></td> <td>Lada prosta - prawa</td> <td>1</td> </tr> <tr> <td></td> <td>Lada prosta - lewa</td> <td>1</td> </tr> <tr> <td></td> <td>Lada narożna - środkowa</td> <td>1</td> </tr> <tr> <td></td> <td>Kontener mobilny 3 - szufladkowy</td> <td>2</td> </tr> <tr> <td></td> <td>Regały -Komody biurowe półotwarte</td> <td>3</td> </tr> <tr> <td></td> <td>Stół</td> <td>1</td> </tr> <tr> <td></td> <td>Fotelik, miękki tapicerowany</td> <td>4</td> </tr> <tr> <td></td> <td>Fotel do biurka z mechanizmem Multiblock</td> <td>2</td> </tr> <tr> <td></td> <td>Szafy biurowa zamknięta</td> <td>5</td> </tr> <tr> <td></td> <td>Szafa narożna</td> <td>1</td> </tr> <tr> <td></td> <td>Szafa ubraniowa (jednodrzwiowa)</td> <td>1</td> </tr> <tr> <td></td> <td>Wieszak stojący</td> <td>1</td> </tr> </tbody> </table> <p>Opis mebli znajduje się w „Szczegółowym opisie wyposażenia”</p> <p>Wykonawca wybrany do realizacji zamówienia, przed przystąpieniem do wykonania mebli, je wymierzyć aby dostosować je do wymiaru pomieszczeń.</p> <p><b>Kuchnia (meble kolor – buk)- 0/23</b></p> <p><b>OPIS OGÓLNY ANEKSU KUCHENNEGO</b></p> <p>Zabudowa dolna (stojąca) specyfikacja ogólna:</p> <ul style="list-style-type: none"> <li>- wysokość frontów szafek 75 cm</li> <li>- wysokość cokołu 10 cm</li> <li>- korpusy, fronty, cokoły oraz półki wykonane z płyty wiórowej trzywarstwowej o grubości 18 mm, pokrytej obustronnie melaminą</li> <li>- plecy wykonane z płyty HDF o grubości 4 mm, pokrytej jednostronnie melaminą</li> <li>- uchwyty proste w kolorze srebrnym satynowe</li> <li>- zawiasy puszkowe</li> <li>- głębokość szafek – 48 cm</li> </ul> <p>Zabudowa górna (wisząca) specyfikacja ogólna:</p> <ul style="list-style-type: none"> <li>- wysokość szafek 50 cm</li> <li>- głębokość całkowita szafek 32 cm</li> </ul>	Nr pomieszczenia	Rodzaj mebli	Ilość sztuk	0/22	Biurko narożne	1		Lada prosta - prawa	1		Lada prosta - lewa	1		Lada narożna - środkowa	1		Kontener mobilny 3 - szufladkowy	2		Regały -Komody biurowe półotwarte	3		Stół	1		Fotelik, miękki tapicerowany	4		Fotel do biurka z mechanizmem Multiblock	2		Szafy biurowa zamknięta	5		Szafa narożna	1		Szafa ubraniowa (jednodrzwiowa)	1		Wieszak stojący	1		
Nr pomieszczenia	Rodzaj mebli	Ilość sztuk																																										
0/22	Biurko narożne	1																																										
	Lada prosta - prawa	1																																										
	Lada prosta - lewa	1																																										
	Lada narożna - środkowa	1																																										
	Kontener mobilny 3 - szufladkowy	2																																										
	Regały -Komody biurowe półotwarte	3																																										
	Stół	1																																										
	Fotelik, miękki tapicerowany	4																																										
	Fotel do biurka z mechanizmem Multiblock	2																																										
	Szafy biurowa zamknięta	5																																										
	Szafa narożna	1																																										
	Szafa ubraniowa (jednodrzwiowa)	1																																										
	Wieszak stojący	1																																										





- korpusy, fronty, cokoły oraz półki wykonane z płyty wiórowej trzywarstwowej o grubości 18 mm, pokrytej obustronnie okleiną sztuczną
- plecy wykonane z płyty HDF o grubości 4 mm, pokrytej jednostronnie melaminą
- uchwyty proste w kolorze srebrnym satynowe
- blat wykonany z płyty wiórowej trzywarstwowej o grubości 38 mm pokrytej laminatem. Dodatkowo listwa przyblatowa w kolorze blatu.
- kolor zabudowy do uzgodnienia z zamawiającym

Wykonawca wybrany do realizacji zamówienia, przed przystąpieniem do wykonania mebli, powinien je wymierzyć aby dostosować je do wymiaru pomieszczeń zwłaszcza ,że w kuchni jest już zamontowana umywalka (nablatowa, okrągła – 55 cm) i zlew (szer. 44,5, dł. 79 cm), a będzie jeszcze zmywarka.

0/23	Zabudowa kuchni dł .3,78 szer x 60 z uwzględnieniem zlewu, zmywarki i lodówki.	1
	Szafki wiszące nad zabudową łącznie o długości 3,78	1
	Stolik składany	1
	Taborety kuchenne	2
	Wózek kelnerski na kółkach	1

Opis mebli znajduje się w „Szczegółowym opisie wyposażenia”

#### **Garderoba - 0/26**

- Zamawiający nie dopuszcza, aby zabudowa miała jakiegokolwiek łączenia za pomocą konfirmantów i mimośrodków tzn. śruby i łączenia mają być niewidoczne.
- Wszystkie elementy płytowe zabudowy wykonane z płyty wiórowej trzywarstwowej, pokrytej obustronnie okleiną sztuczną, klasa higieniczności E1.
- Boki (po obu stronach a nie po jednej jak jest na przykładowej ilustracji) wykonane z płyt o grubości 18 mm, wąskie krawędzie oklejone obrzeżem PVC o grubości 2 mm w kolorze płyty.
- Półki wykonane z płyty o grubości 18 mm, wąskie, widoczne krawędzie oklejone obrzeżem PVC o grubości 2 mm w kolorze płyty )
- Ściana tylna z płyty wiórowej trzywarstwowej, pokrytej obustronnie okleiną sztuczną, o grubości min. 8 mm.
- Wieszaki (około 6 szt.) metalowe, satynowe, przymocowane do tylnej płyty zabudowy.



Widok na zdjęciu poglądowym

0/26		Zabudowa otwarta dł. 1,25 z drążkiem na wieszaki, półką na górze i na dole.	1
------	--	---	---

Opis mebli znajduje się w „Szczegółowym opisie wyposażenia”

Wykonawca wybrany do realizacji zamówienia, przed przystąpieniem do wykonania mebli, je wymierzyć aby dostosować je do wymiaru pomieszczeń.

#### Gabinet Dziekana – 0/21

**kolor mebli do uzgodnienia z zamawiającym. Elementy metalowe, satyna**

0/21	Biurko blat prostokątny, 137 cm	2
	Dostawka do biurka	1
	Kontener mobilny z szufladami	1
	Kontener pod biurko z szafką	1
	Fotel z extra mechanizmem Multiblock do biurka	1
	Sofa 3-osobowa	1
	Fotele	2

	Stolik okolicznościowy, prostokątny, z metalowymi, satynowymi nogami . Błat o wymiarach wys.60 cm, szer. 60 cm, dł.110 cm). Błat z płyty meblowej o grubości 25 mm. Krawędzie blatu zabezpieczone trwałym obrzeżem o grubości 2 mm w kolorze płyty. Nogi wykonane z okrągłych profili metalowych (30 mm) Stopki zapobiegające zarysowaniom podłogi. Funkcja regulacji stopek w zakresie +30 mm wyrównujące nierówności podłogi.	1
	Stół konferencyjny ( rozkładany) o wymiarach 250 x 160 – złożony, 410 x 160 rozłożony. Błat z płyty meblowej o grubości 25 mm. Krawędzie blatu zabezpieczone trwałym obrzeżem o grubości 2 mm w kolorze płyty. Nogi wykonane z okrągłych profili metalowych (ok.60 mm) Prowadnica- etalowa. Stopki z pobiegające zarysowaniom podłogi. Funkcja regulacji stopek w zakresie +30 mm wyrównujące nierówności podłogi.	1
	Fotelik miękki, tapicerowany	10
	Szafa	2
	Szafa częściowo otwarta	1
	Szafa ubraniowa	1
	Komoda – szafa	1

Opis mebli znajduje się w „Szczegółowym opisie wyposażenia”

Wykonawca wybrany do realizacji zamówienia, przed przystąpieniem do wykonania mebli, je wymierzyć aby dostosować je do wymiaru pomieszczeń.

### Gabinet prodziekanów – 0/27

**kolor mebli do uzgodnienia z zamawiającym. Elementy metalowe, satyna**

0/27	Biurko blat prostokątny, 137 cm	3
	Kontener mobilny z szufladami	3
	Fotel z mechanizmem Multiblock do biurka	3
	Sofa 3-osobow	1
	Fotele	2
	Stolik okolicznościowy, prostokątny, z metalowymi, satynowymi nogami . Błat o wymiarach wys.60 cm, szer. 60 cm, dł.110 cm). Błat z płyty meblowej o grubości 25 mm. Krawędzie blatu zabezpieczone trwałym obrzeżem o grubości 2 mm w kolorze płyty. Nogi i rama wykonane z kwadratowych profili metalowych (30mm). Stopki zapobiegające zarysowaniom podłogi. Funkcja regulacji stopek w zakresie +30 mm wyrównujące nierówności podłogi	1
	Fotelik miękki, tapicerowany	4
	Stół	1
	Komoda – szafa	4
	Szafa częściowo otwarta	2
	Szafa	3



Szafa ubraniowa (1)

1

Opis mebli znajduje się w „Szczegółowym opisie wyposażenia”

Wykonawca wybrany do realizacji zamówienia, przed przystąpieniem do wykonania mebli, je wymierzyć aby dostosować je do wymiaru pomieszczeń.

**Pokój kierownika dziekanatu i przyjęć studentów przez prodziekana w czasie dyżuru – 0/31**

**kolor mebli do uzgodnienia z zamawiającym. Elementy metalowe, satyna**

0/31		Biurka narożne prawe i lewe	2
		Fotel z mechanizmem M Itiblock do biurka	2
		Stół	1
		Fotelik miękki, tapicerowany	4
		Szafa ubraniowa	1
		Szafa biurowa zamknięta	2
		Regały -Komody biurowe półotwarte	2

Opis mebli znajduje się w „Szczegółowym opisie wyposażenia”

Wykonawca wybrany do realizacji zamówienia, przed przystąpieniem do wykonania mebli, je wymierzyć aby dostosować je do wymiaru pomieszczeń.

**Pokój samorządu – 0/32**

**kolor mebli do uzgodnienia z zamawiającym. Elementy metalowe, satyna**

0/32		Biurko prostokątne	2
		Stół	1
		Krzeselko	4
		Fotel do biurka z mechanizmem Epron Synchron	2
		Szafy biurowe zamknięte	2
		Szafa ubraniowa	1
		Regały -Komody biurowe półotwarte	2

Opis mebli znajduje się w „Szczegółowym opisie wyposażenia”

Wykonawca wybrany do realizacji zamówienia, przed przystąpieniem do wykonania mebli, je wymierzyć aby dostosować je do wymiaru pomieszczeń.

**Pokój pracowników administracji – 0/33**

**kolor mebli do uzgodnienia z zamawiającym. Elementy metalowe, satyna**

0/33	Biurko narożne prawe i lewe z nadstawką (i z półką wysuwaną na klawiaturę)	2
	Biurko prostokątne	1
	Fotel do biurka z mechanizmem Epron Synchron	2
	Krzesełko	2
	Szafy biurowe zamknięte	8
	Szafa półotwarta	1
	Szafa narożna	1
	Szafa na ubrania	1
	Regały -Komody biurowe półotwarte	2
	Szafa metalowa głęboka ( na druki ścisłego zarachowania )	3
	Szafka na pieczęć suchą, wzmocniona poprzez grubsze dno o grubości 3 cm., zamykana .Wymiary: wys. 150, szer. 80, głęb. 60. Podzielona na 3 półki, każda o wysokości 50 cm. Półka najwyższa nie przedzielona na pół, dno wzmocnione o grubości 3 cm. Półki niżej , przedzielone na pół co daje dodatkowe wzmocnienie. Wykonana z płyty wiórowej laminowanej o grubości 25 mm. Obrzeża wykończone okleiną PCV.	1

Opis mebli znajduje się w „Szczegółowym opisie wyposażenia”

Wykonawca wybrany do realizacji zamówienia, przed przystąpieniem do wykonania mebli, je wymierzyć aby dostosować je do wymiaru pomieszczeń.

#### **Pokój pracowników administracji – 041**

**kolor mebli do uzgodnienia z zamawiającym. Elementy metalowe, satyna**

0/41	Biurko narożne prawe i lewe z nadstawką (i z półką wysuwaną na klawiaturę)	2
	Fotel do biurka z mechanizmem Epron Synchron	2
	Szafy biurowe zamknięte	7
	Szafa półotwarta	2
	Szafa ubraniowa	1
	Szafa narożna	
	Regały -Komody biurowe półotwarte	2

Opis mebli znajduje się w „Szczegółowym opisie wyposażenia”

Wykonawca wybrany do realizacji zamówienia, przed przystąpieniem do wykonania mebli, je wymierzyć aby dostosować je do wymiaru pomieszczeń.

#### **Pokój pracowników administracji 0/42**

**kolor mebli do uzgodnienia z zamawiającym. Elementy metalowe, satyna**



0/42	Biurko narożne prawe i lewe z nadstawką (i z półką wysuwaną na klawiaturę)	2
	Fotel do biurka z mechanizmem Epron Synchron	2
	Szafy biurowe zamknięte	7
	Szafa półotwarta	2
	Szafa ubraniowa jednodrzwiowa	1
	Szafa narożna	2
	Regały -Komody biurowe półotwarte	1

Opis mebli znajduje się w „Szczegółowym opisie wyposażenia”

Wykonawca wybrany do realizacji zamówienia, przed przystąpieniem do wykonania mebli, powinien je wymierzyć aby dostosować je do wymiaru pomieszczeń

#### **Pokój informatyka 0/28**

**kolor mebli do uzgodnienia z zamawiającym. Elementy metalowe, satyna**

0/28		Biurko narożne prawe z półką wysuwaną na klawiaturę	1
		Szafy biurowe zamknięte	3
		Szafa półotwarta	2
		Szafa ubraniowa	1
		Szafa narożna	1
		Fotel do biurka z mechanizmem Epron Syncro	1
		Krzesełko	1

Opis mebli znajduje się w „Szczegółowym opisie wyposażenia”

Wykonawca wybrany do realizacji zamówienia, przed przystąpieniem do wykonania mebli, powinien je wymierzyć aby dostosować je do wymiaru pomieszczeń

#### **Archiwum (piwnica) -1/07**

**kolor mebli do uzgodnienia z zamawiającym. Elementy metalowe, satyna**

-1/07		Szafa biurowa wokół ścian i przez środek, w układzie jak w projekcie, skrócone ze sobą, mocowane do sufitu – załącznik nr XIII	
		Drabinka składana 5-szczeblowa, metalowa	1
		Stół	1
		Krzesełko	1

Opis mebli znajduje się w „Szczegółowym opisie wyposażenia”

Wykonawca wybrany do realizacji zamówienia, przed przystąpieniem do wykonania mebli, powinien je wymierzyć aby dostosować je do wymiaru pomieszczeń

UWAGA : kolor mebli wykonawca wybrany do realizacji zamówienia uzgodni z użytkownikiem.

## **SZCZEGÓŁOWY OPIS WYPOSAŻENIA**

### **OPIS OGÓLNY SZAF, KOMÓD, KONTENERÓW**

- Szafy powinny zostać dostarczone na miejsce dostawy w całości (sklejone i ściśnięte na prasie w fabryce).
- Konstrukcja wieńcowa. Korpus sklejany fabrycznie na prasie.
- Zamawiający nie dopuszcza, aby szafa miała jakiegokolwiek łączenia za pomocą konfirmantów i mimośrodków.
- Wszystkie elementy płytowe szaf wykonane z płyty wiórowej trzywarstwowej, pokrytej obustronnie okleiną sztuczną, klasa higieniczności E1.
- Boki oraz fronty szaf (drzwi) wykonane z płyt o grubości 18 mm, wąskie krawędzie oklejone obrzeżem PVC o grubości 2 mm w kolorze płyty.
- Półki wykonane z płyty o grubości 18 mm, wąskie, widoczne krawędzie oklejone obrzeżem PVC o grubości 2 mm w kolorze płyty.
- Półki mocowane do korpusu systemem zapadkowym, uniemożliwiającym ich przypadkowe wysunięcie, regulacja półek co 3 cm na całej wysokości boku szafy.
- Wieniec dolny i górny wykonane z płyt o grubości 25 mm (+/- 5%), wąskie krawędzie oklejone obrzeżem PVC o grubości 2 mm w kolorze płyty.
- Wieniec dolny wyposażony w 4 okrągłe stopki wykonane z czarnego PCV zapewniające poziomowanie od wewnątrz szafy w zakresie 15 mm.
- Ściana tylna z płyty wiórowej trzywarstwowej, pokrytej obustronnie okleiną sztuczną, o grubości min. 8 mm, wpuszczana we wpust wyfrezowany w bokach i wieńcach. Płaszczyzna pleców cofnięta w stosunku do boków o 8-10 mm.
- Szafy w standardzie wyposażone w zamki z kompletem dwóch numerowanych kluczy (w tym jeden łamany).
- Szafy z drzwiami jedno i dwuskrzydłowe wyposażone w zamek trzypunktowy w tym dwa punkty baskwilowe.
- Drzwi jedno i dwuskrzydłowe (j.w.) wyposażone w samo domykające zawiasy puszkowe, pozwalające na szybki montaż drzwi bez użycia narzędzi (zawias typu „clip”). Wytrzymałość zawiasów – 80 tys. cykli oraz kąt rozwarcia zawiasów minimum 100°.
- Nadstawki do szaf aktowych wyposażone w wieniec górny o grubości 25 mm.
- Drzwi przesuwne na prowadnicach aluminiowych.
- Uchwyty z aluminium anodowanego o rozstawie 128 mm.
- Kolor mebli do uzgodnienia z zamawiającym. Elementy metalowe, satyna
- Wykonawca wybrany do realizacji zamówienia, przed przystąpieniem do wykonania mebli, powinien je wymierzyć aby dostosować je do wymiaru pomieszczeń

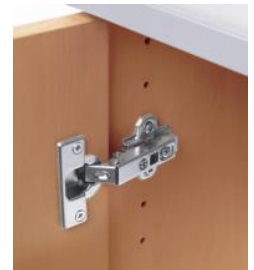

### **OPIS OGÓLNY BIUREK I STOŁÓW**

- Blat ma być wykonany z płyty wiórowej trzywarstwowej o grubości 25 mm pokrytej obustronnie okleiną sztuczną, odporną na wysoką temperaturę i zarysowania, charakteryzujący się klasą higieniczności E1 oraz klasą ścieralności blatu minimum B3 wg normy EN 14322, potwierdzoną odpowiednim dokumentem od producenta płyty wiórowej i badaniem na odporność na ścieranie, zarysowanie i żar papierosa powierzchni roboczej pokrytej warstwą o podwyższonej ścieralności. Nie dopuszcza się oświadczenia producenta mebli.
  - Wąskie krawędzie blatu oklejone obrzeżem PCV o grubości 2 mm w kolorze płyty.
  - Stelaż stołów z nogami rurowymi o średnicy 30 (stół) do 60 mm (stół konferencyjny) połączonymi w ramkę za pomocą kątowników o przekroju okrągłym o średnicy 42 mm, wykonanych ze stali nierdzewnej polerowanej lub odlewów aluminiowych, polerowanych.
  - Nogi zaopatrzone w system do płynnej regulacji wysokości blatu biurka w zakresie 68-76 cm, zamaskowany za pomocą plastikowej okrągłej osłony w kolorze stelaża.
  - Poszczególne elementy stelaża tj. nogi i poprzeczka pozioma połączone ze sobą za pomocą kleju, bez użycia żadnych dodatkowych złączy, śrub, spawów itp.
  - Poprzeczka pozioma dodatkowo ma mieć w dwa dystanse, stabilizujące blat, wykonane z PCV oraz wpuszczone od góry w otwory w poprzeczce bez użycia dodatkowych złączy.
  - Biurko narożne wyposażone w dodatkową ramkę z dwoma nogami oraz podłużnicą łączącą się z podłużnicą główną biurka.
  - Wymagane jest aby stelaż był dwukrotnie malowany proszkowo (pierwsza warstwa kolor, druga warstwa lakier bezbarwny). Kolor metalik.
- Wszystkie biurka wzdłuż całej długości blatu, mają być wyposażone w podblatowy system do ukrycia przewodów w postaci metalowej rynny oraz przelotkę przez blat w kolorze aluminium - 1 szt. na jedno biurko.

Wykonawca wybrany do realizacji zamówienia, przed przystąpieniem do wykonania mebli, powinien je wymierzyć aby dostosować je do wymiaru pomieszczeń

## OPIS OGÓLNY ANEKSU KUCHENNEGO

Aneks kuchenny powinny być wykonane wg. następujących wytycznych:

Zabudowa dolna (stojąca) specyfikacja ogólna: - wysokość frontów szafek 75 cm - wysokość cokołu 10 cm - korpusy, fronty, cokoły oraz półki wykonane z płyty wiórowej trzywarstwowej o grubości 18 mm, pokrytej obustronnie melaminą plecy wykonane z płyty HDF o grubości 4 mm, pokrytej jednostronnie melaminą, uchwyty metalowe, satynowane. Zabudowa górna (wisząca) specyfikacja ogólna: - wysokość szafek 72 cm - głębokość całkowita szafek 32 cm. Korpusy, fronty, cokoły oraz półki wykonane z płyty wiórowej trzywarstwowej o grubości 18 mm, pokrytej obustronnie okleiną sztuczną - plecy wykonane z płyty HDF o grubości 4 mm, pokrytej jednostronnie melaminą.

Blat: wykonany z płyty wiórowej trzywarstwowej o grubości 38 mm pokrytej laminatem. Dodatkowo listwa przyblatowa w kolorze blatu.

Kolor - buk

W zabudowie kuchennej należy wziąć pod uwagę, że zlew w pomieszczeniu 023 jest już zamontowany i szafka pod zlew powinna zostać dopasowana do istniejącego zlewu.

Należy również pamiętać, że będzie tam zamontowana zmywarka i lodówka.

Wykonawca wybrany do realizacji zamówienia, przed przystąpieniem do wykonania mebli, powinien je wymierzyć aby dostosować je do wymiaru pomieszczeń



**Biurko narożne** - szt. 10

Prawe: pokoje 022,031,033 ,041, 042, 028

Lewe: pokoje 031,033,041,042



140 x 140 x 75h cm

- półka klawiaturowa płytowa,

- nadstawka do biurka

- zamek centralny do szuflad,

- przepust do kabla.

Biurko narożne ma składać się z blatu osadzonego na bokach z płyty meblowej i szafki z 5 szufladami- wymiary(szer. 40 gł. 60) . Biurko narożne powinno być w wersji prawo i lewostronnej z płyty laminowanej o grubości 22 mm. Blat o grubości 25 mm. Krawędzie i obrzeża wykończone okleiną PCV o grubości 2 mm. Okucia stalowe, satynowe.

**Nadstawka na biurko** – szt.6

Pokoje: 033,041,042 po 2 szt.

wymiary wys. 25cm x głęb. 25 cm x szer. 140 cm.



Kolor mebli do uzgodnienia z zamawiającym. Elementy metalowe, satyna

Widok na zdjęciu poglądowym .

**Kontener pod biurko** – szt. 1

Pokój 021

Kontener - szafka na kółkach, a w środku jedna półka. W wersji prawej .

**WYMIARY - wys x szer x głęb:**

65h x 45 x 50 cm



Kolor mebli do uzgodnienia z zamawiającym. Elementy metalowe, satyna  
Widok na zdjęciu poglądowym

### **Szczegółowe dane w OPISIE OGÓLNYM SZAF, KOMÓD, KONTENERÓW**

#### **Biurko prostokątne** - szt. 3

Pokoje: 032 – 2 szt, 033 – 1 szt.

Biurko prostokątne - z boku szafka z szufladą ( szer. 45 cm), zamykana na klucz. Wersja prawostronna.

Biurko o konstrukcji płytowej. Błat, boki i przód wykonane z płyty wiórowej laminowanej o grubości 18 mm. Wszystkie krawędzie wykończone okleiną PCV. , pogrubiony blat 25 mm oklejony PCV o grubości 2 mm. z półką klawiaturową płytową i przepustem do kabla

#### WYMIARY

180 x 80 x 75h cm .



Kolor mebli do uzgodnienia z zamawiającym. Elementy metalowe, satyna  
Widok na zdjęciu poglądowym.

### **Szczegółowe dane w OPISIE OGÓLNYM BIUREK I STOŁÓW -**

**Szafy biurowe zamknięte** – szt. 34

Pokoje:	022	–	5	szt.
031	–		2	szt.
032	–		2	szt.
033	–		8	szt.
041	–		7	szt.
042	–		7	szt.
028 – 3 szt.				

Szafa biurowa zamknięta, wykonana z płyty wiórowej laminowanej o grubości 25 mm. Obrzeża wykończone okleiną PCV., 6 półek na sześć poziomów segregatorów. Szafa ma być wyposażona w dodatkową śrubę meblową, która umożliwi skręcenie dwóch mebli oraz z możliwością mocowania regału do ściany wykorzystując kątownik mocujący wymiary: 217h x 80 x 38 cm



Kolor mebli do uzgodnienia z zamawiającym. Elementy metalowe, satyna

Widok na zdjęciu poglądowym

**Szczegółowe dane w OPISIE OGÓLNYM SZAF, KOMÓD, KONTENERÓW**

**Szafa ubraniowa – (jedno drzwiowa)** szt. 7

Po 1 szafie w pokojach: 022, 031, 032, 033, 041, 042, 028

wymiary: 217h x szer. 60 x gł. 60 cm



- Szafa ubraniowa o szerokości 60 cm, wysokości 181 cm i głębokości 60 cm.
- Drążek (wzdłuż) na ubrania z półką na górze na wysokości 160 cm.
- Drzwi otwierane na prawą stronę, posiadające zamek na kluczyk oraz metalowe uchwyty.
- Widoczne i tylne krawędzie szafy zabezpieczone trwałym obrzeżem o grubości 2 mm w kolorze korpusu.
- Szafa ma posiadać stopki zapobiegające zarysowaniom podłogi oraz funkcję regulacji stopek w zakresie +15 mm wyrównujące nierówności podłogi
- Szafa ma być wyposażona w dodatkową śrubę meblową, która umożliwi skrócenie dwóch mebli oraz z możliwością mocowania regału do ściany wykorzystując kątownik mocujący.

Kolor mebli do uzgodnienia z zamawiającym. Elementy metalowe, satyna

Widok na zdjęciu poglądowym

### **Szczegółowe dane w OPISIE OGÓLNYM SZAF, KOMÓD, KONTENERÓW**

#### **Szafa biurowa półotwarta – szt. 7**

Pokój 033 – 1 szt. Pokoje 041,042,028 po 2 szt.

Szafa wykonana z płyty wiórowej laminowanej o grubości 25 mm. Obrzeża wykończone okleiną PCV.

Górna część szafy, otwarta, podzielona na 3 części, pozwalające na przechowywanie segregatorów. Dolna część, zamknięta (na klucz), na 2 rzędy segregatorów.

Szafa ma być wyposażona w dodatkową śrubę meblową, która umożliwi skrócenie dwóch mebli oraz z możliwością mocowania regału do ściany wykorzystując kątownik mocujący

Wymiary - 217h x 80 x 38 cm



Kolor mebli do uzgodnienia z zamawiającym. Elementy metalowe, satyna

Widok na zdjęciu poglądowym

### **Szczegółowe dane w OPISIE OGÓLNYM SZAF, KOMÓD, KONTENERÓW**

#### **Szafa narożna** – szt. 7

Pokoje 0,22, 033, 028 po 1 szt. a pokoje 041 i 042 po 2 szt.

Szafy biurowe mają być wykonane z płyty wiórowej laminowanej o grubości 25mm. Obrzeża wykończone okleiną PCV. 6 półek na sześć poziomów segregatorów.

Szafa ma być wyposażona w dodatkową śrubę meblową, która umożliwi skręcenie dwóch mebli oraz z możliwością mocowania regału do ściany wykorzystując kątownik mocujący

wymiary - 217 H x 80 x 80 cm



Kolor mebli do uzgodnienia z zamawiającym. Elementy metalowe, satyna

Widok na zdjęciu poglądowym

**Szczegółowe dane w OPISIE OGÓLNYM SZAF, KOMÓD, KONTENERÓW**

**Regały – komody biurowe półotwarte** – szt. 12

Pokój 022 – 3 szt. ,  
pokój 031,032,033, 041 po 2 szt.,  
pokój 042 – 1 szt.

Regał biurowy półotwarty wykonany z płyty wiórowej laminowanej o grubości 25 mm.  
Obrzeża wykończone okleiną PCV.  
Część zamykana – 2 półki o wysokości 40 cm.

Wymiary - 120 x 120 x 45 cm



Kolor mebli do uzgodnienia z zamawiającym. Elementy metalowe, satyna

Widok na zdjęciu poglądowym

**Szczegółowe dane w OPISIE OGÓLNYM SZAF, KOMÓD, KONTENERÓW**  
**Szafa metalowa głęboka** - szt. 3 (wymiary: szer. 90 cmx gł.60 mx 210 cm h)  
Pokój 033 – 3 szt.

Widok na zdjęciu poglądowym:



Szafa z konstrukcją jednopłaszczową wykonaną z blachy grubości 0,8 mm. Drzwi jednopłaszczone ryglowane dwoma pionowymi i jednym poziomym rygłem. Mechanizm ryglujący uruchamiany klamką wpuszczoną i blokowany zamkiem kluczowym bębnekowym. Od strony przyzawiasowej drzwi blokowane listwą stałą na całej wysokości. Wyposażenie :5 półek Szafy mają być zabezpieczone antykorozyjnie oraz standardowo lakierowane ekologicznym, proszkowym lakierem strukturalnym w kolorze jasnym szarym .



**Stół - szt. 5**

Pokój: 022,027,031,032, -1/07 po 1 szt.



Błat i oskrzynia stołu wykonany z płyty MDF o grubości 25 mm pokrytej obustronnie okleiną PCV.

Stół o podstawie złożonej z czterech nóg wykonanych z chromowanych lub malowanych proszkowo rur o profilu 60 mm oraz drewnianej oskrzyni w kolorze blatu.

**elementy metalowe - satyna**



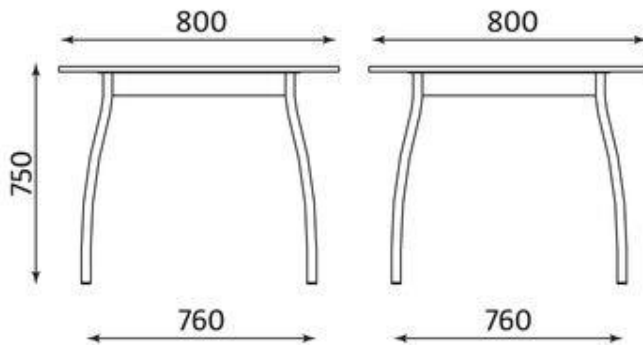

Wymiary : 800 x 800 mm.

Kolor mebli do uzgodnienia z zamawiającym. Elementy metalowe, satyna. Widok na zdjęciu poglądowym.

### **Szczegółowe dane w OPISIE OGÓLNYM BIUREK I STOŁÓW**

#### **Stolik okolicznościowy (2 szt.)**

Pokoje 021 i 027

Wymiary: wys. 45 cm, szer. 110 cm, gł. 60

Widok na zdjęciu poglądowym.



[www.meblomania.com.pl](http://www.meblomania.com.pl)

Błat i półka stołu wykonane z płyty MDF o grubości 25 mm pokrytej obustronnie okleiną z PCV .

Stół o podstawie złożonej z czterech nóg wykonanych z chromowanych lub malowanych proszkowo rur o profilu 30 mm oraz półki w kolorze blatu.

Kolor mebli do uzgodnienia z zamawiającym. Elementy metalowe, satyna

**Biurko blat prostokątny, 137 cm – szt. 5**

Pokój 021 – 2 szt. , pokój 027 – 3 szt.



- Blat prostokątny.
- Blat wykonany z płyty meblowej o grubo
- Metalowe nogi - o profilu 30mm.
- Biurko wyposażone w dolny panel maskujący, który zasłania nogi użytkownika. Blenda odsunięta od czoła biurka na 30 cm , zamontowana do stelaża
- Krawędzie blatu zabezpieczone trwałą obrzeżem o grubości 2 mm w kolorze płyty.
- Biurko wyposażone w 2 przelotki na kable po obu stronach blatu.
- Biurko ma mieć stopki zapobiegające zarysowaniom podłogi z funkcją regulacji stopek w zakresie +15 mm wyrównując nierówności podłogi.

Kolor mebli do uzgodnienia z zamawiającym. Elementy metalowe, satyna. Widok na zdjęciu poglądowym.

**Szczegółowe dane w OPISIE OGÓLNYM BIUREK I STOŁÓW**

**Kontener mobilny - szt. 6**

Pokoje: 022 – 2 szt.,  
021 – 1 szt.,  
027 – 3 szt.



- Kontener ma posiadać centralny zamek umożliwiający zamknięcie wszystkich szuflad na raz.
- 3 szuflady.
- Szuflady na metalowych prowadnicach na rolkach.
- Szuflady kontenera mają być zaopatrzone w trwałe, metalowe, satynowe uchwyty.

- Kontener na kółkach ma umożliwiać łatwe przemieszczanie kontenera w dowolne miejsce.

Wymiary:

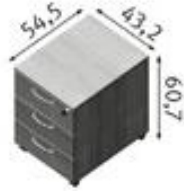

Kolor mebli do uzgodnienia z zamawiającym. Elementy metalowe, satyna. Widok na zdjęciu poglądowym .

### **Szczegółowe dane w OPISIE OGÓLNYM SZAF, KOMÓD, KONTENERÓW**

#### **Szafa półotwarta (1) - szt. 3**

Pokoje: 021 – 1 szt.  
027 – 2 szt.



- Szafa o szerokości 80 cm i wysokości 181 cm, głębokości 35 cm.
- Górna część szafy, otwarta, podzielona na 3 części, pozwalające na przechowywanie segregatorów. Dolna część, zamknięta, na 2 rzędy segregatorów.
- Widoczne i tylne krawędzie szafy zabezpieczone trwałym obrzeżem o grubości 2 mm w kolorze korpusu.
- Szafa ma posiadać stopki zapobiegające zarysowaniom podłogi oraz funkcję regulacji stopek w zakresie +15 mm wyrównujących nierówności podłogi.
- Szafa wyposażona ma być w dodatkową śrubę meblową, która umożliwi skręcenie dwóch mebli oraz z możliwością mocowania regału do ściany wykorzystując kątownik mocujący.
- Drzwi mają posiadać zamek na kluczyk oraz metalowe, satynowe uchwyty.

Kolor mebli do uzgodnienia z zamawiającym. Elementy metalowe, satyna. Widok na zdjęciu poglądowym.

## Szczegółowe dane w OPISIE OGÓLNYM SZAF, KOMÓD, KONTENERÓW

### Szafa (1) - szt. 5

Pokoje: 021- 2 szt .

027-3 szt.



- Szafa o szerokości 80 cm i wysokości 181 cm i gł. 35 cm. Na pięć rzędów segregatorów.
- Widoczne i tylne krawędzie regału zabezpieczone obrzeżem o grubości 2 mm w kolorze korpusu.
- Szafa ma posiadać stopki zapobiegające zarysowaniom podłogi oraz funkcję regulacji stopek w zakresie +15 mm wyrównujących nierówności podłogi.
- Szafa wyposażona ma być w dodatkową śrubę meblową, która umożliwi skrócenie dwóch mebli oraz z możliwością mocowania regału do ściany wykorzystując kątownik mocujący.
- Drzwi mają posiadać zamek na kluczyk oraz metalowe, satynowe uchwyty

Kolor mebli do uzgodnienia z zamawiającym. Elementy metalowe, satyna. Widok na zdjęciu poglądowym

## Szczegółowe dane w OPISIE OGÓLNYM SZAF, KOMÓD, KONTENERÓW

### **Szafa ubraniowa (1)** – szt. 2

Pokój 021 i 027 po 1 szt.

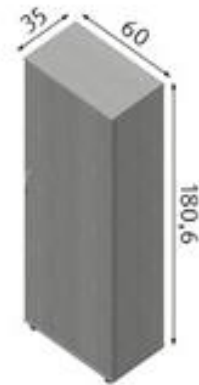

- Szafa ubraniowa o szerokości 60 cm, wysokości 181 cm i głębokości 60 cm.
- Drążek (wzdłuż) na ubrania na wysokości 160 cm z półką na górze
- Drzwi otwierane na prawą stronę, posiadające zamek na kluczyk oraz metalowe, satynowe uchwyty.
- Widoczne i tylne krawędzie szafy zabezpieczone trwałym obrzeżem o grubości 2 mm w kolorze korpusu.
- Szafa ma posiadać stopki zapobiegające zarysowaniom podłogi oraz funkcję regulacji stopek w zakresie +15 mm wyrównujące nierówności podłogi
- Szafa wyposażona w dodatkową śrubę meblową, która umożliwi skręcenie dwóch mebli oraz z możliwością mocowania regału do ściany wykorzystując kątownik mocujący.
- Drzwi otwierane na prawą i lewą stronę z zamkiem na kluczyk oraz metalowe uchwyty.

Kolor mebli do uzgodnienia z zamawiającym. Elementy metalowe, satyna. Widok na zdjęciu poglądowym

### **Szczegółowe dane w OPISIE OGÓLNYM SZAF, KOMÓD, KONTENERÓW**

### **Komoda - Szafa (1)** – szt. 5

Pokój 021 – 1 szt. a pok. 027 – 4 szt.

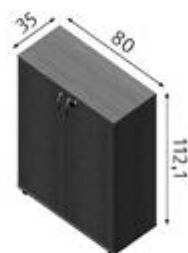

- Komoda o szerokości 80 cm , wysokości 112 cm i głębokości 35 cm (na trzy rzędy segregatorów- 3 półki).
- Widoczne i tylne krawędzie regału zabezpieczone trwałym obrzeżem o grubości 2 mm w kolorze korpusu.
- Komoda ma posiadać stopki zapobiegające zarysowaniom podłogi oraz funkcję regulacji stopek w zakresie +15 mm wyrównujące nierówności podłogi.
- Drzwi mają mieć zamek na kluczyk oraz metalowe, satynowe uchwyty.

Kolor mebli do uzgodnienia z zamawiającym. Elementy metalowe, satyna. Widok na zdjęciu poglądowym

### **Szczegółowe dane w OPISIE OGÓLNYM SZAF, KOMÓD, KONTENERÓW**

#### **Dostawka do biurka** - szt. 1 - pokój 021

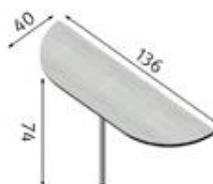

- Dostawka ma pasować do dwóch biurek zsuniętych razem (gł. 136 cm)
- Jedna metalowa noga o profilu kwadratowym( pasującym do biurek - blat prostokątny 137) ze stopką zapobiegającą zarysowaniom podłogi i możliwością poziomowania w zakresie +30 mm.

Kolor mebli do uzgodnienia z zamawiającym. Elementy metalowe, satyna. Widok na zdjęciu poglądowym.

### **Szczegółowe dane w OPISIE OGÓLNYM BIUREK I STOŁÓW**

#### **Fotel z extra z mechanizmem Multiblock – szt. 1- pokój nr 021**

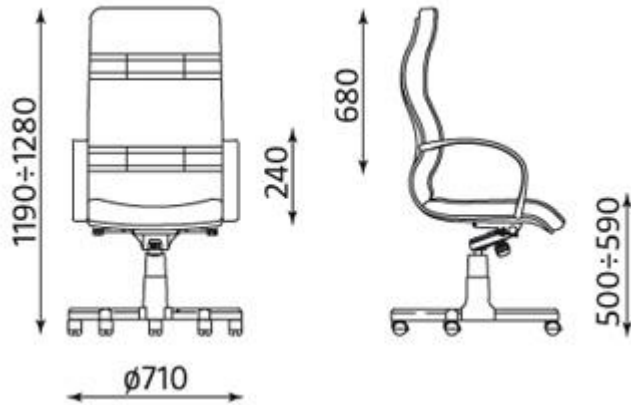

#### **Siedzisko i oparcie**

- Szerokie siedzisko i ergonomicznie wyprofilowane oparcie.
- Oparcie i siedzisko tapicerowane z obydwu stron.
- Szerokość siedziska: 540 , głębokość siedziska: 490
- Skóra licowa

#### **Mechanizm**

- Możliwość swobodnego kołysania się.
- Możliwość blokady siedziska i oparcia w 5 pozycjach.
- Płynnie regulowana wysokość krzesła.
- Regulacja siły oporu oparcia.
- Anti-Shock – zabezpieczenie przed uderzeniem oparcia w plecy użytkownika.

#### **Podłokietniki**

- Drewniane podłokietniki

#### **Podstawa**

- Stalowa z drewnianymi nakładkami.

### Kółka

- Samohamowne kółka do powierzchni dywanowych .

Kolor mebli do uzgodnienia z zamawiającym. Elementy metalowe, satyna. Widok na zdjęciu poglądowym.

### Fotel z mechanizmem Multiblock - szt. 7

Pokój : 022 – 2 szt,  
027 – 3 szt.,  
031 – 2 szt.

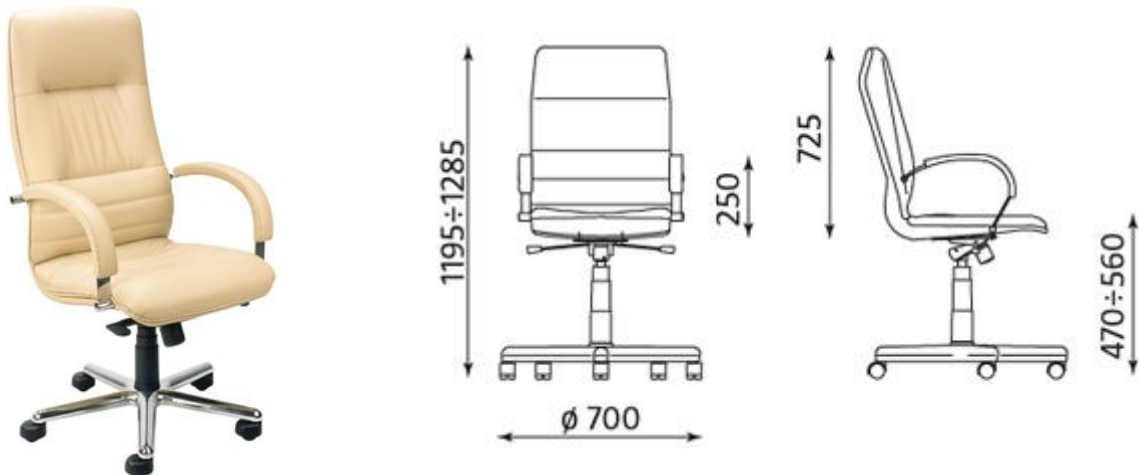

### Siedzisko i oparcie

- Szerokie siedzisko i ergonomicznie wyprofilowane oparcie.
- Oparcie i siedzisko tapicerowane z obydwu stron.
- Szerokość siedziska: 520 , głębokość siedziska: 440
- Skóra licowa.

### Mechanizm

- Możliwość swobodnego kołysania się.
- Możliwość blokady siedziska i oparcia w 5 pozycjach.
- Płynnie regulowana wysokość krzesła.
- Regulacja siły oporu oparcia.
- Anti-Shock – zabezpieczenie przed uderzeniem oparcia w plecy użytkownika.

### Podłokietniki

Stalowe podłokietniki z miękkimi, tapicerowanymi nakładkami.



### **Podstawa**

Polerowane aluminium.

### **Kółka**

Samohamowne kółka do powierzchni dywanowych .

Kolor mebli do uzgodnienia z zamawiającym. Elementy metalowe, satyna. Widok na zdjęciu poglądowym.

### **Fotel** szt. 4

Pokój 021 i 027 po 2 szt.

### **Siedzisko i oparcie**

- Tapicerowane siedzisko i oparcie zintegrowane z podłokietnikami.
- Miękkie, tapicerowane siedzisko i oparcie.
- Skóra licowa.

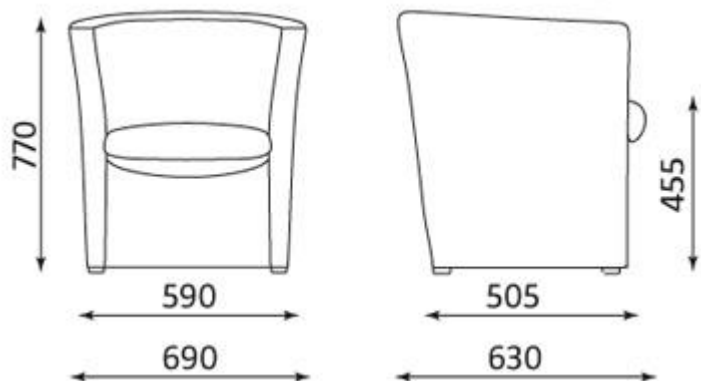

- szerokość siedziska: 480
- głębokość siedziska: 500

Kolor mebli do uzgodnienia z zamawiającym. Elementy metalowe, satyna. Widok na zdjęciu poglądowym.

### **Sofa 3- osobowa** szt. 2

Pokój: 021 i 027 po 1 szt.



### **Siedzisko i oparcie**

- Sofa dla trzech osób w całości tapicerowana.
- Skóra licowa.
- szerokość siedziska: 1800
- głębokość siedziska: 505
- wysokość z oparciem – 770 cm, siedziska 455 cm

### **Podłokietniki**

- Tapicerowane siedzisko i oparcie zintegrowane z podłokietnikami.

Kolor mebli do uzgodnienia z zamawiającym. Widok na zdjęciu poglądowym.

### **Fotelik, miękki, tapicerowany** – szt. 22

Pokój 022 – 4 szt.,  
021 – 10 szt.,  
027 – 4 szt.,  
031 -4 szt..

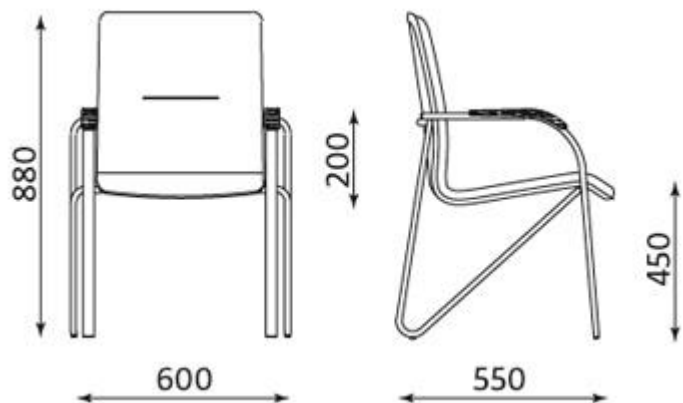

## Siedzisko i oparcie

- miękkie, tapicerowane siedzisko i oparcie,
- skóra licowa,
- szerokość siedziska: 460,
- głębokość siedziska: 460 .

## Rama

- metalowa rama.

## Podłokietniki

- Metalowe podłokietniki z nakładkami z ręcznie polerowanego drewna:

Kolor mebli do uzgodnienia z zamawiającym. Elementy metalowe, satyna. Widok na zdjęciu poglądowym.

## Fotel do biurka z mechanizmem Epron Synchron - szt. 9

Pokój: 032 x 2 szt.,  
 033 – 2 szt.,  
 041 -2 szt.,  
 042 – 2 szt.,  
 078 – 1 szt.

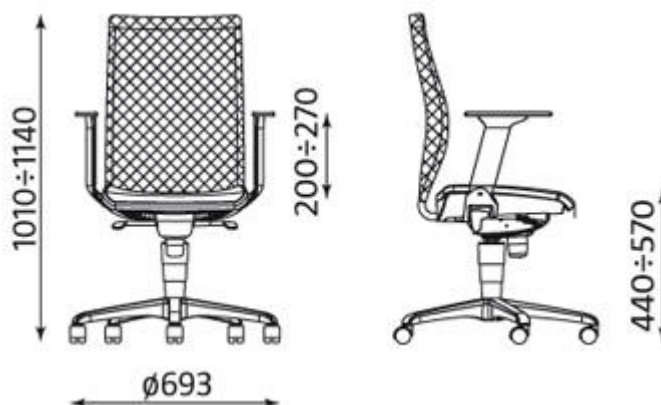

- Miękkie tapicerowane siedzisko. **Skład:** 90% wełna, 10% poliamid
- Gramatura:** 400 g/m<sup>2</sup>
- Odporność na ścieranie:** 100.000 cykli
- Oparcie z siatki.: **Skład:** 100% poliester
- Gramatura:** 248 g/m<sup>2</sup>
- szerokość siedziska: 480 ,głębokość siedziska: 450

## Mechanizm

- Możliwość swobodnego kołysania się.
- Oparcie odchylające się synchronicznie z siedziskiem w stosunku 2:1.
- Możliwość blokady siedziska i oparcia w 5 pozycjach.
- Regulowana wysokość krzesła.

- Regulacja siły oporu oparcia.
- Anti-Shock – zabezpieczenie przed uderzeniem oparcia w plecy użytkownika.

**Podłokietniki** regulowane (górną-dół) podłokietniki z nakładkami z polipropylenu.

**Podstawa** czarna nylonowa.

**Kółka** samohamowne kółka do powierzchni dywanowych

Kolor mebli do uzgodnienia z zamawiającym. Elementy metalowe, satyna. Widok na zdjęciu poglądowy.

**Krzeselko**- szt. 8

Pokój: 032 – 4 szt.,

033 – 2 szt.,

028 – 1 szt.,

-1/07 – 1 szt.

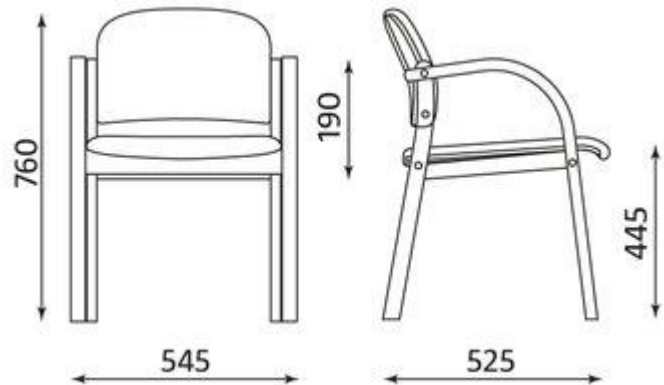

### Siedzisko i oparcie

- Miękkie, tapicerowane siedzisko i oparcie. **Gramatura:** 400 g/m<sup>2</sup>
- **Odporność na ścieranie:** 100.000 cykli szerokość siedziska: 470
- głębokość siedziska: 470

### Rama

- Drewniana rama krzesła.

### Podłokietniki

- Drewniane podłokietniki.

**Skład:** 90% wełna, 10% poliamid

Kolor mebli do uzgodnienia z zamawiającym. Widok na zdjęciu poglądowym.

**Lada** szt.3 – pokój 022 ( prawy, lewy i narożny)

Blat - płyta melaminowana- 12 mm.

Blat roboczy – płyta melaminowana – 28 mm.

Front i boki – panele płytowe 12 mm.

W ladach łukowych – front pokryty laminatem HPL

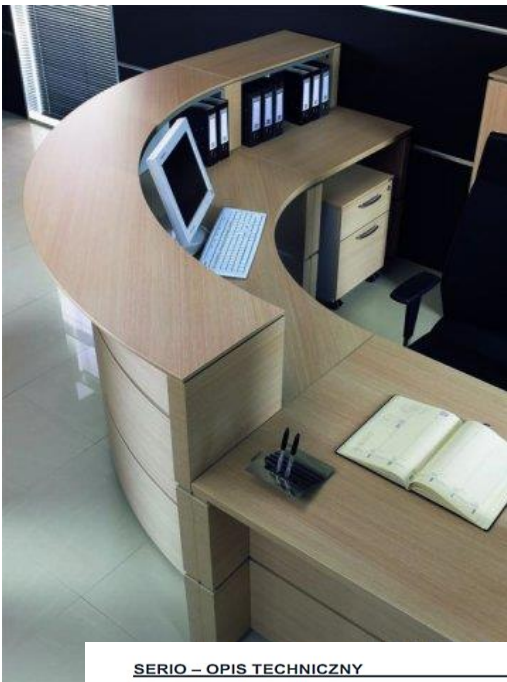

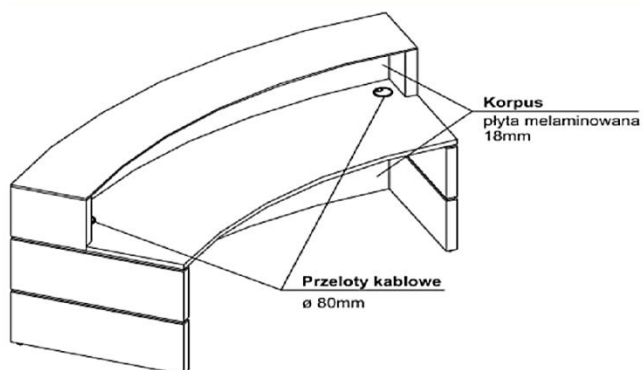
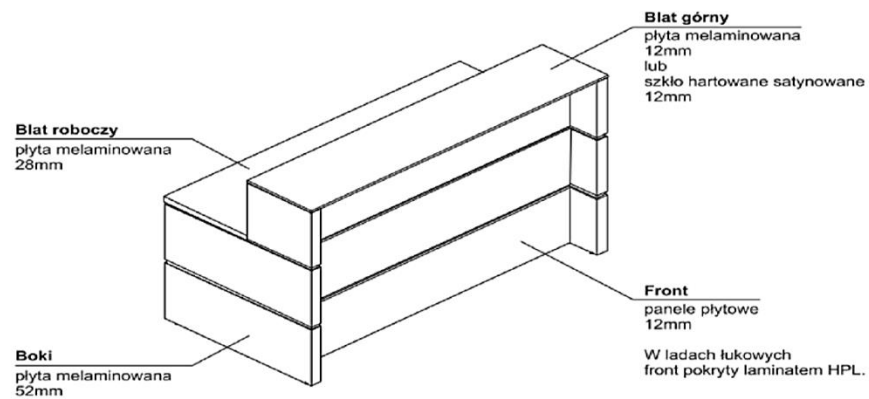

SERIO – OPIS TECHNICZNY

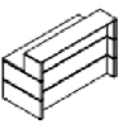
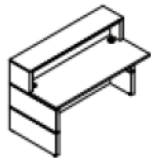

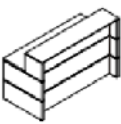
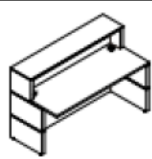
LADY PROSTE			
Element		Wymiar [mm]	Uwagi
 		1600x800x1057h	- końcowa lewa

LADY PROSTE			
Element		Wymiar [mm]	Uwagi
 		1600x800x1057h	- końcowa prawa

LADY NAROŻNE			
Element		Wymiar [mm]	Uwagi
 		900x900x1057h	- środkowa

**Lada prosta- końcowa lewa** (widok na zdjęciu poglądowym wyżej) szt. 1

**Lada prosta- końcowa prawa** (widok na zdjęciu poglądowym wyżej) szt. 1

**Lada narożna- środkowa** (widok na zdjęciu poglądowym wyżej) szt. 1

**Stół do kuchni, składany** - szt.1- pokój 023

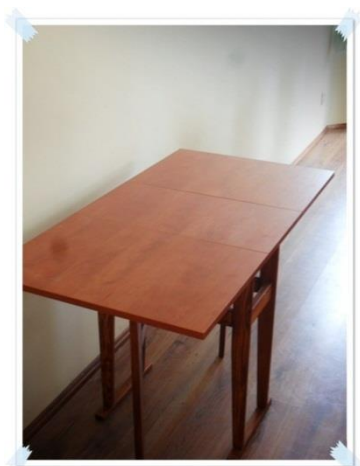

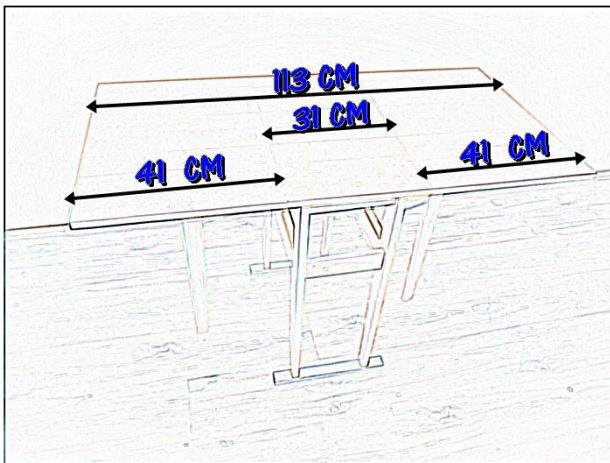

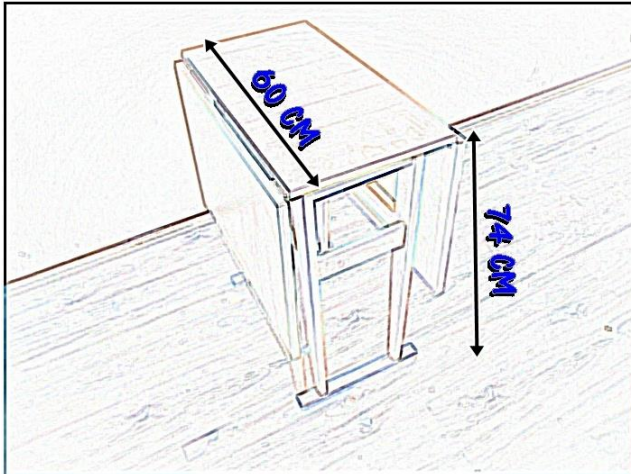

WYMIARY STOŁU:  
wysokość : 74 cm, szerokość: 60 cm.  
Długość blatu całkowita (2 kłapy): 113 cm, długość całkowita (1 kłapa): 71 cm.  
Długość blatu bez kłap: 31 cm

- blat wykonany z płyty laminowanej gr.18mm, natomiast stelaż z drewna sosnowego

Kolor mebli do uzgodnienia z zamawiającym. Widok na zdjęciu poglądowym.

### **Wieszak stojący szt. 1-** pokój 022

#### **Wymiary (+/-20 mm):**

Wysokość całkowita: 1750 mm

Szerokość całkowita: 570 mm

Głębokość całkowita: 570 mm

Wieszak metalowy malowany proszkowo na kolor metalik z uchwytem na parasole.

Widok na zdjęciu poglądowym:



### **Wózek kelnerski** szt.1 – pokój 023





## Opis

Wózek kelnerski 2-półkowy wykonany ze stali nierdzewnej.

## Dane techniczne:

- wymiary: 90x49x93 cm
- wymiary półki: 83x41 cm
- wykonanie ze stali nierdzewnej
- maksymalne obciążenie półki: 75 kg
- odległość między półkami: 55 cm
- 4 kółka skrętne (w tym 2 z hamulcem)
- zaokrąglone krawędzie

Widok na zdjęciu poglądowym

## **SZAFKA BIUROWA - archiwum** – pokój -/07

**Produkt** fabrycznie nowy

### **Parametry:**

- szerokość: 800 mm
- głębokość: ok. 450 mm
- wysokość 2000 mm.

### **Opis:**

Szafka z dwoma frontami, otwierana klasycznie z 4 półkami, dzielącymi przestrzeń wewnątrz na 5 części mieszczące 5 rzędów segregatorów.

Zamykana na klucz.

Widok na zdjęciu poglądowym obok.



## **Szczegółowe dane w OPISIE OGÓLNYM SZAF, KOMÓD, KONTENERÓW**

### **Taboret kuchenny** szt. 2 , pokój 023

Nogi metalowe, satynowe, okrągłe. Siedzisko z ekoskóry kolor waniliowy, – wymiary 500 x 500



Widok na zdjęciu poglądowym.

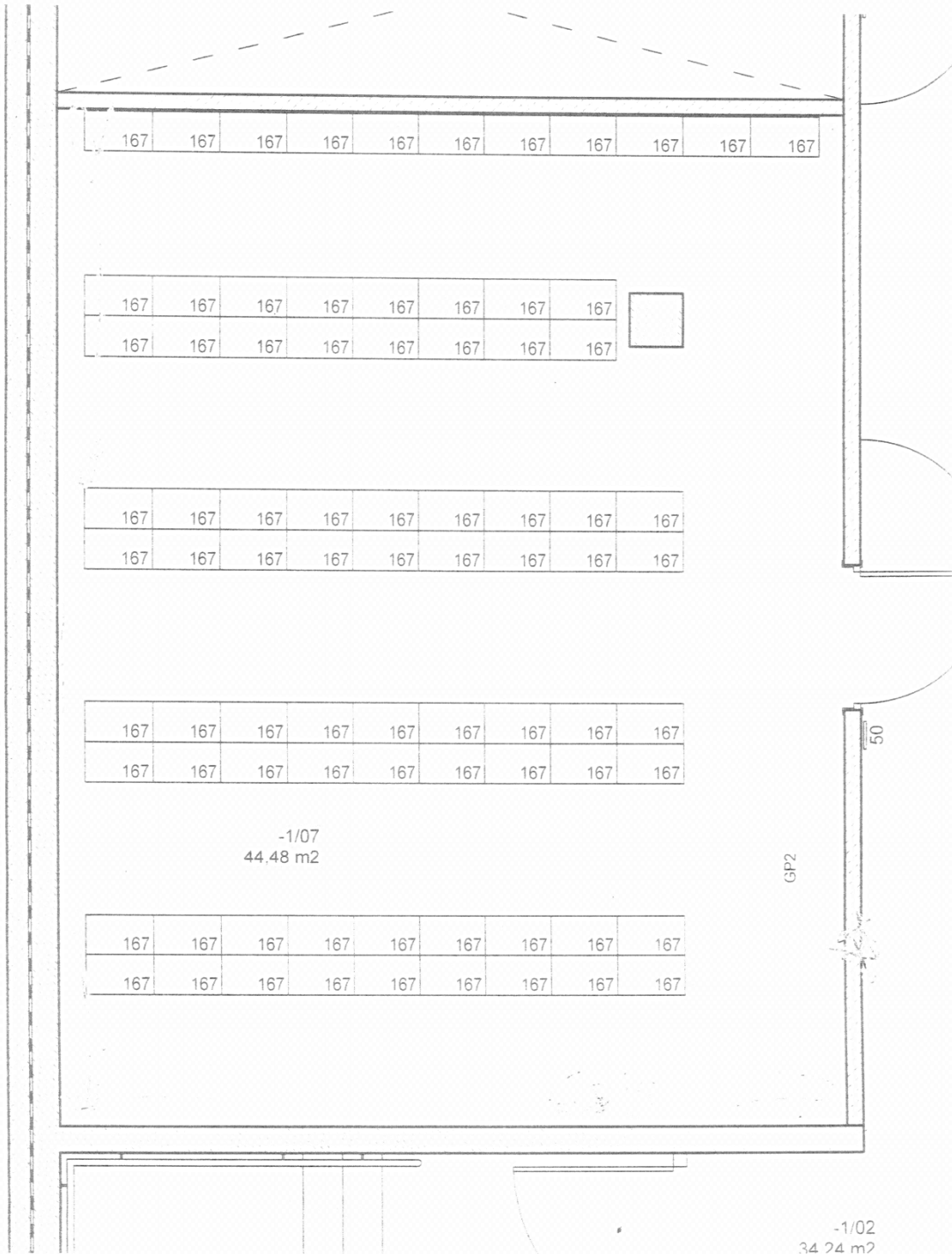

Nr pomieszczenia	Rodzaj mebli	Ilość sztuk	Cena za 1 sztukę	wartość
0/14	Lada do szatni	1		
0/14	Szatnia metalowa-ubraniowa	1		
0/14	Stolik do szatni	1		
0/14	Krzesło do szatni	4		
0/07	Krzesło obrotowe z podłokietnikami	1		
0/07	Biurko komputerowe	16		
0/07	Krzesło obrotowe do Sali komputerowej	18		
0/15	Krzesło obrotowe z podłokietnikami	1		
0/15	Stolik trzyosobowy	10		
0/15	Krzesło konferencyjne z podłokietnikami	30		
0/16	Krzesło obrotowe z podłokietnikami	1		
0/16	Stolik trzyosobowy	10		
0/16	Krzesło konferencyjne z podłokietnikami	30		
0/17	Stół konferencyjny duży	1		
0/17	Krzesło konferencyjne na płozie	25		
0/17	Krzesło obrotowe z podłokietnikami	1		
0/17	Szafa metalowa głęboka	1		
0/17	Krzesło ze stolikiem	12		
0/18	Krzesło obrotowe z podłokietnikami	1		
0/18	Stolik trzyosobowy	10		
0/18	Krzesło konferencyjne z podłokietnikami	30		
0/19	Krzesło obrotowe z podłokietnikami	1		
0/19	Stolik trzyosobowy	10		
0/19	Krzesło konferencyjne z podłokietnikami	30		
0/20	Szafka na klucze	3		
0/20	Błat	1		
0/20	Krzesło biurowe	4		
0/20	Stolik do szatni	1		
0/20	Krzesło do szatni	4		
0/20	Biurko komputerowe	1		



Nr pomieszczenia	Rodzaj mebli	Ilość sztuk	Cena za 1 sztukę	wartość
0/20	Szafa ubraniowo- aktowa wysoka	2		
0/20	Szafa ubraniowo- aktowa	3		
0/20	Szafa metalowa głęboka	1		
0/03	Stół na korytarz	4		
PIWNICA	Szatnia metalowa - ubraniowa	3		
PIWNICA	Regał stalowy magazynowy, stojący	8		
0/29	Regał stalowy magazynowy, stojący	4		
0/29	Wieszak	1		
0/29	Biurko narożne prawe z półką wysuwaną na klawiaturę	1		
0/29	Krzesło obrotowe z podłokietnikami	1		
0/29	Szafa ubraniowo- aktowa wysoka	1		
0/29	Szafa ubraniowo- aktowa	3		
0/29	Szafa aktowa wysoka półotwarta	1		
0/29	Szafka aktowa półotwarta mała	1		
0/29	Kontener podwieszany 3-szufladowy	1		
0/29	Kontener drzwiczkami na kółkach	1		
0/29	Duży stolik okolicznościowy	1		
0/29	Szafa metalowa biurowa	1		
0/29	Fotel materiałowy	2		
0/30	Regał stalowy magazynowy, stojący	2		
0/30	Szafa metalowa głęboka	2		
0/30	Szafa metalowa biurowa	2		
0/34	Szafa pancerna	1		
0/34	Lada prosta – końcowa lewa	1		
0/34	Lada prosta – końcowa prawa	1		
0/34	Lada narożna- środkowa	1		
0/34	Fotel do sekretariatu	2		
0/34	Krzesło biurowe	2		
0/34	Wieszak	1		
0/35	Biurko do pok. Kierownictwa	1		
0/35	Biurko gabinetowe 1700 dł.	1		
0/35	Kontener podwieszany 3-szufladowy	2		
0/35	Kontener podwieszany z drzwiczkami na kółkach	2		
0/35	Stolik okolicznościowy	1		



Nr pomieszczenia	Rodzaj mebli	Ilość sztuk	Cena za 1 sztukę	wartość
0/35	Szafa aktowo- odzieżowa- pok. kierownictwa	1		
0/35	Szafka pomocnicza- pok. kierownictwa	1		
0/35	Biblioteczka	1		
0/35	Fotel gabinetowy- pok. kierownictwa	2		
0/35	Fotele konferencyjne na płozie- (mniejszy- pok. Kierownictwa)	4		
0/35	Szafa pancerna	1		
0/35	Wieszak	1		
0/36	Wieszak	1		
0/36	Szafa metalowa głęboka	1		
0/36	Krzeseł biurowe	8		
0/36	Stolik komputerowy z półką na klawiaturę	2		
0/36	Stół konferencyjny	1		
0/36	Szafa aktowo- odzieżowa – pok. kadry	1		
0/36	Biblioteczka (pok. kadry)	1		
0/37	Wieszak	1		
0/37	Szafa metalowa głęboka	1		
0/37	Krzeseł biurowe	8		
0/37	Stolik komputerowy z półką na klawiaturę	2		
0/37	Stół konferencyjny	1		
0/37	Szafa aktowo- odzieżowa – pok. kadry	1		
0/37	Biblioteczka pok.kadry	1		
0/38	Wieszak	1		
0/38	Szafa metalowa głęboka	1		
0/38	Krzeseł biurowe	8		
0/38	Stolik komputerowy z półką na klawiaturę	2		
0/38	Stół konferencyjny	1		
0/38	Szafa aktowo- odzieżowa – pok. kadry	1		
0/38	Biblioteczka pok. kadry	1		
0/39	Szafa metalowa głęboka	1		
0/39	Wieszak	1		
0/39	Szafa aktowa drzwi przesuwane	1		
0/39	Krzeseł biurowe	10		
0/39	Stolik komputerowy z półką na klawiaturę	2		
0/39	Stół konferencyjny	1		
0/39	Szafa aktowo- odzieżowa – pok.	1		

Nr pomieszczenia	Rodzaj mebli	Ilość sztuk	Cena za 1 sztukę	wartość
	kadry			
0/39	Szafka na segregatory	3		
0/39	Biblioteczka pok. kadry	1		
0/40	Szafa metalowa głęboka	1		
0/40	Wieszak	1		
0/40	Szafa aktowa drzwi przesuwane	1		
0/40	Krzesło biurowe	10		
0/40	Stolik komputerowy z półką na klawiaturę	2		
0/40	Stół konferencyjny	1		
0/40	Szafa aktowo- odzieżowa – pok. kadry	1		
0/40	Biblioteczka pok.kadry	1		
0/40	Szafka na segregatory	3		
0/40	Szafka pracownicza	5		

## OPISY WYPOSAŻENIA

### Szatnia 0/14

#### Lada do szatni

Wymiary: 960 x 60cm blat roboczy; w tym część podnoszona blatu 98 x 40 cm, wysokość 70 cm, grubość 25 mm. Widok na zdjęciu poglądowym. Wykonana z płyty meblowej, półki, przegrody o grubości 18mm, blat roboczy i nadstawka o grubości 25 mm, panel o grubości 36 mm; kolor blatu roboczego – szary, kolor panelu – buk (po przedstawieniu próbek materiału

i uzgodnieniu z zamawiającym), cokolik laminat stal szczotkowana; okleina PCV 2 mm.

**Wybrany do realizacji zamówienia wykonawca zobowiązany będzie do wizji lokalnej w celu sprecyzowania zabudowy i rozmieszczenia lada. Dokładne wymiary do sprawdzenia na obiekcie. Wykonawca jest zobowiązany przygotować projekt lada i przedstawić do akceptacji Zamawiającemu.**

Widok na zdjęciu poglądowym:

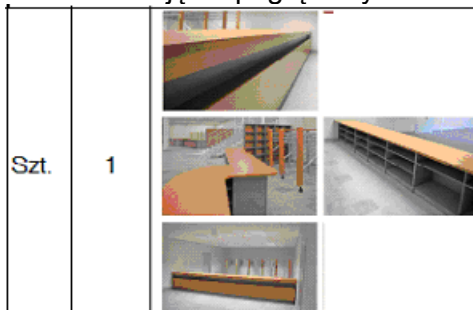

### Szatnia metalowa-ubraniowa



**Ilość schowków:** 6

**Szerokość:** 900 (+/- 2 cm)

**Kolor:** Szary

**Wysokość:** 1800 (+/- 2 cm)

**Głębokość:** 500

Szafa ubraniowa. Wykonana z blachy stalowej lakierowanej proszkowo na kolor szary. Korpus spawany. Drzwi wyposażone w żaluzjowe otwory wentylacyjne; Każdy przedział wyposażony w drążek na ubrania, 3 haki oraz uchwyt na etykietę na drzwiach. Schowki wyposażone w zamki. Widok na zdjęciu poglądowym powyżej.

### **Stolik do szatni**



**Powierzchnia stołu:** bukowy laminat; płyta meblowa 18 mm z okleiną

**Podstawa:** Aluminium; malowane proszkowo

**Wysokość:** 740



**waga:** Około 17 kg

**Długość:** 1200

**Szerokość:** 700

Widok na zdjęciu poglądowym powyżej.

### **Krzeseł do szatni**

Krzeseł z tworzywa z tapicerowanym siedziskiem. Siedzisko - wykonane z tworzywa poliamidu tapicerowane tkaniną obiciową. Wypełnienie pomiędzy częścią plastikową a tkaniną z pianki poliuretanowej. Przednia krawędź siedziska zaokrąglona. Oparcie wykonane z tworzywa poliamidowego w kolorze jasnoszarym w kształcie wielkiej litery „T” (jak na zdjęciu). W górnej części o szerokości 430 mm (+/-10 mm) i zwęża się ku dołowi, natomiast w miejscu połączenia z siedziskiem szerokość wynosi 200 mm (+/-10 mm). Rama metalowa malowana proszkowo w kolorze RAL 9006 oparta na 4 nogach o przekroju okrągłym fi 22 x 1,5 mm. Nogi bez ostrych krawędzi zakończone plastikowymi stopkami. Tkanina obiciowa na siedzisku łatwozmywalna o składzie 13,85 % PES i 86,15% PVC. Kolory oparcia oraz kolor tapicerki do uzgodnienia z Zamawiającym.

Wymiary: szer. całk. 470 mm, szer. siedziska 470 mm, szer. oparcia 430 mm, wys. całk. 818, wys. siedziska 453, głęb. siedziska 460 mm, głęb. całk. 550 mm.

Gwarancja - 5 lat.

Przykład:



**Szerokość siedziska:** 460

**Głębokość siedziska:** 395

**Wysokość siedziska:** 440

**Podstawa:** Czarny.  
Rama stalowa lakierowana na kolor czarny.

**Siedzisko i oparcie:** Kolor: drewno bukowe; sklejka

Widok na zdjęciu poglądowym powyżej.

## **Portiernia**

### **Błat**

Wymiary: 420x 120x 60 cm.

**Powierzchnia blatu:** bukowy laminat

**Wykonawca wybrany do realizacji zamówienia zobowiązany będzie do wizji lokalnej w celu sprecyzowania zabudowy i rozmieszczenia blatu. Dokładne wymiary do sprawdzenia na obiekcie. Wykonawca jest zobowiązany przygotować projekt blatu i przedstawić do akceptacji Zamawiającemu.**

Zabudowany blat, montowany na miejscu, na stałe; wykonany z profili aluminiowych anodowanych (kolor srebrny mat); kształt i wielkość zabudowy - dostosowane do potrzeb Zamawiającego; blat odporny na działanie środków czyszczących i odkażających.

Błat prosty- w połowie zabudowany szafkami z 3 półkami, umieszczonymi pod (wielkość i ilość szafek do ustalenia z zamawiającym); blat z konglomeratu, szkielet wykonany z płyty laminowanej, fronty z płyty MDF, w szafkach półki, plecy z płyty HDF grubości 3 mm, drzwi przesuwne na prowadnicach aluminiowych.

## **KRZESŁO OBROTOWE Z PODŁOKIETNIKAMI**



### **Opis:**

- wysokie oparcie w pełni, obustronnie tapicerowane skórą syntetyczną (75% bawełna, 25% poliuretan) , w kolorze czarnym
- podstawa - kształt pięcioramiennej gwiazdy, krzyżak z polerowanego aluminium
- kółka o średnicy min. 65 mm z gumowymi obręczami
- mechanizm wahadłowy z regulacją siły przeciwwagi
- podłokietniki stałe, tapicerowane skórą syntetyczną (75% bawełna, 25% poliuretan)
- regulacja wysokości przy pomocy tłoka gazowego
- nośność ok.130 kg
- głębokość siedziska(mm): ok.465
- szerokość siedziska(mm): ok.520
- wysokość oparcia(cm): ok.705
- wysokość unoszenia siedziska(mm): ok.475-555

**Gwarancja – 5 lat**

Widok na zdjęciu poglądowym powyżej

## **BIURKO KOMPUTEROWE**



### **Opis:**

Biurko komputerowe z nieruchomym blatem oraz półką pod monitor z regulacją wysokości. Pod blatem – szufladka na klawiaturę wysuwana na prowadnicach kulkowych (z regulacją wysokości). Metalowy stelaż w kolorze szarym zakończony stopkami z tworzywa sztucznego.

Blaty wykonane z jednolitej płyty melaminowej o grubości 25mm, obrzeża oklejone PCV o grubości 2mm. Kolor do uzgodnienia z zamawiającym.

### **Parametry:**

- wymiary półki pod monitor: ok.90x30 cm, regulowana w zakresie od 66 do 92 cm
- wymiary półki na klawiaturę: ok.51x35cm
- wysokość blatu: ok.73cm

## **KRZESŁO OBROTOWE do Sali komputerowej**



Zdjęcie poglądowe:

### **Opis:**

- ergonomicznie ukształtowane siedzisko i oparcie
- pogrubiona tapicerka (100% akryl) o odporności na otarcia 100 000 cykli; w kolorze czarnym
- mechanizm podparcia pleców – stały kontakt z możliwością zablokowania oparcia

- regulowana wysokość i głębokość oparcia
- podłokietniki stałe, czarny plastik
- płynna regulacja wysokości siedzenia tłokiem gazowym
- podstawa – 5-cio ramienny krzyż z tworzywa, koła o średnicy ok.65mm do wszystkich rodzajów podłóg
- nośność(kg): ok. 110
- głębokość siedziska(mm): ok. 480
- szerokość siedziska(mm): ok. 600
- wysokość oparcia(mm): 680
- wysokość unoszenia siedziska(mm): 420-540

### **STOLIK TRZYSOBOWY** **Sale ćwiczeń**



#### **Opis:**

Trzyosobowy stolik z blatem o wymiarach ok. 1560 x 300mm, wykonany z melaminy o grubości 25mm, krawędzie wykończone profilem z PCV o grubości 2mm. Stolik wyposażony w trzy panele przednie wykonane z metalu, perforowane, malowane proszkowo, kolor grafitowy. Stolik zamontowany na stelażu chromowanym. Kolor do uzgodnienia z zamawiającym. Pozostałe wytyczne zgodne z ogólnym opisem biurek.

### **KRZESŁO KONFERENCYJNE**

#### **Sale ćwiczeń**



#### **Opis:**

- krzesło na czterech nogach
- oparcie i siedzisko wykonane z bukowej sklejki(9-warstwowej) barwionej na kolor zbliżony do jabłoni AJA, dodatkowo siedzisko tapicerowane tkaniną tj. materiał 100% poliester, odporność na ścieranie 100 000 cykli - kolor tapicerki czarny
- stelaż wykonany z rurki stalowej, malowany proszkowo na srebrno lub chromowany

#### **Parametry:**

- wysokość całkowita: 860 mm
- szerokość całkowita: 500 mm
- głębokość całkowita: 535 mm
- wysokość siedziska: 455 mm
- szerokość siedziska: 450 mm
- głębokość siedziska: 420 mm
- wysokość oparcia: 440 mm

Dopuszcza się tolerancję wyżej podanych wymiarów +/- 10%

Widok na zdjęciu poglądowym powyżej.

#### **OPIS OGÓLNY SZAF -**

**Wykonawca wybrany do realizacji zamówienia zobowiązany będzie do wizji lokalnej w celu sprecyzowania zabudowy i rozmieszczenia mebli. Dokładne wymiary do sprawdzenia na obiekcie. Wykonawca jest zobowiązany przygotować projekt mebli i przedstawić do akceptacji Zamawiającemu.**

- Szafy powinny zostać dostarczone na miejsce dostawy w całości (sklejone i ściśnięte na prasie w fabryce).
- Konstrukcja wieńcowa. Korpus sklejany fabrycznie na prasie. Jest to zabieg technologiczny, który nadaje dużą sztywność całej konstrukcji, oraz eliminuje wszelkie dodatkowe złącza np. za pomocą wkrętów meblowych, zwiększając również w ten sposób estetykę mebla.
- Zamawiający nie dopuszcza, aby szafa miała jakiegokolwiek łączenia za pomocą konfirmantów i mimośrodków.

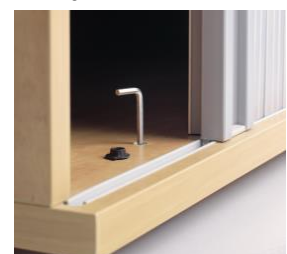

- Wszystkie elementy płytowe szaf wykonane z płyty wiórowej trzywarstwowej, pokrytej obustronnie okleiną sztuczną, klasa higieniczności E1.
- Boki oraz fronty szaf (drzwi) wykonane z płyt o grubości 18 mm, wąskie krawędzie oklejone obrzeżem PVC o grubości 2 mm w kolorze płyty.
- Półki wykonane z płyty o grubości 18 mm, wąskie, widoczne krawędzie oklejone obrzeżem PVC o grubości 2 mm w kolorze płyty.
- Półki mocowane do korpusu systemem zapadkowym, uniemożliwiającym ich przypadkowe wysunięcie, regulacja półek co 3 cm na całej wysokości boku szafy.
- Wieniec dolny i górny wykonane z płyt o grubości 25 mm (+/- 5%), wąskie krawędzie oklejone obrzeżem PVC o grubości 2 mm w kolorze płyty.
- Wieniec dolny wyposażony w 4 okrągłe stopki wykonane z czarnego PCV zapewniające poziomowanie od wewnątrz szafy w zakresie 15 mm.
- Ściana tylna z płyty wiórowej trzywarstwowej, pokrytej obustronnie okleiną sztuczną, o grubości min. 8 mm, wpuszczana we wpust wyfrezowany w bokach i wieńcach. Płaszczyzna pleców cofnięta w stosunku do boków o 8-10 mm.
- Szafy w standardzie wyposażone w zamki z kompletem dwóch numerowanych kluczy (w tym jeden łamany).
- Szafy z drzwiami jedno lub dwuskrzydłowymi wyposażone w zamek trzypunktowy w tym dwa punkty baskwilowe.
- Drzwi jedno i dwuskrzydłowe wyposażone w samo domykające zawiasy puszkowe firmy FGV (lub równoważne), pozwalające na szybki montaż drzwi bez użycia narzędzi (zawias typu „clip”). Gwarantowana wytrzymałość zawiasów – 80 tys. cykli oraz kąt rozwarcia zawiasów minimum 100°.
- Nadstawki do szaf aktowych wyposażone w wieniec górny o grubości 25 mm.
- Drzwi przesuwne na prowadnicach aluminiowych.
- Uchwyty z aluminium anodowanego o rozstawie 128 mm.
- Szafy w kolorze orzech cynamonowy – dekor EGGER H 3736 ST9.

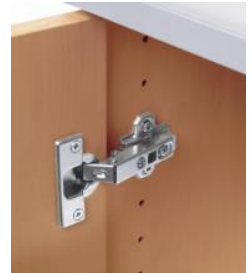

Widok na zdjęciu poglądowym:



### **SZAFKA UBRANIOWO – AKTOWA WYSOKA**

Szafka ubraniowo- aktowa wysoka; zamykana na klucz.

szerokość 800 mm, głębokość: 460 mm, wysokość 2180 mm.

#### **Opis:**

Wnętrze szafy podzielone za pomocą pionowej przegrody w stosunku 2:1 (szersza część ubraniowa, węższa aktowa). Część przeznaczona na wieszanie ubrań z wysuwającym wieszakiem, nad nim półka o szerokości szafy mieszcząca jeden rząd stojących segregatorów. W części aktowej miejsce na 5 rzędów segregatorów. Drzwi dwuskrzydłowe, pełnej wysokości. Pozostałe wytyczne zgodnie z opisem ogólnym szaf (opis jak wyżej)

Szafka w kolorze orzech cynamonowy – dekor EGGER H 3736 ST9.

Widok na zdjęciu poglądowym:



### **SZAFKA UBRANIOWO-AKTOWA**

zamykana na klucz.

szerokość 800 mm, głębokość: 460 mm, wysokość 1820 mm.

**Opis:**

Wnętrze szafy podzielone za pomocą pionowej przegrody w stosunku 2:1 (szersza część ubraniowa, węższa aktowa). Część przeznaczona na wieszanie ubrań z wysuwającym wieszakiem. W części aktowej miejsce na 5 rzędów segregatorów. Drzwi dwuskrzydłowe, pełnej wysokości. Pozostałe wytyczne zgodnie z opisem ogólnym szaf (opis jak wyżej)

Szafa w kolorze orzech cynamonowy – dekor EGGER H 3736 ST9.

Widok na zdjęciu poglądowym.

**Wykonawca wybrany do realizacji zamówienia zobowiązany będzie do wizji lokalnej w celu sprecyzowania zabudowy i rozmieszczenia mebli. Dokładne wymiary do sprawdzenia na obiekcie. Wykonawca jest zobowiązany przygotować projekt mebli i przedstawić do akceptacji Zamawiającemu.**

**POZOSTAŁE WYTYCZNE ZGODNIE Z OPISEM OGÓLNYM SZAF (opis jak wyżej)**

### **SZAFKA AKTOWA WYSOKA PÓŁOTWARTA**

zamykana na klucz.

szerokość 800 mm, głębokość 460 mm, wysokość 2180mm.

**Opis:**

Szafka półotwarta, z dwoma frontami, otwierana klasycznie. Pięć półek, dzieli przestrzeń wewnątrz na sześć równych części mieszczących sześć rzędów segregatorów. Fronty zamykają przestrzeń trzech dolnych rzędów segregatorów, pozostała część jest otwarta.

Pozostałe wytyczne zgodnie z opisem ogólnym szaf (opis jak wyżej)

Szafa w kolorze orzech cynamonowy – dekor EGGER H 3736 ST9.

Widok na zdjęciu poglądowym:

**Wykonawca wybrany do realizacji zamówienia zobowiązany będzie do wizji lokalnej w celu sprecyzowania zabudowy i rozmieszczenia mebli. Dokładne wymiary do sprawdzenia na obiekcie. Wykonawca jest zobowiązany przygotować projekt mebli i przedstawić do akceptacji Zamawiającemu.**

**POZOSTAŁE WYTYCZNE ZGODNIE Z OPISEM OGÓLNYM SZAF(jak wyżej)**



### **SZAFKA AKTOWA PÓŁOTWARTA MAŁA**

zamykana na klucz.

szerokość 800 mm, głębokość 460 mm, wysokość 1470mm.

**Opis:**

Szafka półotwarta, z dwoma frontami, otwierana klasycznie. 3 półki dzieli przestrzeń wewnątrz na 4 równe części mieszczące 4 rzędy stojących segregatorów. Fronty zamykają przestrzeń trzech dolnych rzędów segregatorów, pozostała część jest otwarta.

Szafa w kolorze orzech cynamonowy – dekor EGGER H 3736 ST9.

Widok na zdjęciu poglądowym:

**Wykonawca wybrany do realizacji zamówienia zobowiązany będzie do**



wizji lokalnej w celu sprecyzowania zabudowy i rozmieszczenia mebli. Dokładne wymiary do sprawdzenia na obiekcie. Wykonawca jest zobowiązany przygotować projekt mebli i przedstawić do akceptacji Zamawiającemu.

**POZOSTAŁE WYTYCZNE ZGODNIE Z OPISEM OGÓLNYM SZAF (jak wyżej)**

### **Szafa metalowa głęboka**

Widok na zdjęciu poglądowym:



Kolor: biały; wysokość: 1900; głębokość 500; szerokość 1200mm; waga 82 kg (+/- 2 kg); pojemność 820 dm<sup>3</sup>; dwudrzwiowa szafa metalowa o grubości blachy 1,25mm; wykonana z lakierowanej proszkowo blachy stalowej; zamykana z klamką obrotową z 2 kluczami w komplecie; ilość półek: 4 z płynną regulacją wysokości zawieszenia. Półki wewnętrzne wykonane z blachy o grubości 0,8 mm o minimalnym obciążeniu 40kg; drzwi szafy blokowane w 3 punktach; zawiasy wewnętrzne; kąt otwarcia drzwi min. 120°

### **Szafa pancerna**

Widok na zdjęciu poglądowym:





Szerokość: 550; wysokość: 1500; głębokość: 400 mm; waga 150 kg.; wymiary wewnętrzne: 542x320x1492 mm; pojemność 260 dm<sup>3</sup>;  
 Szafa pancerna- antywłamaniowa z zamkiem na klucz typu FAS 6490 lub równoważny; wykonana z blachy stalowej o grubości 4mm; z 2 kluczami w komplecie; ilość półek: 4 z płynną regulacją wysokości zawieszenia; malowana proszkowo w kolorze szarym.

### Korytarze:

#### Szafa metalowa biurowa

Szafa metalowa wykonana z blachy stalowej lakierowanej proszkowo. W komplecie 4 metalowe półki o regulowanej wysokości. Kłamek wyposażona w zamek z 2 kluczami w komplecie.

**Wysokość:** 1000mm **Szerokość:** 1000mm **Głębokość:** 400 mm; kolor do uzgodnienia z zamawiającym; widok na zdjęciu poglądowym poniżej:



#### REGAŁ STALOWY MAGAZYNOWY

**Pok. 0/29**

Konstrukcja wykonana ze stali nierdzewnej, zabezpieczona przed chwieaniem się regału.

Wysokość: 1800 mm Szerokość: 1200 mm Głębokość: 600 mm

Ilość półek: 4

Półki: płyta MDF

Nośność półek: 200 kg

Noga: 180 cm, w całości

Stopki z regulacją wysokości.

Widok jak na zdjęciu poglądowym.

Półki lakierowane na kolor biały, słupki w kolorze niebieskim.



#### WIESZAK

##### **Wymiary**

Wysokość całkowita: 1750 mm

Szerokość całkowita: 570 mm

Głębokość całkowita: 570 mm

Wieszak metalowy malowany proszkowo na kolor metalik z uchwytem na parasole.  
Widok na zdjęciu poglądowym:

### **Fotel materiałowy** **Pok. 0/29**

Fotel finka krzyżak prosty, fotel na stelażu krzyżak, prosty, owal. Stelaż fotela wykonany z lakierowanego klejonego warstwowo drewna brzoźowego. Siedzisko jak i oparcie fotela wykonane muszą być z pianki o grubości 6 cm i gęstości t-25.

Wymiary:

Wysokość całkowita - 102 cm

Wysokość oparcia - 70 cm

Szerokość całkowita - 63 cm

Szerokość siedziska - 53 cm

Tapicerka materiałowa; kolor: do uzgodnienia z zamawiającym po przedstawieniu próbek;  
widok poglądowy na zdjęciu poniżej:



### **Duży stolik okolicznościowy**



Kształt: owal

Wykonanie: z płyty laminowej

Kolor: drewna brzoźowego; blat 18 mm- PCV, przy krawędzi 26 mm.

Wymiary: szerokość: 120cm, głębokość: 60cm, wysokość: 57 cm

Dokładne wymiary do sprawdzenia na obiekcie. Wykonawca jest zobowiązany przygotować próbki materiału i przedstawić do akceptacji Zamawiającemu.

**Pok. 0/17**

**Stół konferencyjny duży x 1**

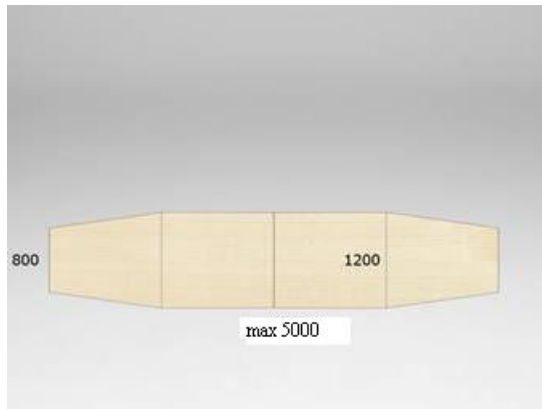

Możliwość dowolnego zwiększać rozmiaru- elementy dostawne.

**Długość:** min. 4000 mm, max do 5000mm; **Szerokość:** 800mm/1200mm; **Wysokość:** 800mm.

Blat warstwowy wykonany z płyty laminowej -kolor brzoźowy; grubości 28mm oraz podblatu grubości 18mm. Wszystkie krawędzie oklejone obrzeżem PCV 2mm.

Nogi stołów konferencyjnych i przystawek wykonane z rury stalowej średnicy 70mm.

Elementy stalowe pokryte farbą proszkową – aluminium.

Łączyna wykonana z płyty o grubości 18mm. Obrzeże PCV 2mm.

**Podstawa:** Aluminium

**Wykonawca wybrany do realizacji zamówienia zobowiązany będzie do wizji lokalnej w celu sprecyzowania zabudowy i rozmieszczenia stołu. Dokładne wymiary do sprawdzenia na obiekcie. Wykonawca jest zobowiązany przygotować projekt stołu i przedstawić do akceptacji Zamawiającemu.**



### Krzeseła konferencyjne na płozie



Krzeseło na płozie, siedzisko i oparcie tapicerowane, podłokietnikami.

Kolor stelaża: chrom/aluminium.

Oparcie i siedzisko tapicerowane; tkanina soft-line (materiał będący imitacją skóry, wykonany w 66% z bawełny zaś w 34% z PU; odporność na ścieralność - 40.000 cykli, skład: powłoka – 100% PU, nośnik – 100% bawełna gramatura: \$220 g/m<sup>2</sup>); kolor: beżowy-ostateczna decyzja po konsultacji z zamawiającym i przedstawianiu próbek materiału (jak na zdjęciu poglądowym poniżej)



	805 mm
	675 mm
	465 mm
	550 mm
	470 mm
	480 mm
	430 mm
	550 mm
	<b>11,0 kg</b> brutto D / W / H 640/700/1080



### **Krzeseło ze stolikiem uchylnym x 12**

W zestawie krzesło + stolik uchylny montowany z prawej strony, na kolumnie gazowej - na ławie. Stelaż stalowy, kolor: chrom; na 4 nogach. Wyposażony w 2 podłokietniki; Oparcie i siedzisko tapicerowane; tkanina soft-line (materiał będący imitacją skóry, wykonany w 66% z bawełny zaś w 34% z PU; odporność na ścieralność - 40.000 cykli . Skład: powłoka – 100% PU, nośnik – 100% bawełna gramatura: \$220 g/m<sup>2</sup>); kolor: beżowy-ostateczna decyzja po konsultacji z zamawiającym i przedstawianiu próbek materiału; widok na zdjęciu poglądowym poniżej:



Wymiary:



	805 mm
	675 mm
	465 mm
	550 mm
	470 mm
	480 mm
	430 mm
	550 mm
 <b>11,0 kg</b> brutto D / W / H 640/700/1080	

**Meble do Sekretariatu (0/34):**



Lada prosta – końcowa lewa (widok na zdjęciu poglądowym poniżej)

Lada prosta- końcowa prawa (widok na zdjęciu poglądowym poniżej)

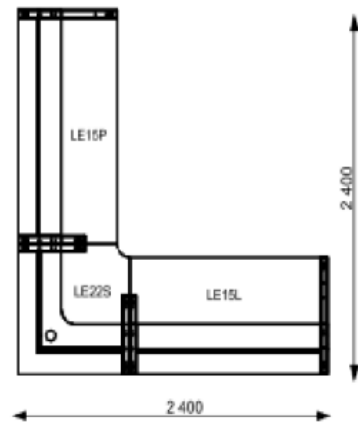
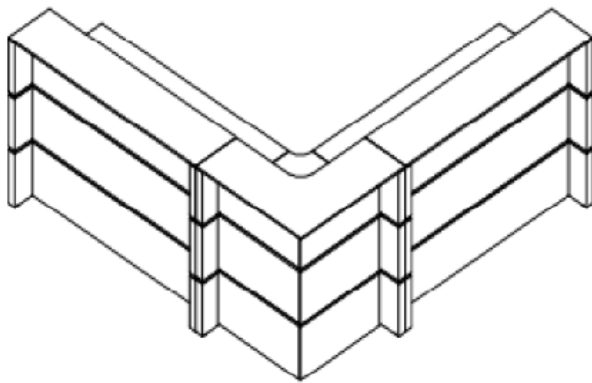

Lada narożna- środkowa (widok na zdjęciu poglądowym poniżej)

**Wykonawca wybrany do realizacji zamówienia zobowiązany będzie do wizji lokalnej w celu sprecyzowania zabudowy i rozmieszczenia mebli. Dokładne wymiary do sprawdzenia na obiekcie. Wykonawca jest zobowiązany przygotować projekt mebli i przedstawić do akceptacji Zamawiającemu.**

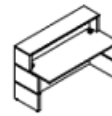

Element		Wymiar [mm]	Uwagi
		1600x800x1057h	- końcowa lewa

Element		Wymiar [mm]	Uwagi
		1600x800x1057h	- końcowa prawa

LADY NARÓZNE			
Element		Wymiar [mm]	Uwagi
		900x900x1057h	- środkowa

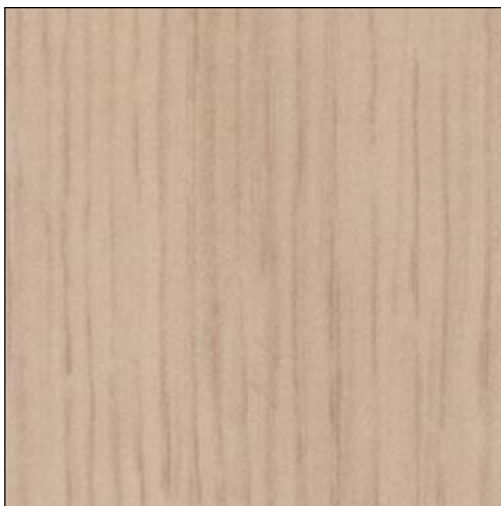

**Kolor lady: CANADIAN OAK/  
 DĄB KANADYJSKI**  
 (do uzgodnienia z zamawiającym po okazaniu próbek materiału)



**OPIS TECHNICZNY**

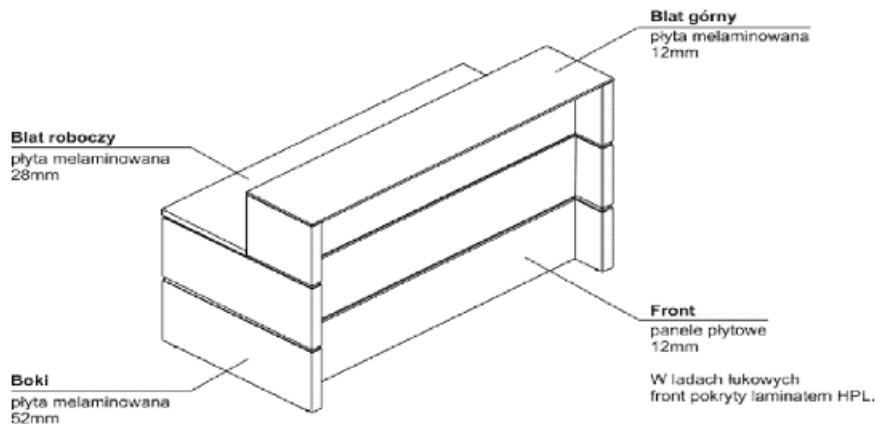

Wykonanie: obrzeża, blat górny, blat roboczy, boki i cały front: płyta melaminowana; całość zbudowana z 3 modułów (wg obrazów powyżej) oraz obecność aluminiowych pasów rozdzielające panele.

### **Fotel do Sekretariatu x 2**

Fotel obrotowy z podłokietnikami. Baza - kształt pięcioramiennej gwiazdy, wykonana z tworzywa sztucznego w kolorze czarnym o średnicy 68 cm. Miękkie kółka o średnicy 65 mm. Krzesło musi być wyposażone w mechanizm, umożliwiający jednoczesną zmianę kąta siedziska i oparcia, z możliwością dostosowania sprężystości odchylania oparcia do ciężaru siedzącego oraz możliwością blokowania oparcia w 6 położeniach. Płynne ustawienie przeciw presji ze strony mechanizmu w zakresie ok. 50 kg – 135 kg masy ciała. Podłokietniki muszą być wykonane z pcv w kolorze czarnym z miękką nakładką wykonaną z polipropylenu . Ponadto podłokietniki muszą mieć możliwość regulacji wysokości w zakresie min. 7 cm oraz głębokości w zakresie min. 5 cm. .

Siedzisko ergonomicznie wyprofilowane, pokryte elastyczną pianką PU. Przednia krawędź siedziska zaokrąglona. Krzesło musi mieć mechanizm regulacji głębokości siedziska w zakresie min.6 cm.

Oparcie ergonomicznie wyprofilowane, pokryte elastyczną pianką PU, z regulacją wysokości w zakresie min. 7 cm, tył oparcia wykonany z tworzywa. Na oparciu powinien być zamocowany zintegrowany wieszak do wieszania marynarki.

Krzesło tapicerowane tkaniną w kolorze do uzgodnienia z Zamawiającym o składzie surowcowym z zawartością minimum 90% wełny i odpornością na ścieranie minimum 200 000 cykli. Odporność na ścieranie tkaniny potwierdzona odpowiednim dokumentem.

Wymiary krzesła : szerokość siedziska 49 cm, szerokość oparcia 48 cm, głębokość siedziska 43-49 cm, wysokość oparcia 53 cm, (dopuszczalna tolerancja wymiarów +/- 2cm).

Przykład:



### **Krzeseł biurowe**

Krzeseł obrotowe z podłokietnikami. Baza - kształt pięcioramiennej gwiazdy, wykonana z tworzywa sztucznego w kolorze czarnym o średnicy 68 cm. Miękkie kółka o średnicy 65 mm. Krzeseł musi być wyposażone w mechanizm, umożliwiającą jednoczesną zmianę kąta siedziska i oparcia, z możliwością dostosowania sprężystości odchylania oparcia do ciężaru siedzącego oraz możliwością blokowania oparcia w 6 położeniach. Płynne ustawienie przeciw presji ze strony mechanizmu w zakresie ok. 50 kg – 135 kg masy ciała.

Podłokietniki muszą być wykonane z pcv w kolorze czarnym z miękką nakładką wykonaną z polipropylenu. Ponadto podłokietniki muszą mieć możliwość regulacji wysokości w zakresie min. 7 cm.

Ergonomicznie wyprofilowane, pokryte elastyczną pianką PU. Przednia krawędź siedziska zaokrąglona. Poduszka siedziska przymocowana do konstrukcji krzeseł za pomocą zatrzasków, umożliwiającą zdemontowanie bez użycia dodatkowych narzędzi.

Oparcie ergonomicznie wyprofilowane, pokryte elastyczną pianką PU, z regulacją wysokości z możliwością w zakresie 7 cm, tył oparcia wykonany z tworzywa

Krzeseł tapicerowane tkaniną w kolorze do uzgodnienia z Zamawiającym o składzie surowcowym z zawartością minimum 90% wełny i odpornością na ścieranie minimum 200 000 cykli. Odporność na ścieranie tkaniny potwierdzona odpowiednim dokumentem.

Wymiary : 91-118cm, szerokość całkowita 68cm, głębokość całkowita 68cm, wysokość siedziska 40-52cm, szerokość siedziska 49cm, głębokość siedziska 47cm.

Krzeseł nie może ważyć więcej niż 15 kg.

Przykład:



**Pokój Kierownictwa (0/35) + do Pokoju nr 0/29**

**Meble gabinetowe + Fotele**

Wykonawca wybrany do realizacji zamówienia zobowiązany będzie do wizji lokalnej w celu sprecyzowania zabudowy i rozmieszczenia mebli. Dokładne wymiary do sprawdzenia na obiekcie. Wykonawca jest zobowiązany przygotować projekt mebli i przedstawić do akceptacji Zamawiającemu.

Kolor mebli: do ostatecznego ustalenia z zamawiającym po okazaniu próbek materiału.

**Biurko do pok. Kierownictwa x 1**

**Biurko gabinetowe 1700 zł. x1 (Kolor okleiny: Naturalna czereśnia- wybarwienie koniak) + 1 do Pok.nr 0/29**

**Kontener podwieszany 3-szufladowy x 2 (Kolor okleiny: Naturalna czereśnia- wybarwienie koniak) zamykane na klucz! + 1 do Pok.nr 0/29**

**Kontener podwieszany z drzwiczkami x 2 na kółkach (Kolor okleiny: Naturalna czereśnia- wybarwienie koniak) zamykane na klucz! + 1 do Pok.nr 0/29**

**Stolik okolicznościowy x 1 (Kolor okleiny: Naturalna czereśnia- wybarwienie koniak) + 1 do Pok.nr 0/29**

**Szafa aktowo- odzieżowa- pok. Kierownictwa x 1 (Kolor okleiny: Naturalna czereśnia- wybarwienie koniak) zamykane na klucz!**

**Szafka pomocnicza- pok. Kierownictwa x 1 (Kolor okleiny: Naturalna czereśnia- wybarwienie koniak) zamykane na klucz!**

**Biblioteczka- pok. Kierownictwa x 1**

**Fotel gabinetowy- pok. Kierownictwa x 2**

**Fotele konferencyjne na płozie- mniejsze- pok. Kierownictwa x 4**



**Wymiary poniższe podane są w mm:**

	<p>1200x800x700</p>	<p>Biurko do pok. Kierownictwa</p>
---	---------------------	--



**BIURKA, KONTENERY, STÓŁY**

Element	Wymiar [mm]	Opis	Rodzaj okleiny
			Czereśnia Orzech
	1700x850x760h	burko 1700	

	500x450x620h	kontener 3 szufladowy
	500x450x620h	kontener z drzwiczkami

	700x700x600h	stolik okolicznościowy
--	--------------	------------------------

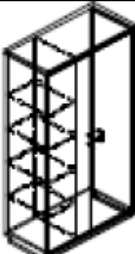
	800x450x1860	szafa aktowo-odzieżowa
---	--------------	------------------------

**SZAFY I REGAŁY**

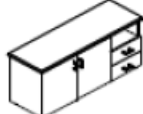
Element	Wymiar [mm]	Opis
	1350x450x620h	szafka pomocnicza

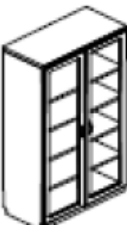
	900x450x1860h	biblioteczka
---	---------------	--------------

### Opis:

Biurko gabinetowe:

- blaty i nogi muszą być wykonane z płyty wiórowej klejonej o grubości 54 mm w okleinie naturalnej ;
- krawędzie muszą być obłożone naturalnym drewnem, wyprofilowane frezem kształtowym 12 mm dwustronnie;
- blenda wykonana z płyty wiórowej grubości 22 mm w okleinie naturalnej, krawędzie blendy muszą być obłożone naturalnym drewnem i wyprofilowane frezem R6 mm jednostronnie z czterech stron;
- blenda musi być zawieszona na dystansach z drewna naturalnego
- nogi powinny być na ślizgaczach z tworzywa

Kontenery do biurek:

- korpus musi być wykonany z płyty wiórowej 22 mm z okleiną naturalną. Krawędzie proste okleinowe
- blat musi być wykonany z płyty wiórowej 32 mm z okleiną naturalną, przednia krawędź powinna być obłożona naturalnym drewnem, wyprofilowana frezem kształtowym R8 dwustronnie z odsunięciem 3 mm;
- fronty szuflad powinny być wykonane z płyty wiórowej 16mm z okleiną naturalną; krawędzie frontów powinny być obłożone naturalnym drewnem i wyprofilowane frezem kształtowym jednostronnie z czterech stron;
- korpusy szuflad muszą być wykonane ze sklejki 12 mm, dno szuflad HDF, prowadnice rolkowe;
- kontener musi mieć zamek centralny; kółka jezdne obrotowe, i metalowy uchwyt (satyna) rozstaw około 128 mm;
- 

W każdym przypadku okleina PCV; krawędzie wykończone muszą być obrzeżem z PCV w kolorze mebla. Dno szuflad w kolorze okleiny biurka, 3mm.

Szafy:

- korpus musi być wykonany z płyty wiórowej 22 mm z okleiną naturalną;
- wieniec musi być wykonany z płyty wiórowej 32 mm z okleiną naturalną, przednia krawędź musi być obłożona drewnem, wyprofilowana frezem kształtowym R8 mm dwustronnie z odsunięciem 3mm;
- fronty szaf muszą być wykonane z płyty wiórowej 16 mm z okleiną naturalną; krawędzie frontów szaf muszą być obłożone naturalnym drewnem i wyprofilowane frezem kształtowym jednostronnie z czterech stron;
- półki muszą być wykonane z płyty wiórowej 22 mm z okleiną naturalną;
- w szafie aktowo-odzieżowej w jednej części musi być wieszak wysuwany, a z drugiej półki
- szafy muszą być na ślizgaczach z tworzywa;
- plecy niewidoczne muszą być wykonane z HDF – białe;
- plecy widoczne z okleiną w kolorze szafy;
- szafa musi mieć : uchwyty na frontach (satyna) rozstaw około 128 mm, (na drzwiach szklanych satyna rozstaw około 96 mm
- w drzwiach muszą być zawiasy puszkowe 110 stopni
- regał szklany powinien być wykonany ze szkła antisol 4mm

Stolik:

- blat i nogi wykonane z płyty wiórowej klejona, grubość 45 mm, z okleiną naturalną;
- krawędzie powinny być obłożone naturalnym drewnem, wyprofilowane frezem kształtowym R10 dwustronnie z odsunięciem 4 mm;

- blenda musi być wykonana z płyty wiórowej grubości 22 mm w okleinie naturalnej;
- nogi muszą być na ślizgaczach z tworzywa sztucznego;
- wysokość 70 cm (musi mieścić się pod blatem biurka)

detale



Kolor okleiny:

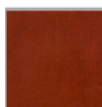

Naturalna czereśnia- wybarwienie koniak

### **Fotel gabinetowy (do pok. Kierownictwa)**



kółka twarde do wykładzin; tkanina soft-line (materiał będący imitacją skóry, wykonany w 66% z bawełny zaś w 34% z PU; odporność na ścieralność - 40.000 cykli Skład: powłoka – 100% PU, nośnik – 100% bawełna gramatura: \$220 g/m2); kolor: beżowy- ostateczna

decyzja po konsultacji z zamawiającym i przedstawianiu próbek materiału (jak na zdjęciu poglądowym poniżej ); kolorystyka: ecru (jak na rys. poniżej) do ostatecznego ustalenia z zamawiającym po okazaniu próbek materiału.

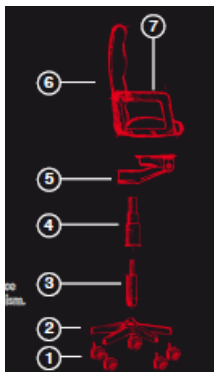

Dane techniczne:

1. kółka twarde do podłóg z wykładzin dywanowych; podstawa pięcioramienna metalowa;
2. podnośnik gazowy do płynnej regulacji wysokości siedziska;
3. osłonka podnośnika z polipropylenu (PP)
4. mechanizm zawiasowy z przesuniętą do przodu osią; stopy utrzymują stały kontakt z podłożem; możliwość płynnej regulacji siły odchylenia w zależności od ciężaru siedzącego, a także 2-stopniowej blokady tego ruchu.
5. ergonomicznie ukształtowane siedzisko i oparcie z litej sklejki liściastej, wyścielane pianką poliuretanową (PU), tapicerowane skórą
6. podłokietniki metalowe w części środkowej tapicerowane skórą.

**Fotele konferencyjne na płozie- mniejsze** (do pok. Kierownictwa)



tkanina skóra/ soft-line (materiał będący imitacją skóry, wykonany w 66% z bawełny zaś w 34% z PU; odporność na ścieralność - 40.000 cykli Skład: powłoka – 100% PU, nośnik – 100% bawełna gramatura: \$220 g/m<sup>2</sup>); kolor: beżowy- ostateczna decyzja po konsultacji z zamawiającym i przedstawianiu próbek materiału (jak na zdjęciu poglądowym poniżej ); kolorystyka: ecru (jak na rys.poniżej) do ostatecznego ustalenia z zamawiającym po okazaniu próbek materiału.



Dane techniczne:

1. fotel na płozie- metalowy;
2. ergonomicznie ukształtowane siedzisko i oparcie z litej sklejki liściastej, wyścielane pianką poliuretanową (PU), tapicerowane skórą;
3. podłokietniki metalowe w części środkowej tapicerowane skórą.

### **Pokoje kadry dydaktycznej (0/36-0/40)**

#### **Meble do pok. kadry**

Wykonawca wybrany do realizacji zamówienia zobowiązany będzie do wizji lokalnej w celu sprecyzowania zabudowy i rozmieszczenia mebli. Dokładne wymiary do sprawdzenia na obiekcie. Wykonawca jest zobowiązany przygotować projekt mebli i przedstawić do akceptacji Zamawiającemu.

**Kolor mebli:** do ostatecznego ustalenia z zamawiającym po okazaniu próbek materiału.

**Stolik komputerowy z półką na klawiaturę**

**Stół konferencyjny** (możliwość dowolnego zwiększać powierzchni- stół modułowy)

**Szafa aktowo- odzieżowa- zamykana na klucz!**

**Biblioteczka pok. kadry- zamykana na klucz!**

**Szafa aktowa drzwi przesuwane- zamykana na klucz!**





MATERIAŁY I WYBARWIENIA do wszystkich pozycji: okleina dąb, wybarwienia: naturalny (obrazek poniżej)



okleina naturalna dąb,  
wybarwienie naturalne

	1300x800x760h	stolik komputerowy B z półką na klawiaturę
	1800x800x760h	stół konferencyjny 1800

SZAFY, REGAŁY, NADSTAWKI		
Element	Wymiar [mm]	Opis
	1000x450x1650h	szafa aktowo-odzieżowa drzwi przesuwne
	1000x450x1650h	biblioteczka
Element	Wymiar [mm]	Opis
	1000x450x1650h	szafa aktowa drzwi przesuwne



detale



Opis produktu :

**BIURKA:**

- blaty i nogi muszą być wykonane z płyty wiórowej 32 mm w okleinie laminat
- krawędzie nóg muszą być obłożone naturalnym drewnem, wyprofilowane frezem kształtowym R18
- przednia i tylna krawędź blatu musi być obłożona naturalnym drewnem, wyprofilowana frezem kształtowym R18 mm
- w blatach biurek muszą być przepusty na kable toczone z litego drewna;
- blenda musi być wykonana z płyty wiórowej 22 mm z okleiną;
- nogi muszą mieć regulatory poziomu, regulacja do 25 mm

**STOŁY:**

- blaty i nogi muszą być wykonane z płyty wiórowej 32 mm w okleinie naturalne;
- krawędzie nóg powinny być obłożone naturalnym drewnem, wyprofilowane frezem kształtowym R18mm
- przednia i tylna krawędź blatu powinna być obłożona naturalnym drewnem, wyprofilowana frezem kształtowym R18 mm;

- blenda musi być wykonana z płyty wiórowej 22 mm z okleiną;
- nogi muszą mieć regulatory poziomu, regulacja do 25 mm;

#### SZAFY I REGAŁY :

- boki muszą być wykonane z płyty wiórowej 22 mm a okleiną naturalną, przednia krawędź powinna być obłożona naturalnym drewnem, wyprofilowana frezem kształtowym R13
- wieniec musi być wykonany z płyty wiórowej 22 mm z okleiną naturalną, przednia krawędź obłożona naturalnym drewnem wyprofilowana frezem kształtowym R13
- fronty szaf muszą być wykonane z płyty wiórowej 16mm z naturalną okleiną, krawędzie proste z okleiną PCV;
- półki w szafach zamykanych muszą być wykonane z płyty wiórowej 22mm z okleiną naturalną; krawędzie z okleiną PCV;
- półki w szafach odkrytych muszą być wykonane z płyty wiórowej 22 mm z okleiną naturalną; krawędzie proste z okleiną naturalną wyprofilowaną frezem kształtowym R13 mm;
- w szafach drzwi muszą być wpuszczane między boki
- szafy muszą być na ślizgaczach z tworzywa;
- plecy niewidoczne muszą być wykonane z HDF(białe), widoczne z okleiną;
- w regałach przeszklonych – szkło 4 mm;
- drzwi suwane muszą być na prowadnicach z tworzyw typ I-960,
- uchwyt – rozstaw 96 mm – w kolorze starego złota – do ustalenia z Zamawiającym

#### **Szafka na segregatory zamykana na klucz**

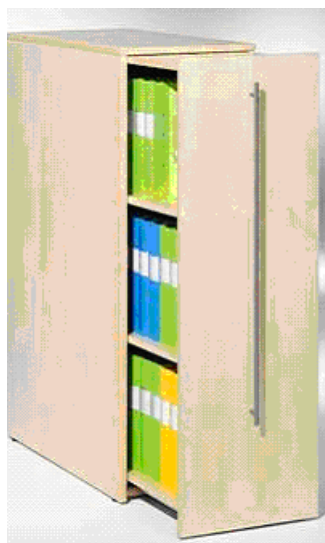

Widok poglądowy. Model: prawa.

Szafka w kolorze: brzoza (do ustalenia z zamawiającym po okazaniu próbek materiału); szerokość 415 mm; głębokość: 800 mm; wysokość: 1325 mm. Wykonana z laminatu z uchwytami lakierowanymi na kolor aluminium. Wyposażona w nóżki z regulacją dla nierównych powierzchni. Szuflada wyposażona w kółka co ułatwia otwierania przy dużym obciążeniu. Szafka zamykana na klucz (klucze x 2 w komplecie).

#### **SZAFKA PRACOWNICZA**



**Opis:**

- szafka ma być wykonana z laminatu
- wyposażona w zamek cylindryczny i komplety kluczy
- przegrody mieszczące segregatory
- możliwość montażu półki na dowolnej wysokości (do uzgodnienia z zamawiającym)
- Min. wysokość półki 32 mm
- możliwość zamontowania identyfikatora

**Parametry:**

- wysokość: 1700mm
- szerokość: 660mm
- głębokość: 450mm

Widok na zdjęciu poglądowym powyżej.

3 szafki po 6 schowków + 2 szafki po 8 schowków.

Kolor: do ostatecznego ustalenia z zamawiającym po okazaniu próbek materiału.

## **STÓŁ NA KORYTARZ**

Wymiary blatu: 1800x800mm (ławka 3-sosobowa; );

Konstrukcja: profil 25x25 mm, malowana proszkowo

Zaopatrzone w zatyczki zabezpieczające posadzkę przed zarysowaniem.

Stelaż metalowy wykonany z profilu o przekroju okrągłym 4 cm. Błat pokryty melaminą 18 mm, w kolorze buk (ostateczny wybór po uzgodnieniu z zamawiającym). Krawędzie blatu zabezpieczone taśmą z PCV 2 mm. Wysokość stołów w zakresie 68 - 80 cm.



Nr pomieszczenia	Rodzaj mebli	Ilość sztuk	Cena jednostkowa	wartość
0/06 1/06 1/14 2/06	STOLIK Z PRZEGRODAMI I PRZEDNIĄ ŚCIANĄ Z PLEXI	40		
0/06 1/06 1/14 2/06	KRZESŁO KONFERENCYJNE Z PODŁOKIETNIKAMI	80		
0/06 1/06 1/14 2/06	FOTEL OBROTOWY DLA PRACOWNIKÓW DYDAKTYCZNYCH	4		

## **OPISY WYPOSAŻENIA**

### **FOTEL OBROTOWY DLA PRACOWNIKÓW DYDAKTYCZNYCH - 4 szt.**



#### **Opis:**

- wysokie oparcie w pełni, obustronnie tapicerowane skórą syntetyczną (75% bawełna, 25% poliuretan) , w kolorze czarnym
- podstawa - kształt pięcioramiennej gwiazdy, krzyżak z polerowanego aluminium
- kółka o średnicy min. 65 mm z gumowymi obręczami
- mechanizm wahadłowy z regulacją siły przeciwwagi
- podłokietniki stałe, tapicerowane skórą syntetyczną (75% bawełna, 25% poliuretan)
- regulacja wysokości przy pomocy tłoka gazowego
- nośność ok.130 kg
- głębokość siedziska(mm): ok.465
- szerokość siedziska(mm): ok.520
- wysokość oparcia(cm): ok.705
- wysokość unoszenia siedziska(mm): ok.475-555

#### **Gwarancja – 5 lat**

Widok na zdjęciu poglądowym powyżej

### **KRZESŁO KONFERENCYJNE – 80 szt.**



#### **Opis:**

- krzesło na czterech nogach
- oparcie i siedzisko wykonane z bukowej sklejki(9-warstwowej) barwionej na kolor zbliżony do jabłoni AJA, dodatkowo siedzisko tapicerowane tkaniną tj. materiał materiał 100% poliester, odporność na ścieranie 100 000 cykli, trudnozapałność- kolor tapicerki czarny -

stelaż wykonany z rurki stalowej, malowany proszkowo na srebrno lub chromowany

**Parametry:**

- wysokość całkowita: 860 mm
- szerokość całkowita: 500 mm
- głębokość całkowita: 535 mm
- wysokość siedziska: 455 mm
- szerokość siedziska: 450 mm
- głębokość siedziska: 420 mm
- wysokość oparcia: 440 mm

Widok na zdjęciu poglądowym powyżej.

**STOLIK Z PRZEGRODAMI PRZEDNIĄ ŚCIANĄ Z PLEXI – 40 szt.**



**Opis:**

Meble dla laboratoriów językowych.

Kabiny skutecznie izolujące i poprawiające warunki akustyczne.

- meble muszą być wykonane z płyty meblowej o blatach grubości 25mm, wykończone okleiną PCV 2mm, wszystko w kolorze zbliżonym do jabłoń AJA
- stoliki wyposażone w kanały kablowe chroniące przewody i zabezpieczające przed uszkodzeniem, kanał kablowy między blatem a blendą min.12cmx12cm
- stoliki wyposażone w przegrody i przednią ściankę z przezroczystego plexi o grubości 4mm
- stoliki ułożone w 5 rzędów po 4 stanowiska
- stoliki 2osobowe o wymiarach 120-130cm x 50-60cm, wysokość 76-80cm
- ściany kabin wyścielone materiałem dźwiękowym
- blat umocowany na metalowym, srebrnym stelażu, nogi również w kolorze srebrnym
- przegrody(blendy) min.50cm wysokości, przegroda zamykająca rząd wysokości ok.133cm
- wysokość ściany z plexi ok. 50cm
- kabiny ustawione frontalnie do stanowiska prowadzącego

- kabiny mobilne, nadające się do łatwego montażu/demontażu

**Wykonawca wybrany do realizacji zamówienia zobowiązany będzie do wizji lokalnej w celu sprecyzowania zabudowy. Dokładne wymiary do sprawdzenia na obiekcie. Wykonawca jest zobowiązany przygotować projekt mebli i przedstawić do akceptacji Zamawiającemu.**





Nr pomieszczenia	Rodzaj mebli	Ilość sztuk	Cena za 1 sztukę	wartość
1/07	FOTEL OBROTOWY DLA PRACOWNIKÓW DYDAKTYCZNYCH	1		
1/07	BIURKO KOMPUTEROWE	16		
1/07	KRZESŁO OBROTOWE Z PODŁOKIETNIKAMI	16		
1/10	SZAFA MAGAZYNOWA NA AKCESORIA DO SPRZĄTANIA	3		
1/15	FOTEL OBROTOWY DLA PRACOWNIKÓW DYDAKTYCZNYCH	1		
1/16	FOTEL OBROTOWY DLA PRACOWNIKÓW DYDAKTYCZNYCH	1		
1/17	FOTEL OBROTOWY DLA PRACOWNIKÓW DYDAKTYCZNYCH	1		
1/KORYTARZ	STÓŁ PRZYŚCIENNY	1		
1/18	FOTEL OBROTOWY DLA PRACOWNIKÓW DYDAKTYCZNYCH	1		
1/18	STOLIK TRZYOSOBOWY	10		
1/18	KRZESŁO KONFERENCYJNE	30		
1/19	FOTEL OBROTOWY DLA PRACOWNIKÓW DYDAKTYCZNYCH	1		
1/19	STOLIK TRZYOSOBOWY	10		
1/19	KRZESŁO KONFERENCYJNE	30		
1/20	FOTEL OBROTOWY DLA PRACOWNIKÓW DYDAKTYCZNYCH	1		
1/20	STOLIK TRZYOSOBOWY	10		
1/20	KRZESŁO KONFERENCYJNE	30		
	<b>Pomieszczenie 1/21</b>			
1/21	FOTEL OBROTOWY DLA PRACOWNIKÓW DYDAKTYCZNYCH	1		
1/21	STOLIK TRZYOSOBOWY	10		
1/21	KRZESŁO KONFERENCYJNE	30		
	<b>Pomieszczenie 1/22</b>			
1/22	FOTEL OBROTOWY DLA PRACOWNIKÓW DYDAKTYCZNYCH	1		
1/22	STOLIK TRZYOSOBOWY	10		
1/22	KRZESŁO KONFERENCYJNE	30		
1/23	BIURKO PROSTOKĄTNE	1		
1/23	KONTENER PODBLATOWY	1		
1/23	FOTEL OBROTOWY DLA PRACOWNIKÓW			

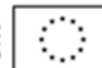

	DYDAKTYCZNYCH	1		
1/23	SZAFKA AKTOWA Z WITRYNĄ	1		
1/23	REGAŁ OTWARTY	26		
1/23	KRZESŁO KONFERENCYJNE	2		
1/23	WIESZAK STOJĄCY	1		
1/23	SZAFKA POD URZĄDZENIE WIELOFUNKCYJNE	1		
1/24	STÓŁ KONFERENCYJNY	4		
1/24	KRZESŁO KONFERENCYJNE	10		
1/24	WIESZAK STOJĄCY	1		
1/24	REGAŁ OTWARTY	4		
1/25	BIURKO NAROŻNE PRAWO	1		
1/25	BIURKO NAROŻNE LEWE	1		
1/25	KONTENER PODBLATOWY	2		
1/25	KRZESŁO OBROTOWE DO SEKRETARIATU	2		
1/25	KRZESŁO GOŚCINNE GABINETOWE	2		
1/25	SZAFKA UBRANIOWA	1		
1/25	SZAFKA POD URZĄDZENIE WIELOFUNKCYJNE	1		
1/25	SZAFKA Z DRZWIAMI PRZESUWNymi ZAMYKANymi NA KLUCZ	1		
1/25	SZAFKA Z WITRYNĄ	1		
1/25	SZAFKA BIUROWA	1		
1/26	BIURKO GABINETOWE 2000x1000x900x760H	1		
1/26	WITRYNA NISKA	1		
1/26	FOTEL GABINETOWY	1		
1/26	KRZESŁO GOŚCINNE GABINETOWE	3		
1/26	SZAFKA NISKA	1		



1/26	WITRYNA WYSOKA	1		
1/26	STOLIK POD LAPTOPA	1		
1/26	STÓŁ KONFERENCYJNY GABINETOWY	1		
1/26	WIESZAK STOJĄCY	1		
1/27	BIURKO PROSTOKĄTNE	4		
1/27	KONTENER PODBLATOWY	4		
1/27	FOTEL OBROTOWY DLA PRACOWNIKÓW DYDAKTYCZNYCH	4		
1/27	SZAFKA AKTOWA Z WITRYNĄ	1		
1/27	SZAFKA Z 4 DRZWIAMI ŻALUZJOWYMI	1		
1/27	SZAFKA UBRANIOWA	1		
1/27	SZAFKA PRACOWNICZA Z 6 PRZEGRODAMI STOJĄCA 1700x1300x450	1		
1/27	STOLIK POD URZĄDZENIE WIELOFUNKCYJNE	1		
1/27	KRZESŁO KONFERENCYJNE	2		
1/28	BIURKO PROSTOKĄTNE	4		
1/28	KONTENER PODBLATOWY	4		
1/28	FOTEL OBROTOWY DLA PRACOWNIKÓW DYDAKTYCZNYCH	4		
1/28	SZAFKA AKTOWA Z WITRYNĄ	1		
1/28	SZAFKA Z 4 DRZWIAMI ŻALUZJOWYMI	1		
1/28	SZAFKA UBRANIOWA	1		
1/28	SZAFKA PRACOWNICZA Z 6 PRZEGRODAMI STOJĄCA 1700x1300x450	1		
1/28	STOLIK POD URZĄDZENIE WIELOFUNKCYJNE	1		
1/28	KRZESŁO KONFERENCYJNE	2		
1/29	BIURKO PROSTOKĄTNE	4		
1/29	KONTENER PODBLATOWY	4		
	FOTEL OBROTOWY DLA PRACOWNIKÓW			



1/29	DYDAKTYCZNYCH	4		
1/29	SZAFKA AKTOWA Z WITRYNĄ	1		
1/29	SZAFKA Z 4 DRZWIAMI ŻALUZJOWYMI	1		
	SZAFKA UBRANIOWA	1		
1/29	SZAFKA PRACOWNICZA Z 6 PRZEGRODAMI STOJĄCA 1700x1300x450	1		
1/29	KRZESŁO KONFERENCYJNE	2		
1/30	BIURKO PROSTOKĄTNE	4		
1/30	KONTENER PODBLATOWY	4		
1/30	FOTEL OBROTOWY DLA PRACOWNIKÓW DYDAKTYCZNYCH	4		
1/30	SZAFKA AKTOWA Z WITRYNĄ	1		
1/30	SZAFKA Z 4 DRZWIAMI ŻALUZJOWYMI	1		
1/30	SZAFKA UBRANIOWA	1		
1/30	SZAFKA PRACOWNICZA Z 6 PRZEGRODAMI STOJĄCA 1700x1300x450	1		
1/30	KRZESŁO KONFERENCYJNE	2		
1/31	BIURKO PROSTOKĄTNE	4		
1/31	KONTENER PODBLATOWY	4		
1/31	FOTEL OBROTOWY DLA PRACOWNIKÓW DYDAKTYCZNYCH	4		
1/31	SZAFKA AKTOWA Z WITRYNĄ	1		
1/31	SZAFKA Z 4 DRZWIAMI ŻALUZJOWYMI	1		
1/31	SZAFKA UBRANIOWA	1		
1/31	SZAFKA PRACOWNICZA Z 6 PRZEGRODAMI STOJĄCA 1700x1300x450	1		
1/31	STOLIK POD URZĄDZENIE WIELOFUNKCYJNE	1		
1/31	KRZESŁO KONFERENCYJNE	2		
1/32	BIURKO PROSTOKĄTNE	4		
1/32	KONTENER PODBLATOWY	4		



1/32	FOTEL OBROTOWY DLA PRACOWNIKÓW DYDAKTYCZNYCH	4		
1/32	SZAFKA AKTOWA Z WITRYNĄ	1		
1/32	SZAFKA Z 4 DRZWIAMI ŻALUZJOWYMI	1		
1/32	SZAFKA UBRANIOWA	1		
1/32	SZAFKA PRACOWNICZA Z 6 PRZEGRODAMI STOJĄCA 1700x1300x450	1		
1/32	STOLIK POD URZĄDZENIE WIELOFUNKCYJNE	1		
1/32	KRZESŁO KONFERENCYJNE	2		

	STOLIK POD URZĄDZENIE WIELOFUNKCYJNE	1		
1/33	STOLIK KUCHENNY	2		
1/33	KRZESŁO	8		
1/33	WISZĄCA SZAFKA OSZKLONA	2		
1/33	WISZĄCA SZAFKA SUSZARKA	1		
1/33	ZABUDOWA KUCHNI	1		
1/33	SOFA	1		
1/33	WIESZAK STOJĄCY	1		
2/07	FOTEL OBROTOWY DLA PRACOWNIKÓW DYDAKTYCZNYCH	1		
2/07	BIURKO KOMPUTEROWE	16		
2/07	KRZESŁO OBROTOWE Z PODŁOKIETNIKAMI	16		
2/14	FOTEL OBROTOWY DLA PRACOWNIKÓW DYDAKTYCZNYCH	1		
2/14	STÓŁ DO KABIN TŁUMACZY	5		
2/14	KRZESŁO KONFERENCYJNE	6		
2/15	FOTEL OBROTOWY DLA PRACOWNIKÓW DYDAKTYCZNYCH	1		
2/16	FOTEL OBROTOWY DLA PRACOWNIKÓW DYDAKTYCZNYCH	1		
2/17	FOTEL OBROTOWY DLA PRACOWNIKÓW DYDAKTYCZNYCH	1		
2/17	STOLIK TRZYOSOBOWY	10		

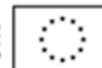

2/17	KRZESŁO KONFERENCYJNE	32		
2/18	FOTEL OBROTOWY DLA PRACOWNIKÓW DYDAKTYCZNYCH	1		
2/18	STOLIK TRZYOSOBOWY	10		
2/18	KRZESŁO KONFERENCYJNE	32		
2/19	FOTEL OBROTOWY DLA PRACOWNIKÓW DYDAKTYCZNYCH	1		
2/19	STOLIK TRZYOSOBOWY	10		
2/19	KRZESŁO KONFERENCYJNE	32		
2/20	FOTEL OBROTOWY DLA PRACOWNIKÓW DYDAKTYCZNYCH	1		
2/20	STOLIK TRZYOSOBOWY	10		
2/20	KRZESŁO KONFERENCYJNE	32		
2/21	FOTEL OBROTOWY DLA PRACOWNIKÓW DYDAKTYCZNYCH	1		
2/21	STOLIK TRZYOSOBOWY	10		
2/21	KRZESŁO KONFERENCYJNE	32		
2/22	FOTEL OBROTOWY DLA PRACOWNIKÓW DYDAKTYCZNYCH	1		
2/22	STOLIK TRZYOSOBOWY	7		
2/22	STOLIK DWUOSOBOWY	2		
2/22	KRZESŁO KONFERENCYJNE	25		
2/23	STÓŁ KONFERENCYJNY	4		
2/23	KRZESŁO KONFERENCYJNE	14		
2/23	WIESZAK STOJĄCY	1		
2/24	FOTEL OBROTOWY DLA PRACOWNIKÓW DYDAKTYCZNYCH	1		
2/24	STOLIK DWUOSOBOWY	10		
2/24	KRZESŁO KONFERENCYJNE	20		
2/25	BIURKO PROSTOKĄTNE	4		
2/25	KONTENER PODBLATOWY	4		
2/25	FOTEL OBROTOWY DLA PRACOWNIKÓW DYDAKTYCZNYCH	4		
2/25	SZAFKA AKTOWA Z WITRYNĄ	1		
2/25	SZAFKA Z 4 DRZWIAMI ŻALUZJOWYMI	1		
2/25	SZAFKA UBRANIOWA	1		
2/25	SZAFKA PRACOWNICZA Z 6 PRZEGRODAMI STOJĄCA 1700x1300x450	1		



2/25	STOLIK POD URZĄDZENIE WIELOFUNKCYJNE	1		
2/25	KRZESŁO KONFERENCYJNE	2		
2/26	BIURKO PROSTOKĄTNE	4		
2/26	KONTENER PODBLATOWY	4		
2/26	FOTEL OBROTOWY DLA PRACOWNIKÓW DYDAKTYCZNYCH	4		
2/26	SZAFKA AKTOWA Z WITRYNĄ	1		
2/26	SZAFKA Z 4 DRZWIAMI ŻALUZJOWYMI	1		
2/26	SZAFKA UBRANIOWA	1		
2/26	SZAFKA PRACOWNICZA Z 6 PRZEGRODAMI STOJĄCA 1700x1300x450	1		
2/26	STOLIK POD URZĄDZENIE WIELOFUNKCYJNE	1		
2/26	KRZESŁO KONFERENCYJNE	2		
2/27	BIURKO PROSTOKĄTNE	4		
2/27	KONTENER PODBLATOWY	4		
2/27	FOTEL OBROTOWY DLA PRACOWNIKÓW DYDAKTYCZNYCH	4		
2/27	SZAFKA AKTOWA Z WITRYNĄ	1		
2/27	SZAFKA Z 4 DRZWIAMI ŻALUZJOWYMI	1		
2/27	SZAFKA UBRANIOWA	1		
2/27	SZAFKA PRACOWNICZA Z 6 PRZEGRODAMI STOJĄCA 1700x1300x450	1		
2/27	STOLIK POD URZĄDZENIE WIELOFUNKCYJNE	1		
2/27	KRZESŁO KONFERENCYJNE	2		
2/28	BIURKO PROSTOKĄTNE	5		
2/28	KONTENER PODBLATOWY	5		
2/28	FOTEL OBROTOWY DLA PRACOWNIKÓW DYDAKTYCZNYCH	5		
2/28	SZAFKA AKTOWA Z WITRYNĄ	1		
2/28	SZAFKA Z 4 DRZWIAMI ŻALUZJOWYMI			



		1		
2/28	SZAFKA UBRANIOWA	1		
2/28	SZAFKA PRACOWNICZA Z 6 PRZEGRODAMI STOJĄCA 1700x1300x450	1		
2/28	STOLIK POD URZĄDZENIE WIELOFUNKCYJNE	1		
2/28	KRZESŁO KONFERENCYJNE	2		
2/29	BIURKO PROSTOKĄTNE	4		
2/29	KONTENER PODBLATOWY	4		
2/29	FOTEL OBROTOWY DLA PRACOWNIKÓW DYDAKTYCZNYCH	4		
2/29	SZAFKA AKTOWA Z WITRYNĄ	1		
2/29	SZAFKA Z 4 DRZWIAMI ŻALUZJOWYMI	1		
2/29	SZAFKA UBRANIOWA	1		
2/29	SZAFKA PRACOWNICZA Z 6 PRZEGRODAMI STOJĄCA 1700x1300x450	1		
2/29	STOLIK POD URZĄDZENIE WIELOFUNKCYJNE	1		
2/29	KRZESŁO KONFERENCYJNE	2		
2/30	BIURKO PROSTOKĄTNE	4		
2/30	KONTENER PODBLATOWY	4		
2/30	FOTEL OBROTOWY DLA PRACOWNIKÓW DYDAKTYCZNYCH	4		
2/30	SZAFKA AKTOWA Z WITRYNĄ	1		
2/30	SZAFKA Z 4 DRZWIAMI ŻALUZJOWYMI	1		
2/30	SZAFKA UBRANIOWA	1		
2/30	SZAFKA PRACOWNICZA Z 6 PRZEGRODAMI STOJĄCA 1700x1300x450	1		
2/30	STOLIK POD URZĄDZENIE WIELOFUNKCYJNE	1		
2/30	KRZESŁO KONFERENCYJNE	2		
2/31	BIURKO PROSTOKĄTNE	4		
2/31	KONTENER PODBLATOWY	4		





2/31	FOTEL OBROTOWY DLA PRACOWNIKÓW DYDAKTYCZNYCH	4		
2/31	SZAFKA AKTOWA Z WITRYNĄ	1		
2/31	SZAFKA Z 4 DRZWIAMI ŻALUZJOWYMI	1		
2/31	SZAFKA UBRANIOWA	1		
2/31	SZAFKA PRACOWNICZA Z 6 PRZEGRODAMI STOJĄCA 1700x1300x450	1		
2/31	STOLIK POD URZĄDZENIE WIELOFUNKCYJNE	1		
2/31	KRZESŁO KONFERENCYJNE	2		

## OPISY WYPOSAŻENIA

### FOTEL OBROTOWY DLA PRACOWNIKÓW DYDAKTYCZNYCH - 90 szt.

Zdjęcie poglądowe :



#### **Opis:**

- wysokie oparcie w pełni, obustronnie tapicerowane skórą syntetyczną (75% bawełna, 25% poliuretan), w kolorze czarnym
- podstawa - kształt pięcioramiennej gwiazdy, krzyżak z polerowanego aluminium
- kółka o średnicy min. 65 mm z gumowymi obręczami
- mechanizm wahadłowy z regulacją siły przeciwwagi
- podłokietniki stałe, tapicerowane skórą syntetyczną (75% bawełna, 25% poliuretan)
- regulacja wysokości przy pomocy tłoka gazowego
- nośność ok.130 kg
- głębokość siedziska(mm): ok.465
- szerokość siedziska(mm): ok.520
- wysokość oparcia(cm): ok.705
- wysokość unoszenia siedziska(mm): ok.475-555

**Gwarancja – 5 lat**

Widok na zdjęciu poglądowym powyżej

### **KRZESŁO OBROTOWE DO SEKRETARIATU – 2 SZT.**



**Opis:**

- mechanizm synchroniczny z możliwością regulacji kąta siedziska i oparcia
- podłokietniki wykonane z poliuretanu-regulowany kąt, wysokość i szerokość
- obrotowy zagłówek
- regulacja głębokości siedziska, zagłówek i ogólnej wysokości
- regulacja podparcia biodrowego
- podstawa-pięcioramienny aluminiowy krzyżak
- kółka o średnicy ok.65mm do wszystkich typów podłóg
- siedzisko tapicerowane tkaniną o wysokich parametrach dotyczących trwałości i jakości tj. materiał 100% poliester, odporność na ścieranie 100 000 cykli, kolor tapicerki niebieski

**Parametry:**

- nośność ok.130 kg
- głębokość siedziska(mm): ok.520
- szerokość siedziska(mm): ok.500
- wysokość oparcia(cm): ok.655
- wysokość unoszenia siedziska(mm): ok.450-540

**Gwarancja – 5 lat**

Widok na zdjęciu poglądowym powyżej.

### **FOTEL GABINETOWY – 1 SZT.**

**Produkt fabrycznie nowy**



**Opis:**

- ergonomicznie wyprofilowane oparcie fotela z wyraźnym podparciem kręgosłupa lędźwiowego i z zagłówkiem
- mechanizm wahadłowy z regulacją nacisku w zależności od wagi ciała
- możliwość zablokowania fotela w 5-ciu pozycjach
- regulowana wysokość siedzenia
- regulowany i składany zagłówek
- podstawa-krzyżak pięcioramienny z aluminium z drewnianymi nakładkami, kółka o średnicy ok.65mm do wszystkich rodzajów podłóg
- podłokietniki stałe, drewniane
- tapicerka ze skóry naturalnej w kolorze czarnym
- głębokość siedziska(mm): ok. 460
- nośność(kg): ok.120
- szerokość siedziska(mm): ok.530
- wysokość oparcia(cm): ok.730
- wysokość unoszenia siedziska(mm): ok.460-550

**Gwarancja – 5 lat.**

Widok na zdjęciu poglądowym powyżej.

**KRZESŁO GOŚCINNE GABINETOWE – 5 szt.**



**Opis:**

- ergonomicznie wyprofilowane oparcie krzesła z podparciem kręgosłupa lędźwiowego

- chromowane, stałe, tapicerowane skórą syntetyczną (75% bawełna, 25% poliuretan);
- elastyczne, chromowane podnóże z rurek stalowych
- tapicerka ze skóry syntetycznej(75% bawełna, 25% poliuretan) o odporności na ścieralność 50 000 cykli w kolorze czarnym
- nośność(kg): ok.110
- szerokość siedziska(mm): ok.510
- wysokość oparcia(mm): ok.540
- wysokość siedziska(mm): ok.480

**Gwarancja – 5 lat.**

Widok na zdjęciu poglądowym powyżej.

#### **KRZESŁO DO POMIESZCZENIA SOCJALNEGO– 8 SZT.**



**Opis:**

- zastosowane materiały: stal chromowana, sklejka gięta
- uchwyt do przenoszenia wycięty w górnej części oparcia
- kolor: calvados

Parametry:

- waga: ok. 4 kg
- wymiary: 42/49/86 cm

Widok na zdjęciu poglądowym powyżej.

#### **KRZESŁO KONFERENCYJNE – 400 szt.**

**Produkt fabrycznie nowy**



**Opis:**

- krzesło na czterech nogach
- oparcie i siedzisko wykonane z bukowej sklejki(9-warstwowej) barwionej na kolor zbliżony do jabłoni AJA, dodatkowo siedzisko tapicerowane tkaniną tj. materiał 100% poliester, odporność na ścieranie 100 000 cykli - kolor tapicerki czarny
- stelaż wykonany z rurki stalowej, malowany proszkowo na srebrno lub chromowany

**Parametry:**

- wysokość całkowita: 860 mm
- szerokość całkowita: 500 mm
- głębokość całkowita: 535 mm
- wysokość siedziska: 455 mm
- szerokość siedziska: 450 mm
- głębokość siedziska: 420 mm
- wysokość oparcia: 440 mm

Dopuszcza się tolerancję wyżej podanych wymiarów +/- 10%

Widok na zdjęciu poglądowym powyżej.

**KRZESŁO OBROTOWE Z PODŁOKIETNIKAMI – 48 szt.**



**Opis:**

- ergonomicznie ukształtowane siedzisko i oparcie
- pogrubiona tapicerka(100% akryl) o odporności na otarcia 100 000 cykli w kolorze czarnym

- mechanizm podparcia pleców – stały kontakt z możliwością zablokowania oparcia
- regulowana wysokość i głębokość oparcia
- podłokietniki stałe, czarny plastik
- płynna regulacja wysokości siedzenia tłokiem gazowym
- podstawa – 5-cio ramienny krzyż z tworzywa, koła o średnicy ok.65mm do wszystkich rodzajów podłóg
- nośność(kg): ok. 110
- głębokość siedziska(mm): ok. 480
- szerokość siedziska(mm): ok. 600
- wysokość oparcia(mm): ok. 680
- wysokość unoszenia siedziska(mm): ok.420-54

#### **SOFA – 1 szt.**



#### **Opis:**

- sofa 3-osobowa
- zastosowany materiał: tapicerka ekoskóra
- nierozkładana
- na stalowych nogach

#### **Parametry:**

- wysokość: ok. 700mm
- szerokość: ok. 1860mm
- głębokość: ok. 830mm

Widok na zdjęciu poglądowym powyżej.

## OPIS OGÓLNY SZAF

- Szafy powinny zostać dostarczone na miejsce dostawy w całości (sklejone i ściśnięte na prasie w fabryce).
- Konstrukcja wieńcowa. Korpus sklejany fabrycznie na prasie. Jest to zabieg technologiczny, który nadaje dużą sztywność całej konstrukcji, oraz eliminuje wszelkie dodatkowe złącza np. za pomocą wkrętów meblowych, zwiększając również w ten sposób estetykę mebla.
- Zamawiający nie dopuszcza, aby szafa miała jakiegokolwiek łączenia za pomocą konfirmantów i mimośrodków.
- Wszystkie elementy płytowe szaf wykonane z płyty wiórowej trzywarstwowej, pokrytej obustronnie okleiną sztuczną, klasa higieniczności E1.
- Boki oraz fronty szaf (drzwi) wykonane z płyt o grubości 18 mm, wąskie krawędzie oklejone obrzeżem PVC o grubości 2 mm w kolorze płyty.
- Półki wykonane z płyty o grubości 18 mm, wąskie, widoczne krawędzie oklejone obrzeżem PVC o grubości 2 mm w kolorze płyty.
- Półki mocowane do korpusu systemem zapadkowym, uniemożliwiającym ich przypadkowe wysunięcie, regulacja półek co 3 cm na całej wysokości boku szafy.
- Wieniec dolny i górny wykonane z płyt o grubości 25 mm (+/- 5%), wąskie krawędzie oklejone obrzeżem PVC o grubości 2 mm w kolorze płyty.
- Wieniec dolny wyposażony w 4 okrągłe stopki wykonane z czarnego PCV zapewniające poziomowanie od wewnątrz szafy w zakresie 15 mm.
- Ściana tylna z płyty wiórowej trzywarstwowej, pokrytej obustronnie okleiną sztuczną, o grubości min. 8 mm, wpuszczana we wpust wyfrezowany w bokach i wieńcach. Płaszczyzna pleców cofnięta w stosunku do boków o 8-10 mm.
- Szafy w standardzie wyposażone w zamki z kompletem dwóch numerowanych kluczy (w tym jeden łamany).
- Szafy z drzwiami jedno lub dwuskrzydłowymi wyposażone w zamek trzypunktowy w tym dwa punkty baskwilowe.
- Drzwi jedno i dwuskrzydłowe wyposażone w samo domykające zawiasy puszkowe firmy FGV (lub równoważne), pozwalające na szybki montaż drzwi bez użycia narzędzi (zawias typu „clip”). Gwarantowana wytrzymałość zawiasów – 80 tys. cykli oraz kąt rozwarcia zawiasów minimum 100°.
- Nadstawki do szaf aktowych wyposażone w wieniec górny o grubości 25 mm.
- Drzwi przesuwne na prowadnicach aluminiowych.
- Uchwyty z aluminium anodowanego o rozstawie 128 mm.
- Szafy w kolorze calvados.

Widok na zdjęciu poglądowym:



**WITRYNA NISKA - 1 szt.**

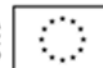

**Opis:**

Witryna dwudrzwiowa z frontem wykończonym dymionym szkłem, z dwoma półkami wykonanymi z laminatu grubości 18mm, regulowanymi o nośności min. 30 kg. Pozostałe wytyczne zgodne z ogólnym opisem szaf. Witryna w kolorze calvados.

**Parametry:**

- 1170x420x800 (+/- 10%)

Widok na zdjęciu poglądowym powyżej.

**SZAFKA NISKA – 1 szt.**



**Opis:**

Szafka niska dwudrzwiowa z dwoma półkami wykonanymi z laminatu grubości 18mm, regulowanymi, o nośności min.350 kg. Pozostałe wytyczne zgodne z ogólnym opisem szaf. Szafka w kolorze calvados.

**Parametry:**

- wysokość: ok.1170mm

- głębokość: ok.420mm

- szerokość: ok.800mm

Widok na zdjęciu poglądowym powyżej.



### WITRYNA WYSOKA – 1 szt.



#### Opis:

Witryna w górnej części dwudrzwiowa z frontem wykończonym dymionym szkłem, z dwoma półkami wykonanymi z laminatu grubości 18mm, regulowanymi o nośności min.30 kg. W dolnej części drzwiczki pełne, jedna półka wykonana z laminatu grubości 18mm. Wysokość górnej części ok.100cm, a dolnej ok. 90cm. Pozostałe wytyczne zgodne z ogólnym opisem szaf. Witryna w kolorze calvados.

#### Parametry:

- szerokość: ok.800mm
- głębokość: ok.420mm
- wysokość: ok.1910mm

Widok na zdjęciu poglądowym powyżej.

### SZAFKA UBRANIOWA – 16 szt.



#### Opis:

Szafka dwudrzwiowa, pełne drzwi, wyposażona w stalową rurkę na wieszaki oraz jedną półkę u góry. Na wewnętrznej stronie drzwi przymocowane lustro dopasowane do ich wymiaru wewnętrznego.

Pozostałe wytyczne zgodne z ogólnym opisem szaf . Szafa w kolorze calvados.

**Wymiary:**

- szerokość: ok.800mm
- głębokość: ok.420mm
- wysokość: ok.2000mm

Widok na zdjęciu powyżej.

**SZAFKA AKTOWA Z WITRYNĄ – 16 szt.**



**Parametry:**

- szerokość: ok. 800 mm
- głębokość: ok.450 mm
- wysokość: ok. 2000mm.

**Opis:**

Szafka z dwoma frontami, otwierana klasycznie z 2 półkami, dzielącymi przestrzeń wewnątrz na 3 części mieszczące 3 rzędów segregatorów. Fronty przeszklone, zamknięte w ramie aluminiowej, zamykające przestrzeń na 3 rzędy segregatorów. Zamykana na klucz.

Pozostałe wytyczne zgodne z ogólnym opisem szaf. Szafa w kolorze calvados.

Widok na zdjęciu poglądowym powyżej.

**SZAFKA Z 4 DRZWIAMI ŻALUZJOWYMI – 15 szt.**



**Opis:**

Szafa z 4 drzwiami żaluzjowymi pionowymi, każde zamykane na klucz. Pozostałe wytyczne zgodne z ogólnym opisem szaf. Szafa w kolorze calvados.

**Parametry:**

- szerokość: ok. 800mm
- głębokość: ok. 450mm
- wysokość: ok. 2000mm

Widok na zdjęciu poglądowym powyżej.

**SZAFKA BIUROWA – 1 szt**

**Parametry:**

- szerokość: ok. 800 mm
- głębokość: ok. 450 mm
- wysokość ok. 2000 mm.

**Opis:**

Szafa otwierana klasycznie z 4 półkami, dzielącymi przestrzeń wewnątrz na 5 części mieszczące 5 rzędów segregatorów.

Zamykana na klucz. Pozostałe wytyczne zgodne z ogólnym opisem szaf.

Szafa w kolorze calvados.

Widok na zdjęciu poglądowym obok.



**SZAFKA Z DRZWIAMI PRZESUWNYMI – 1 SZT.**

**Opis:**

- szafa z parą przesuwanych drzwi
- po środku szafy pionowa przegroda, pełniąca jednocześnie podporę górnego wieńca wykonana z płyty wiórowej o grubości 8 mm pokrytej obustronnie okleiną sztuczną, oraz z półką, dzielącą przestrzeń wewnątrz na dwie równe części mieszczące dwa rzędy stojących segregatorów. Pozostałe wytyczne zgodne z ogólnym opisem szaf.
- szafa w kolorze calvados

**Parametry:**

- szerokość: ok. 1200mm
- głębokość: ok. 450mm
- wysokość: ok. 800mm

Widok na zdjęciu poglądowym obok.



**SZAFKA PRACOWNICZA – 15 szt**



**Opis:**

- szafka musi być wyprodukowana z laminatu; musi być wyposażona w zamek cylindryczny i komplety kluczy
- przegrody mieszczą segregatory
- 25mm otwór na korespondencję
- wysokość przegrody ok.410mm szerokość ok.300mm
- stelaż lakierowany na kolor czarny, głębokość ok. 450mm, szerokość ok. 600mm, wysokość ok. 400mm
- musi mieć możliwość zamontowania identyfikatora

**Parametry całości:**

- wysokość: ok. 1700mm
- szerokość: ok. 660mm
- głębokość: ok. 450mm

Widok na zdjęciu poglądowym powyżej.

**SZAFKA MAGAZYNOWA NA AKCESORIA DO SPRZĄTANIA – 3 szt.**



**Opis:**

Szafa metalowa wewnątrz podzielona w pionie na dwie równe części. Jedna część z 6 półkami, w drugiej części miejsce na powieszenie odzieży wierzchniej, miejsce na środki czyszczące, wiadra, ścierki

- zamek bębnowy w klamce z dwoma kluczami
- kolor szary

**Parametry:**

- wysokość: ok. 1815mm
- szerokość: ok. 800mm
- głębokość: ok. 500mm

Widok na zdjęciu poglądowym powyżej.

**REGAŁ OTWARTY – 30 szt.**



**Opis:**

Regał otwarty z czterema szerokimi półkami wykonanymi z laminatu grubości 18mm, regulowane, jedna półka zamontowana na stałe dla zwiększenia stabilności. Nośność półek ok.50 kg.

- kolor calvados.

Regał musi być wykonany z płyty o grubości 18 mm, wąskie, widoczne krawędzie oklejone obrzeżem PVC o grubości 2 mm w kolorze płyty.

Półki mocowane do korpusu systemem zapadkowym, uniemożliwiającym ich przypadkowe wysunięcie, regulacja półek co 3 cm na całej wysokości regału.

Wieniec dolny i górny wykonane z płyt o grubości 25 mm (+/- 5%), wąskie krawędzie oklejone obrzeżem PVC o grubości 2 mm w kolorze płyty.

Wieniec dolny wyposażony w 4 okrągłe stopki wykonane z czarnego PCV zapewniające poziomowanie od wewnątrz szafy w zakresie 15 mm.

Ściana tylna z płyty wiórowej trzywarstwowej, pokrytej obustronnie klejną sztuczną, o grubości min. 8 mm, wpuszczana we wpust wyfrezowany w bokach i wieńcach. Płaszczyzna pleców cofnięta w stosunku do boków o 8-10 mm.

**Parametry:**

- wysokość: ok.2000mm
- szerokość: ok. 900mm
- głębokość: ok. 430mm

Widok na zdjęciu poglądowym powyżej.

### BIURKO GABINETOWE – 1 szt



#### Opis:

- blat musi być wykonany z trójwarstwowej płyty melaminowej o grubości 48mm
- nogi biurka muszą być wykonane z trójwarstwowej płyty (2x25 mm + 12 mm) połączone blendą z płyty grubości 18mm o wysokości 500mm
- krawędzie biurka muszą być wykończone profilem 2mm z PCV w kolorze biurka
- kolor calvados

#### Parametry:

- ok. 2000x1000/900x760

Widok na zdjęciu poglądowym powyżej.

### STOLIK DWUOSOBOWY – 14 szt.

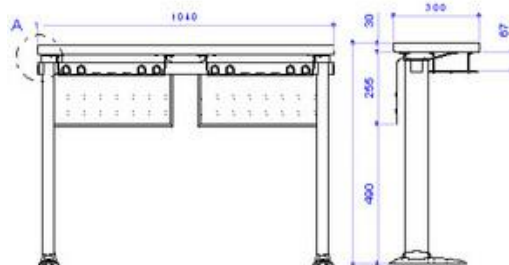

#### Opis:

Dwuosobowy stolik z blatem o wymiarach ok. 1040 x 300mm, musi być wykonany z melaminy o grubości 25mm, krawędzie wykończone profilem z PCV o grubości 2mm. Stolik musi być wyposażony w dwa panele przednie, metalowe, perforowane, malowane proszkowo, kolor grafitowy. Stolik zamontowany na stelażu chromowanym. Kolor do uzgodnienia z zamawiającym.

Pozostałe wytyczne zgodne z ogólnym opisem biurek.

### STOLIK TRZYOSOBOWY- 108 szt.



**Opis:**

Trzyosobowy stolik z blatem o wymiarach ok. 1560 x 300mm, musi być wykonany z melaminy o grubości 25mm, krawędzie wykończone profilem z PCV o grubości 2mm. Stolik musi być wyposażony w trzy panele przednie, metalowe, perforowane, malowane proszkowo, kolor grafitowy. Stolik zamontowany na stelażu chromowanym. Kolor do uzgodnienia z zamawiającym.

Pozostałe wytyczne zgodne z ogólnym opisem biurek.

**BIURKO KOMPUTEROWE – 48 szt.**



**Opis:**

Biurko komputerowe z nieruchomym blatem oraz półką pod monitor z regulacją wysokości. Pod blatem – szufladka na klawiaturę wysuwana na prowadnicach kulkowych(z regulacją wysokości). Metalowy stelaż w kolorze szarym zakończony stopkami z tworzywa sztucznego. Blaty muszą być wykonane z jednolitej płyty melaminowej o grubości 25mm, obrzeża oklejone PCV o grubości 2mm.Kolor do uzgodnienia z zamawiającym.

**Parametry:**

- wymiary półki pod monitor: ok.90x30 cm, regulowana w zakresie od 66 do 92 cm
- wymiary półki na klawiaturę: ok.51x35cm
- wysokość blatu: ok.73cm

**STÓŁ PRZYŚCIENNY – 1 szt.**

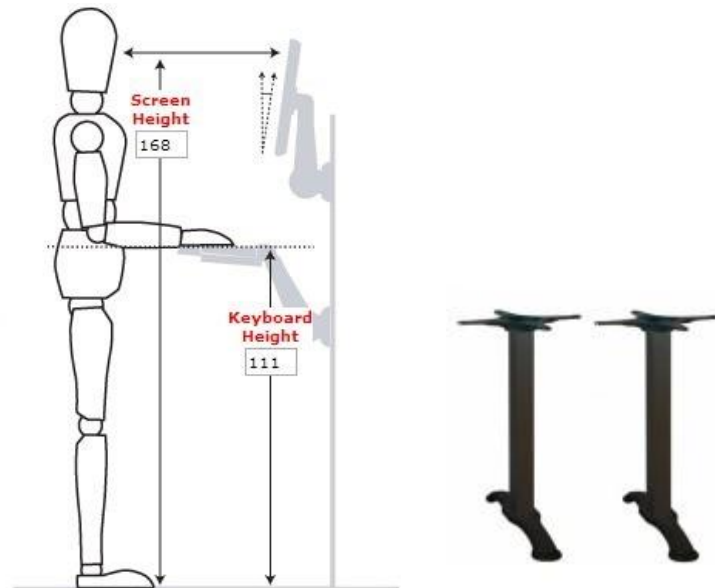

Stół przyścienny o wymiarach (dł. x szer. x wys.) 5000 x 750 x 1110 mm(+/-100mm) przeznaczony na 10 stanowisk komputerowych stojących. Błat – grubość 50 mm wykonany z jednolitej płyty melaminowej, oklejonej obrzeżem z PCV o grubości 2mm. Cała konstrukcja stołu musi być oparta na stelażach nośnych wykonanych ze stali o profilach zamkniętych kwadratowych – wymiar 30 x 30 x 2 mm, pokrytych proszkową farbą epoksydową, zakończonych nogami żeliwnymi(maks. wysokość -106cm, wymiary podstawa dolnej-71cm). **Wykonawca wybrany do realizacji zamówienia zobowiązany będzie do wizji lokalnej w celu sprecyzowania zabudowy. Dokładne wymiary do sprawdzenia na obiekcie. Wykonawca jest zobowiązany przygotować projekt mebli i przedstawić do akceptacji Zamawiającemu.**

#### STOLIK KUCHENNY – 2 szt.



##### Opis:

- stół na czterech nogach w kolorze chrom o średnicy 60mm
- blat musi być wykonany z jednolitej płyty melaminowej o grubości 28mm
- brzegi oklejone obrzeżem PCV o grubości 2mm
- blat w kolorze calvados

##### Parametry:

- wymiary: ok. 80x80
- wysokość: ok. 76 cm

#### STOLIK POD KSERO – 17 szt.





**Opis:**

- stolik pod ksero i inny sprzęt biurowy
- musi być wykonany z płyty laminowanej o grubości 18mm, obrzeże oklejone PCV o grubości 2mm
- kółka wyposażone w hamulec
- półka wysokość ok. 200 mm x szerokość 600 mm
- szuflada wysokość ok.400 mm x szerokość 600 mm na prowadnicach rolkowych
- kolor calvados

**Parametry:**

- ok. 600hx600x600

**STÓŁ KONFERENCYJNY GABINETOWY– 1 szt.**



**Opis:**

- stół o kształcie okrągłym z blatem wykonanym z płyty wiórowej laminowanej dwustronnie o grubości 25mm, krawędzie blatu wykończone półokrągłym obrzeżem PCV o grubości 2mm, średnica blatu 1100mm, kolor blatu zbliżony do calvadosu
- podstawa talerzowa z nogą okrągłą o średnicy 700mm wykonana z metalu, kolor stelaża i stopy - antracyt

**- Parametry:**

- wysokość stała: ok. 1060mm

**STOLIK POD LAPTOPA – 1 szt.**



**Opis:**

Stolik pod laptopa musi być wykonany z chromowanego metalu, blat z hartowanego szkła w kolorze grafitowym. Stolik musi być wyposażony w mechanizm regulacji wysokości w zakresie 62-100cm, w kółka z hamulcami oraz rączkę ułatwiającą przestawianie stolika. Pod blatem dodatkowa wykonana z MDF, wysuwana półka na prowadnicach kulkowych.

**Wymiary:**

- szerokość blatu głównego: ok. 50 cm
- głębokość blatu głównego: ok. 35 cm
- szerokość blatu dodatkowego: ok. 27 cm
- głębokość blatu dodatkowego: ok. 23 cm
- szerokość podstawy jezdnej: ok. 49 cm
- głębokość podstawy jezdnej: ok. 44 cm
- maksymalny udźwig: ok. 25 kg

Widok jak na zdjęciu poglądowym powyżej.

**STÓŁ DO KABIN TŁUMACZY – 5 szt.**



**Opis:**

- stół konferencyjny z blatem wykonanym z melaminy o grubości 25mm
- metalowa, chromowana rama
- kolor blatu do uzgodnienia z zamawiającym

**Parametry:**

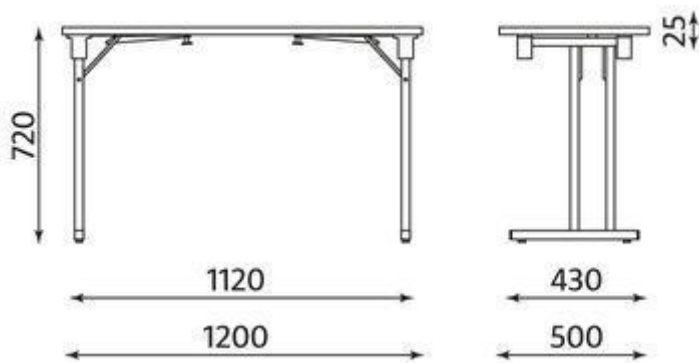
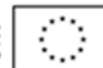

- wysokość: ok. 720-760mm
- szerokość: ok. 1200mm
- głębokość: ok. 450-500mm

#### **STÓŁ KONFERENCYJNY – 10 szt.**



#### **Opis:**

- blat o grubości 25mm z okleiną PCV 2mm
- kolor blatu do uzgodnienia z zamawiającym
- nogi chromowane o średnicy ok. 60mm

#### **Parametry:**

- wymiary blatu ok. 1200x800mm
- Widok jak na zdjęciu poglądowym powyżej.

#### **KONTENER PODBLATOWY – 59 szt.**

#### **Wymiary (+/- 20 mm):**

szerokość 410 mm, głębokość 590 mm, wysokość 680 mm.

#### **Opis:**

- boki - płyta wiórowa trzywarstwowa o grubości 18 mm, pokryta



obustronnie melaminą, krawędzie oklejone PCV 1 mm; klasa higieniczności E1. Plecy - wpuszczane w boki z płyty wiórowej trzywarstwowej grubości 18 mm - pokrytej obustronnie melaminą. Wieniec górny - płyta wiórowa trzywarstwowa o grubości 18 mm, pokryta obustronnie melaminą. Wieniec dolny powinien być wykonany z płyty wiórowej o grubości 18 mm; wyposażony w 4 kółka. Wieńce oklejone PVC 1mm z czterech stron. Korpus musi być wyposażony w listwę dystansową z tworzywa PCV o dł. min. 557 mm w kolorze szarym, stanowiąca uchwyt do otwierania szuflad (zdjęcie poglądowe zamieszczone z boku opisu); sklepany fabrycznie na linii do montażu i pakowania kontenerów. Korpus klejony w prasie w całości. Fronty są wykonywane z płyty melaminowej o gr. 18 mm w obrzeżu PCV 2 mm.

Widok na zdjęciu poglądowym:

### Szuflady kontenera:

Kontener musi być wyposażony w trzy szuflady.

Fronty szuflad do kontenerów powinny być wykonane z płyty wiórowej trzywarstwowej o grubości 18 mm, pokryte obustronnie melaminą, krawędzie oklejone PCV 1 mm, pozostałe elementy skrzynki z tworzywa sztucznego. Prowadnice rolkowe lub równoważne tj. z dopuszczalnym obciążeniem 13,5 kg.

Kontenery wyposażone w centralny zamek blokujący wszystkie szuflady jednocześnie z kompletem dwóch kluczy ( w tym jeden łamany).

Kolor produktu do uzgodnienia z zamawiającym.

### OPIS OGÓLNY BIUREK:

- Błat wykonany z płyty wiórowej trzywarstwowej o grubości 25 mm pokrytej obustronnie okleiną sztuczną, odporną na wysoką temperaturę i zarysowania.
- Wąskie krawędzie blatu oklejone obrzeżem PCV o grubości 2 mm w kolorze płyty.
- Błat w kolorze kolorze calvados
- Stelaż metalowy o kształcie zbliżonym do odwróconej litery „T”, składający się ze stalowej rury o średnicy 70 mm wyposażony w stopy wykonane bez żadnych widocznych spawów tj. stopy ze stali nierdzewnej lub odlewów aluminiowych, Dodatkowo wyposażone w stopki do regulacji poziomu (ok. 15 mm)
- Nogi połączone są ze sobą za pośrednictwem stalowej podłużnicy w kolorze czarnym, o przekroju prostokątnym 60x40 mm. Połączenie podłużnicy z nogami za pomocą złącz śrubowych.
- Dodatkowo do górnej części stelaża przykręcone są metalowe łapy do których następnie przykręcony jest blat.
- Montaż blatu z łapami przy pomocy połączeń rozłącznych (metalowe mufy osadzone od spodu w blacie) dających możliwość wielokrotnego demontażu bez osłabienia łączenia.
- Wymagane jest aby stelaż był dwukrotnie malowany proszkowo (pierwsza warstwa kolor, druga warstwa lakier bezbarwny), o minimalnej grubości powłoki lakierniczej 130µm. Kolor metalik - RAL 9006.



- Osłona dolna (blenda) wykonana z perforowanej blachy stalowej w kolorze stelaża, z otworami okrągłymi o średnicy 4-5 mm.
- Wszystkie biurka wyposażone są w przelotkę przez blat w kolorze aluminium - 1 szt. na jedno biurko oraz w nakładkę/osłonę metalową na nogę stelaża (OP) spełniającą funkcję okablowania pionowego min. 70/70/H550 mm.
- Wszystkie biurka wzdłuż całej długości blatu, wyposażone są w podblatowy system do ukrycia przewodów w postaci metalowej rynny - 1 szt. na jedno biurko.

Widok na zdjęciu poglądowym:

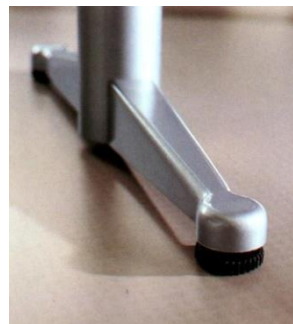

**BIURKO NAROŻNE LEWE - 1 szt. I PRAWE - 1 szt.**



**Opis:**

- biurka wyposażone w osłonę dolną (blendę), wykonaną z płyty melaminowej
- z dostawianym kontenerem
- blaty biurka i kontener w kolorze calvados
- pozostałe wytyczne zgodnie z opisem ogólnym biurek

**Parametry:**

- szerokość: ok. 1200-1400mm
- głębokość: ok. 800mm
- wysokość: ok. 760mm

Widok na zdjęciu poglądowym powyżej.

**BIURKO PROSTOKĄTNE - 56 szt.**

**Wymiary (+/- 20 mm):**

szerokość ok. 1200 mm, głębokość 800 mm, wysokość 760 mm.

**Opis:**

- biurko prostokątne
- blat biurka i kontener w kolorze calvados
- biurko dodatkowo wyposażone w osłonę dolną (blendę)
- pozostałe wytyczne zgodnie z opisem ogólnym biurek

**Parametry:**

- szerokość: ok. 1200mm
- głębokość: ok. 600mm
- wysokość: ok. 760mm

Widok na zdjęciu poglądowym powyżej.



**OPIS OGÓLNY ANEKSU KUCHENNEGO**

Zabudowa dolna (stojąca) specyfikacja ogólna:

- wysokość frontów szafek ok. 75 cm
- wysokość cokołu ok. 10 cm
- korpusy, fronty, cokoły oraz półki muszą być wykonane z płyty wiórowej trzywarstwowej o grubości 18 mm, pokrytej obustronnie melaminą
- plecy muszą być wykonane z płyty HDF o grubości 4 mm, pokrytej jednostronnie melaminą
- uchwyty proste w kolorze srebrnym satynowe
- zawiasy puszkowe

Zabudowa górna (wisząca) specyfikacja ogólna:

- wysokość szafek ok. 50 cm
- głębokość całkowita szafek ok. 32 cm
- korpusy, fronty, cokoły oraz półki muszą być wykonane z płyty wiórowej trzywarstwowej o grubości 18 mm, pokrytej obustronnie okleiną sztuczną
- plecy muszą być wykonane z płyty HDF o grubości 4 mm, pokrytej jednostronnie melaminą
- uchwyty proste w kolorze srebrnym satynowe
- blat musi być wykonany z płyty wiórowej trzywarstwowej o grubości 38 mm pokrytej laminatem. Dodatkowo listwa przyblatowa w kolorze blatu.
- kolor zabudowy calvados

**Wykonawca wybrany do realizacji zamówienia zobowiązany będzie do wizji lokalnej w celu sprecyzowania zabudowy i rozmieszczenia mebli. Dokładne wymiary do sprawdzenia na obiekcie. Wykonawca jest zobowiązany przygotować projekt mebli i przedstawić do akceptacji Zamawiającemu.**

### WIESZAK – 18 szt.

- wieszak metalowy malowany proszkowo na kolor metalik z uchwytem na parasole.

**Parametry:**

- wysokość całkowita: ok. 1750 mm

- szerokość całkowita: ok. 570 mm

- głębokość całkowita: ok. 570 mm

Widok na zdjęciu poglądowym obok.



## CZĘŚĆ II

0/03	Ławki na korytarz w kolorze tapicerki zielonym	16		
0/03	Ławki na korytarz w kolorze tapicerki niebieskim	16		
1/02,03,04 2/02,03,04,20 1/02,03,04	ŁAWKI NA KORYTARZ-ZIELONE	20		
2/02,03,04	ŁAWKI NA KORYTARZ-NIEBIESKIE	20		

### Korytarze:

#### Ławka na korytarz

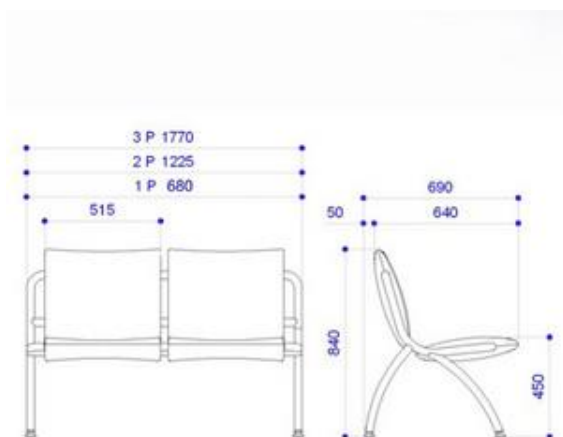
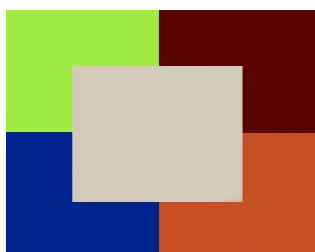

### Opis:

- 3-osobowa ławka z siedziskiem i oparciem wykonanymi jako jeden element z polipropylenu
- antypoślizgowa powierzchnia siedziska
- podłokietniki z nakładkami z tworzywa sztucznego po obu stronach ławki
- stelaż wykonany z aluminium, zakończony okrągłymi stopkami
- kolor: Niebieskie- 16 szt.; zielone- 16 szt.

### Parametry:

- szerokość ławki: 1770mm
- wysokość ławki: 840mm



- głębokość ławki: 690mm

**UWAGA :** Jeżeli dla danych pozycji Zamawiający wskazał klasę, markę czy znak towarowy mebli, to dopuszcza się oferowanie mebli równoważnych pod warunkiem zachowania norm, konstrukcji, parametrów i standardów, którymi charakteryzują się meble wskazane przez Zamawiającego. W tym wypadku na Wykonawcy spoczywa obowiązek udowodnienia zachowania cech określonych w załączniku nr 7 ; należy sporządzić/załączyć specyfikację techniczną oferowanych mebli jako załącznik do Formularza Ofertowego. W przeprowadzonym dowodzie należy odnieść się do norm, konstrukcji, parametrów oraz standardów i dokonać porównania, z którego musi wynikać, iż meble oferowane jako równoważne są takie same lub lepsze od wskazanych przez Zamawiającego.

## Załącznik nr 8

### WZÓR

Karta Gwarancyjna nr .....

Data wydania .....

Numer seryjny .....

Dostawca .....

Odbiorca : .....

1. Odpowiedzialność z tytułu gwarancji obejmuje wady powstałe z przyczyn tkwiących w sprzedanych meblach. W ramach gwarancji Wykonawca zobowiązany jest do bezpłatnego usunięcia wad fizycznych.
2. Wykonawca udziela gwarancji na okres ..... Miesiące licząc od daty podpisania bezusterkowego protokołu odbioru mebli.
3. Wykonawca udziela rękojmi na okres ..... miesiące licząc od daty podpisania bezusterkowego protokołu odbioru.
4. Gwarancja obejmuje wszystkie elementy dostarczonych mebli.
5. W ramach udzielonej gwarancji Wykonawca zapewnia serwis techniczny i nie może odmówić wymiany niesprawnego elementu na nowy, w przypadku, gdy jego naprawa nie gwarantuje prawidłowego użytkowania mebli.
6. W przypadku max. 3 napraw gwarancyjnych tego samego egzemplarza mebli Wykonawca będzie zobowiązany do wymiany na nowy mebel wolny od wad. Czas gwarancji na nowy mebel liczony jest od nowa od dnia dostarczenia do Zamawiającego.
6. W przypadku zgłoszenia konieczności naprawy któregośkolwiek z dostarczonych mebli, Wykonawca zobowiązany jest stawić się w miejscu używania mebli w ciągu 48 godzin licząc od momentu przyjęcia zgłoszenia i przystąpić do czynności zmierzających do usunięcia wady/usterki. Wykonanie naprawy powinno nastąpić w ciągu 7 dni roboczych.
7. Koszty dojazdu do i z miejsca użytkowania mebli lub przewóz uszkodzonych mebli do i po naprawie obciążają wykonawcę w okresie gwarancyjnym. Transport uszkodzonych mebli, zapewnia Wykonawca.
8. Strony dopuszczają możliwość dostarczenia sprzętu wymagającego naprawy za pośrednictwem podmiotu świadczącego usługi przewozowe na koszt i ryzyko gwaranta.
9. W okresie gwarancyjnym wymiana wadliwych mebli na pełnowartościowe winna się odbyć w terminie 10 dni roboczych od dnia zgłoszenia reklamacji. Wykonawca pokrywa wszelkie koszty związane z wymianą mebli.
10. W przypadku naprawy mebli, termin gwarancji oraz rękojmi o których mowa w ust. 2 i ust. 3 ulega przedłużeniu o czas pozostawiania mebli w naprawie. W przypadku naprawy wiążącej się z wymianą elementu, termin gwarancji i rękojmi na wymienione elementy równy jest okresom, o których mowa w ust. 2 i ust. 3 i rozpoczyna swój bieg od daty wymiany elementu.



**ROZWÓJ  
POLSKI WSCHODNIEJ**  
NARODOWA STRATEGIA SPÓJNOŚCI

**UNIA EUROPEJSKA**  
EUROPEJSKI FUNDUSZ  
ROZWOJU REGIONALNEGO

