



UNIWERSYTET Jana Kochanowskiego w Kielcach

ul. Żeromskiego 5, 25-369 Kielce

Tel.: (0-41) 349-72-77Nr

Sprawy: DP/2310/ 187 /13

**SPECYFIKACJA
ISTOTNYCH WARUNKÓW ZAMÓWIENIA**

Przedmiot zamówienia: **Dostawa drobnego sprzętu typu : kosze, drabinki, szafy metalowe, szafki metalowe, wózki na książki**

Nazwa i kod CPV: 24144760-3 wózki biblioteczne; 34928480-6 pojemniki i kosze na odpady i śmieci; 44423200-3 drabiny; 44421000-7 zbrojone lub wzmocnione szafy, kasy; 39132100-7 szafy na akta; 39150000-8 różne meble i wyposażenie; 30195800-0 szyny lub uchwyty do zawieszania;

Tryb: przetarg nieograniczony
Powyżej 14 000 euro poniżej 200 000 euro

projekt finansowany przez Unię Europejską ze środków Europejskiego Funduszu Rozwoju Regionalnego *Projekt pn. „Rozbudowa infrastruktury dydaktycznej Uniwersytetu Jana Kochanowskiego w Kielcach- II etap budowy Campusu Uniwersyteckiego ” w ramach Programu Operacyjnego Rozwój Polski Wschodniej*

Ogłoszenie o zamówieniu zostało

1. Przekazane i opublikowane w Biuletynie Zamówień w dniu **10.12.2013r.** pod numerem 510532
2. zamieszczone w siedzibie i na stronie Zamawiającego: www.ujk.edu.pl w dniu 10.12.2013r.

SPECYFIKACJA ISTOTNYCH WARUNKÓW ZAMÓWIENIA

I. NAZWA ORAZ ADRES ZAMAWIAJĄCY

Zamawiającym jest:

UNIwersytet Jana Kochanowskiego w Kielcach
25-369 Kielce, ul. Żeromskiego 5,
tel. (0-41) 349 72 77

II. TRYB UDZIELENIA ZAMÓWIENIA:

Postępowanie o udzielenie zamówienia publicznego prowadzone w trybie przetargu nieograniczonego zgodnie z art. 10 ust. 1 i art. 39 ustawy z dnia 29 stycznia 2004 r. Prawo zamówień publicznych (tj. Dz.U. z 2013 r. poz. 907) zwaną w dalszej części specyfikacji ustawą.

III. OPIS PRZEDMIOTU ZAMÓWIENIA

Przedmiotem zamówienia jest **dostawa tzn. przywiezienie do miejsca użytkowania sprzętu, jego wniesienie, ustawienie, instalacja :**

I część :

1. Wózek na książki 39 sztuk

II część :

1. drabinka „noga słonia” 6 sztuk
2. drabinka biblioteczna 6 sztuk
3. szafa metalowa (pancerna) 1 sztuka
4. szafa metalowa z szufladami 2 sztuki
5. Szafa archiwizacyjna metalowa (10 szuflad) 4 sztuki
6. zestaw dwóch szaf metalowych - 5 kpl.
7. Drabina aluminiowa 1 sztuka
8. drabina aluminiowa trzelementowa 1 sztuki
9. drabina aluminiowa trzelementowa 1 sztuka

III część :

1. kosz na śmieci 40 l - 50 sztuk
2. kosz na śmieci 20 l - 67 sztuk
3. kosz 20 l - 15 sztuk
4. kosz 40 l – 17 sztuk
5. drabina trzelementowa - 2 sztuki
6. drabina - 4 sztuki
7. szafka na klucze - 3 sztuki

IV część :

1. ścianki wystawiennicze modułowe - 25 kpl
2. listwowy system prezentacji - 1 kpl.

V część :

1. szafa pancerna 3 sztuki

Szczegółowy opis przedmiotu zamówienia, opis parametrów technicznych i dodatkowych wymagań zamawiającego zawiera załącznik nr 6 do niniejszej Specyfikacji Istotnych Warunków Zamówienia.

UWAGA

Zamawiający organizujące spotkanie z Oferentami w dniu 16.12.2013. godzina 12:00 w budynku Biblioteki Uniwersyteckiej Kielce ul. Świętokrzyska 21E w celu wizji lokalnej pomieszczeń, w których ma być montowany listwowy system prezentacji (dot. części IV p.2)

Wymagania Zamawiającego dot. przedmiotu zamówienia:

- Oferowane produkty muszą być fabrycznie nowe (bez śladów użytkowania), aktualnie produkowane na rynku,
- przedmiot zamówienia musi posiadać: kartę gwarancyjną, instrukcję obsługi, aprobaty techniczne, certyfikaty itp. oraz niezbędne dokumenty wymagane przy tego typu sprzęcie, oraz winien być wyposażony we wszystkie niezbędne elementy (np. śruby, podkładki) niezbędne do montażu w celu dla którego przedmiot zamówienia jest zakupywany.
- wszystkie dokumenty załączone do dostarczonego przedmiotu zamówienia muszą być sporządzone w języku polskim w formie drukowanej.

Wymagania dot. gwarancji i serwisu zostały opisane w opisie przedmiotu zamówienia, dla każdej części indywidualnie.

Gwarancja zaoferowana przez Wykonawcę, którego oferta zostanie uznana za najkorzystniejszą, staje się automatycznie postanowieniem umowy i nie może ulec zmianie oraz będzie liczona od daty podpisania protokołu z odbioru.

Jeżeli dla danych pozycji Zamawiający wskazał klasę, markę czy znak towarowy sprzętu, to dopuszcza się oferowanie sprzętu równoważnego pod warunkiem zachowania norm, konstrukcji, parametrów i standardów, którymi charakteryzuje się sprzęt wskazany przez Zamawiającego. W tym wypadku na Wykonawcy spoczywa obowiązek udowodnienia zachowania cech określonych w załączniku nr 6 ; należy sporządzić/załączyć specyfikację techniczną oferowanego sprzętu jako załącznik do Formularza Ofertowego. W przeprowadzonym dowodzie należy odnieść się do norm, konstrukcji, parametrów oraz standardów i dokonać porównania, z którego musi wynikać, iż sprzęt oferowany jako równoważny jest nie gorszy lub lepszy od sprzętu wskazanego przez Zamawiającego.

Nie spełnienie, któregośkolwiek z punktów granicznych dla poszczególnej pozycji wymienionej w Specyfikacji Technicznej oferowanego sprzętu powoduje odrzucenie oferty.

IV. ZAMAWIAJĄCY DOPUSZCZA SKŁADANIE OFERT CZĘŚCIOWYCH. Ofertą częściową będzie oferta złożona na jedną, kilka lub wszystkie części zamówienia oznaczone cyfrą rzymską w punkcie III SIWZ.

V. ZAMAWIAJĄCY NIE DOPUSZCZA SKŁADANIA OFERT WARIANTOWYCH

VI. TERMIN REALIZACJI ZAMÓWIENIA

Wykonawca zobowiązany jest dostarczyć przedmiot zamówienia na własny koszt oraz transportem własnym, w terminie 21 dni (termin pożądaný) licząc od daty zawarcia umowy.

Zmiana ww. terminu (skrócenie lub wydłużenie) może ulec zmianie na uzasadniony/ zaakceptowany przez Zamawiającego wniosek Wykonawcy w trakcie realizacji przedmiotu zamówienia.

VII. WARUNKI UDZIAŁU W POSTĘPOWANIU ORAZ OPIS SPOSOBU DOKONYWANIA OCENY SPEŁNIANIA TYCH WARUNKÓW

1. Warunki udziału w postępowaniu:

- 1) Zgodnie z zapisem art. 22 ust. 1 ustawy Pzp o udzielenie zamówienia mogą ubiegać się Wykonawcy, którzy spełniają warunki dotyczące:
 - a) posiadania uprawnień do wykonywania określonej działalności lub czynności, jeżeli przepisy prawa nakładają obowiązek ich posiadania,

- b) posiadania wiedzy i doświadczenia,
- c) dysponowania odpowiednim potencjałem technicznym oraz osobami zdolnymi do wykonania zamówienia,
- d) sytuacji ekonomicznej i finansowej,

zamawiający nie precyzuje ww. warunków

- 2) Zgodnie z zapisem art. 26 ust. 2a ustawy Pzp, Wykonawca wykaże brak podstaw do wykluczenia z powodu niespełniania warunków, o których mowa w art. 24 ust. 1 ustawy.

Opis sposobu dokonywania oceny spełniania warunków:

W celu potwierdzenia spełniania w/w warunków Wykonawca zobowiązany jest złożyć stosowne oświadczenia i dokumenty wymienione w pkt. VIII Specyfikacji Istotnych Warunków Zamówienia. Z treści załączonych oświadczeń i dokumentów winno wynikać jednoznacznie, że Wykonawca spełnił w/w warunki.

Ocena spełniania w/w warunków dokonana zostanie zgodnie z formułą „spełnia/ nie spełnia”, w oparciu o informacje zawarte w oświadczeniach i dokumentach załączonych do oferty a wyszczególnionych w pkt. VIII SIWZ.

VIII. WYKAZ OŚWIADCZEŃ I DOKUMENTÓW, JAKIE MAJĄ DOSTARCZYĆ WYKONAWCY W CELU POTWIERDZENIA SPEŁNIANIA WARUNKÓW UDZIAŁU W POSTĘPOWANIU.

Do oferty muszą być dołączone niżej wymienione dokumenty.

1. W celu wykazania spełniania przez Wykonawcę warunków, o których mowa w art. 22 ust. 1 ustawy Pzp do oferty należy dołączyć:

- 1) Oświadczenie zgodne z art. 22 ust. 1 ustawy, sporządzonego wg zał. Nr 1 do SIWZ.

Uwaga!!!

Wykonawca może polegać na wiedzy i doświadczeniu, potencjale technicznym, osobach zdolnych do wykonania zamówienia lub zdolnościach finansowych innych podmiotów, niezależnie od charakteru prawnego łączących go z nimi stosunków. Wykonawca w takiej sytuacji zobowiązany jest udowodnić Zamawiającemu, iż będzie dysponował zasobami niezbędnymi do realizacji zamówienia, w szczególności przedstawiając w tym celu pisemne zobowiązanie tych podmiotów do oddania mu do dyspozycji niezbędnych zasobów na okres korzystania z nich przy wykonywaniu zamówienia.

Jeżeli Wykonawca, wykazując spełnianie warunków, o których mowa w art. 22 ust. 1 ustawy, polega na zasobach innych podmiotów na zasadach określonych w art. 26 ust. 2b ustawy, a podmioty te będą brały udział w realizacji części zamówienia, Zamawiający żąda od Wykonawcy przedstawienia w odniesieniu do tych podmiotów dokumentów wymienionych w niniejszym punkcie w ust. 2 i 3.

Jeżeli Wykonawca, wykazując spełnianie warunków, o których mowa w art. 22 ust. 1 ustawy, polega na zasobach innych podmiotów na zasadach określonych w art. 26 ust. 2b ustawy, żąda się dołączenia do oferty:

- 1) zakresu dostępnych wykonawcy zasobów innego podmiotu
- 2) sposobu wykorzystania zasobów innego podmiotu, przez wykonawcę przy wykonywaniu zamówienia
- 3) charakteru stosunku, jaki będzie łączył wykonawcę z innym podmiotem
- 4) zakresu i okresu udziału innego podmiotu przy wykonywaniu zamówienia

2. W celu wykazania braku podstaw do wykluczenia z postępowania o udzielenie zamówienia Wykonawcy w okolicznościach, o których mowa w art. 24 ust. 1 ustawy Pzp do oferty należy dołączyć:

- 1) Oświadczenie o braku podstaw do wykluczenia, sporządzonego wg zał. Nr 4 do SIWZ.
- 2) Aktualny odpis z właściwego rejestru lub centralnej ewidencji i informacji o działalności gospodarczej, jeżeli odrębne przepisy wymagają wpisu do rejestru lub ewidencji, w celu wykazania braku podstaw do wykluczenia w oparciu o art. 24 ust. 1 pkt. 2 ustawy, *wystawionego nie wcześniej niż 6 miesięcy przed upływem terminu składania ofert,*

Uwaga!!!

- A. Jeżeli wykonawca ma siedzibę lub miejsce zamieszkania poza terytorium Rzeczypospolitej Polskiej, zamiast dokumentów, o których mowa w § 1 ust. 1 pkt.1 - składa dokument lub dokumenty wystawione w kraju, w którym ma miejsce zamieszkania lub siedzibę, potwierdzające odpowiednio, że posiada uprawnienia do wykonywania działalności związanej z przedmiotem zamówienia - w tym postępowaniu wymagane jest oświadczenie wykonawcy określone w punkcie VIII.1.1).

Jeżeli wykonawca ma siedzibę lub miejsce zamieszkania poza terytorium Rzeczypospolitej Polskiej, zamiast dokumentów:

- 1) o których mowa w punkcie VIII.2. ppkt2) – składa dokument lub dokumenty wystawione w kraju, w którym ma siedzibę lub miejsce zamieszkania, potwierdzające odpowiednio, że nie otwarto jego likwidacji ani nie ogłoszono upadłości, wystawione nie wcześniej niż 6 miesięcy przed terminem na składanie ofert

Jeżeli w kraju miejsca zamieszkania osoby lub w kraju, w którym wykonawca ma siedzibę lub miejsce zamieszkania nie wydaje się dokumentów o których mowa w p.1. zastępuje się je dokumentem zawierającym oświadczenie, w którym określa się także osoby uprawnione do reprezentacji wykonawcy, złożone przed właściwym organem sądowym, administracyjnym lub organem samorządu zawodowego lub gospodarczego odpowiednio kraju miejsca zamieszkania osoby lub kraju, w którym wykonawca ma siedzibę lub miejsce zamieszkania lub przed notariuszem. Dokument o którym mowa w poprzednim zdaniu powinien być wystawiony nie wcześniej niż 6 miesięcy.

3. W celu wykazania braku podstaw do wykluczenia w oparciu o art.24 ust.2 pkt 5 ustawy do oferty należy dołączyć listę podmiotów należących do tej samej grupy kapitałowej lub oświadczenie wykonawcy, że nie należy do grupy kapitałowej

4. Oprócz dokumentów wymienionych powyżej, do oferty należy załączyć:

1) Dowód wpłaty wadium.

2) Opis oferowanego sprzętu , stanowiący załącznik do Formularza Ofertowego Wykonawcy.

Dokumenty muszą być przedstawione w postaci oryginałów lub kserokopii poświadczonych za zgodność z oryginałem przez Wykonawcę (czytelny podpis upoważnionego przedstawiciela lub imienna pieczęć z parafą) tj. przez osoby reprezentujące Wykonawcę lub przez pełnomocnika upoważnionego do złożenia oferty w jego imieniu, w takim przypadku do oferty winno być załączone pełnomocnictwo. Sposób reprezentacji Wykonawcy musi być zgodny z właściwym wypisem z rejestru.

Dokumenty winny być ułożone w podanej wyżej kolejności.

IX. SPOSÓB POROZUMIEWANIA SIĘ ZAMAWIAJĄCEGO Z WYKONAWCAMI ORAZ PRZEKAZYWANIA OŚWIADCZEŃ I DOKUMENTÓW, A TAKŻE OSOBY UPRAWNIONE DO POROZUMIEWANIA SIĘ Z WYKONAWCAMI

Postępowanie o udzielenie zamówienia publicznego prowadzone jest z zachowaniem formy pisemnej.

Wszelkie oświadczenia, wnioski, zawiadomienia, zapytania oraz informacje – zarówno Wykonawcy, jak i Zamawiającego – będą przekazywane **pisemnie zgodnie z art. 27 ust.1. w języku polskim**. Ofertę z załącznikami w postaci wymaganych dokumentów i oświadczeń należy złożyć tylko w formie pisemnej zgodnie z art. 82 ust. 2. w języku polskim.

Uprawnionymi do bezpośredniego kontaktowania się z Wykonawcami ze strony zamawiającego są: Barbara Kotras, tel. 48 41 349 72 77 .

X. WADIUM

Warunkiem udziału w postępowaniu jest wniesienie przelewem wadium w łącznej kwocie 4200,00 zł (słownie złotych: cztery tysiące dwieście 00/100); w tym : dla części I 1.000 zł; dla części II 1.500 zł; dla części III 1.000 zł; dla części IV 500,00 zł; dla części V 200 zł;

Wykonawca, który zamierza wnieść wadium w pieniądzu powinien wpłacić ww. kwotę: **przed upływem terminu składania ofert** na konto Zamawiającego:

Nr 92 1750 1110 0000 0000 2108 1318

UNIwersytet Jana Kochanowskiego w Kielcach

Na dowodzie przelewu należy wpisać

„Wadium– Znak sprawy DP/2310/ 187 /13 ”Potwierdzoną za zgodność kopię dowodu wpłaty należy dołączyć do oferty.

W przypadku wniesienia wadium w innych formach, dopuszczonych przepisami ustawy Prawo zamówień publicznych art. 45 ust. 6, należy stosowny dokument dołączyć do oferty, który w swej treści musi zawierać przesłanki do zatrzymania wadium określone w art. 46 ust. 4a i 5 ustawy Pzp.

Oferta niezabezpieczona jedną z form wadium zostanie odrzucona zgodnie z art. 24 ust 4 ustawy.

Zwrot wadium nastąpi zgodnie z art. 46 ust. 1, ust. 1a i ust. 2 ustawy Pzp.

Zamawiający żąda ponownego wniesienia wadium przez Wykonawcę, któremu zwrócono wadium na podstawie art. 46 ust. 1 ustawy, jeżeli w wyniku rozstrzygnięcia odwołania jego oferta została wybrana jako najkorzystniejsza. Wykonawca wnosi wadium w terminie określonym przez Zamawiającego.

Wadium wniesione w pieniądzu Zamawiający zwraca wraz z odsetkami wynikającymi z umowy rachunku bankowego, na którym było ono przechowywane, pomniejszone o koszty prowadzenia rachunku bankowego oraz prowizji bankowej za przelew pieniędzy na rachunek bankowy wskazany przez Wykonawcę.

Zamawiający zatrzymuje wadium wraz z odsetkami, jeżeli Wykonawca w odpowiedzi na wezwanie, o którym, mowa w art. 26 ust. 3 nie złożył dokumentów lub oświadczeń, o których mowa w art. 25 ust. 1, lub pełnomocnictw, chyba że udowodni, że nie wynika to z przyczyn nieleżących po jego stronie.

Zamawiający zatrzymuje wadium wraz z odsetkami, jeżeli Wykonawca, którego oferta została wybrana:

- odmówił podpisania umowy w sprawie zamówienia publicznego na warunkach określonych w ofercie;
- zawarcie umowy w sprawie zamówienia publicznego stało się niemożliwe z przyczyn leżących po stronie Wykonawcy.

XI. TERMIN ZWIĄZANIA OFERTĄ

Wykonawca będzie związany złożoną ofertą przez 30 dni. Bieg terminu związania ofertą rozpoczyna się wraz z upływem terminu składania ofert.

W przypadku wniesienia odwołania po upływie terminu składania ofert bieg terminu związania ofertą ulega zawieszeniu do czasu ogłoszenia przez Izbę orzeczenia.

Wykonawca samodzielnie lub na wniosek Zamawiającego może przedłużyć termin związania ofertą, z tym, że Zamawiający może tylko raz, co najmniej na 3 dni przed upływem terminu związania ofertą, zwrócić się do Wykonawców o wyrażenie zgody na przedłużenie tego terminu o oznaczony okres, nie dłuższy jednak niż 60 dni.

Odmowa wyrażenia zgody nie powoduje utraty wadium.

Przedłużenie okresu związania ofertą jest dopuszczalne tylko z jednoczesnym przedłużeniem okresu ważności wadium albo, jeżeli nie jest to możliwe, z wniesieniem nowego wadium na przedłużony okres związania ofertą. Jeżeli przedłużenie terminu związania ofertą dokonywane jest po wyborze oferty najkorzystniejszej, obowiązek wniesienia nowego wadium lub jego przedłużenie dotyczy jedynie Wykonawcy, którego oferta została wybrana jako najkorzystniejsza.

XII. SPOSÓB PRZYGOTOWANIA OFERT.

Oferty należy sporządzić w formie pisemnej w języku polskim. Dokumenty sporządzone w języku obcym winny być składane wraz z tłumaczeniem na język polski, poświadczonym przez Wykonawcę. Wszystkie zadrukowane strony oferty zaleca się kolejno ponumerować. Wymaga się podpisania oferty na każdej zadrukowanej stronie oferty (pieczętka Firmy oraz imienna pieczętka i podpis osoby lub osób upoważnionych do składania oświadczeń woli w imieniu Wykonawcy). Załączniki do oferty stanowią jej integralną część i muszą być również oznaczone.

Zamawiający może żądać przedstawienia oryginału lub notarialnie poświadczonej kopii dokumentu wyłącznie wtedy, gdy złożona przez Wykonawcę kopia dokumentu jest nieczytelna, lub budzi wątpliwości, co do jej prawdziwości

Każdy Wykonawca może złożyć tylko jedną ofertę. Treść oferty musi odpowiadać treści Specyfikacji Istotnych Warunków Zamówienia.

Oferta musi być zapakowana w dwie koperty, na:

- zewnętrznej kopercie należy umieścić napis:
„Oferta dot. **Dostawy drobnego sprzętu** w części” Nie otwierać przed **20.12..2013r. godz. 11¹⁵**
- wewnętrznej kopercie oprócz napisu jw. musi być zawarta pełna nazwa Wykonawcy i jego adres.

XIII. MIEJSCE ORAZ TERMIN SKŁADANIA I OTWARCIA OFERT

Miejsce składania ofert:

UNIwersytet Jana Kochanowskiego w Kielcach

ul. Żeromskiego 5, pokój nr 5

Oferty należy złożyć do dnia 20.12.2013r. do godziny **11⁰⁰**.

Oferty zostaną otwarte w dniu **20.12.2013r.** o godz. **11¹⁵** w siedzibie Zamawiającego:

UNIwersytet Jana Kochanowskiego w Kielcach

ul. Żeromskiego 5, pokój nr 5a.

Otwarcie ofert jest jawne.

Wykonawcy mogą uczestniczyć w otwarciu ofert.

XIV. SPOSÓB OBLICZENIA CENY

Cenę oferty należy podać w kwocie netto i brutto wraz z należnym podatkiem VAT.

Prawidłowe ustalenie podatku VAT należy do obowiązków Wykonawcy. Stawka podatku musi być podana zgodnie z przepisami ustawy o podatku od towarów i usług oraz podatku akcyzowym.

Zamawiający nie uzna za oczywistą omyłkę i nie będzie poprawiał błędnie ustalonego podatku VAT.

Oferta zawierająca złą stawkę podatku Vat zostanie odrzucona.

Cena powinna uwzględniać wszelkie niezbędne prace związane z realizacją zamówienia w szczególności dostarczenie sprzętu do siedziby użytkownika montaż, instalację, testy weryfikujące poprawność działania, konfigurację i uruchomienie sprzętu.

XV. KRYTERIA WYBORU OFERTY

Celem niniejszego postępowania jest wybór oferty najkorzystniejszej spośród ofert nie odrzuconych, wg poniżej podanego kryterium:

I. KRYTERIUM- cena brutto za przedmiot zamówienia w danej części- stanowiące wagę **100%**

W celu ustalenia wielkości punktowej, jaką poszczególni Wykonawcy uzyskali z tytułu kryterium cena, Zamawiający dokona porównania ofert według następujących zasad:

1. Kryterium: cena brutto za przedmiot zamówienia w danej części:

maksymalną ilość punktów (100) Zamawiający przyzna ofercie z najniższą ceną brutto, pozostałe będą oceniane w proporcji do niej, tj.:

$(\text{Cena brutto najniższa} : \text{Cena brutto badana}) * 100 \text{ pkt} = \text{liczba punktów uzyskana przez poszczególne oferty w odniesieniu do kryterium cena}$

Za najkorzystniejszą Zamawiający uzna ofertę, która uzyska największą liczbę punktów za kryterium przyjęte w niniejszym postępowaniu w danej części.

XVI. ZAMAWIAJĄCY NIE PRZEWIDUJE AUKCJI ELEKTRONICZNEJ

XVII. INFORMACJE O FORMALNOŚCIACH, JAKIE ZOSTANĄ DOPEŁNIONE PO WYBORZE OFERTY W CELU ZAWARCIA UMOWY W SPRAWIE ZAMÓWIENIA PUBLICZNEGO

Niezwłocznie po wyborze najkorzystniejszej oferty Zamawiający zawiadomi Wykonawców, którzy złożyli oferty, zgodnie z art. 92 ust. 1 ustawy oraz zamieści informacje, o których mowa w art. 92 ust. 1 pkt 1, na stronie internetowej oraz w miejscu publicznie dostępnym w swojej siedzibie.

W piśmie do Wykonawcy, którego oferta zostanie wybrana, Zamawiający wyznaczy termin i miejsce podpisania umowy.

Zamawiający zawiera umowę w sprawie zamówienia publicznego zgodnie z art. 94 ust. 1 ustawy, w terminie nie krótszym niż 10 dni od dnia przekazania zawiadomienia o wyborze oferty, z zastrzeżeniem art. 94 ust. 2.

Jeżeli Wykonawca, którego oferta została wybrana, uchyla się od zawarcia umowy w sprawie zamówienia publicznego, Zamawiający wybiera ofertę najkorzystniejszą spośród pozostałych ofert, bez przeprowadzania ich ponownej oceny, chyba, że zachodzą przesłanki unieważnienia postępowania z art. 93 ust. 1 ustawy.

W przypadku unieważnienia postępowania z art. 93 ust. 1 ustawy Zamawiający zawiadomi równocześnie wszystkich Wykonawców, zgodnie z art. 93 ust. 3.

XVIII. WYMAGANIA DOTYCZĄCE ZABEZPIECZENIA NALEŻYTEGO WYKONANIA UMOWY

Zamawiający nie żąda od Wykonawcy wniesienia zabezpieczenia należytego wykonania umowy.

XIX. PROJEKT UMOWY W SPRAWIE NINIEJSZEGO ZAMÓWIENIA PUBLICZNEGO

Wszelkie zobowiązania Wykonawcy dot. realizacji zamówienia określone są w projekcie umowy stanowiącym załącznik Nr 5 do niniejszej SIWZ.

Zamawiający przewiduje zmiany postanowień umowy w przypadku zaistnienia okoliczności, których nie można było przewidzieć w chwili zawarcia umowy, w szczególności zmiana:

- terminu wykonania umowy (np. w przypadku klęski żywiołowej, zjawisk atmosferycznych, siły wyższej),
- osób realizujących przedmiot zamówienia,
- parametrów technicznych zamawianych urządzeń jeżeli zaistnieje możliwość zastosowania nowszych i korzystniejszych dla zamawiającego rozwiązań technicznych, niż te istniejące w chwili podpisania umowy
- typu zamawianych urządzeń jeżeli nastąpiła zmiana producenta, producent zakończył produkcję i zachodzi konieczność zastąpienia innym produktem, pod warunkiem że spełnia on wymagania określone w SIWZ (parametry techniczne).

XX. ZAMAWIAJĄCY NIE ZAMIERZA ZAWRZEĆ UMOWY RAMOWEJ

XXI. INFORMACJA O PRZEWIDYWANYCH ZAMÓWIENIACH UZUPEŁNIAJĄCYCH

Zamawiający nie przewiduje udzielenia zamówienia uzupełniającego.

XXII. INFORMACJA DOTYCZĄCA WALUT OBCYCH, W JAKICH MOGĄ BYĆ PROWADZONE ROZLICZENIA MIĘDZY ZAMAWIAJĄCYM A WYKONAWCĄ

Rozliczenia między Zamawiającym a Wykonawcą prowadzone będą w złotych polskich.

XXIII. POUCZENIE O ŚRODKACH OCHRONY PRAWNEJ PRZYSŁUGUJĄCYCH WYKONAWCY W TOKU POSTĘPOWANIA O UDZIELENIE ZAMÓWIENIA

Uczestnikom niniejszego postępowania przysługują środki odwoławcze opisane w Dziale VI ustawy Prawo zamówień publicznych z dnia 29 stycznia 2004 roku (tj. Dz. U. z 2013r. poz. 907).

.....
ZATWIERDZAM

Załączniki do SIWZ:

1. Oświadczenie z art. 22 ust. 1 ustawy;
2. Oświadczenie o braku podstaw do wykluczenia;
3. Projekt umowy
4. Wzór oferty.
5. Opis przedmiotu zamówienia

WZÓR

OŚWIADCZENIE
o spełnieniu warunków udziału w postępowaniu

W związku z przystąpieniem

..... z siedzibą w ul.

do postępowania o udzielenie zamówienia publicznego prowadzonego w trybie

..... składam oświadczenie w oparciu o przepisy art. 22 ust. 1 ustawy z dnia 29 stycznia 2004r. Prawo zamówień publicznych (tj. Dz.U. z 2013r. poz. 907), że reprezentowana przeze mnie firma spełnia warunki dotyczące:

1. posiadania uprawnień do wykonywania określonej działalności lub czynności, jeżeli przepisy prawa nakładają obowiązek ich posiadania;
2. posiadania wiedzy i doświadczenia;
3. dysponowania odpowiednim potencjałem technicznym oraz osobami zdolnymi do wykonania zamówienia¹;
4. sytuacji ekonomicznej i finansowej

..... dnia r.

.....
woli uprawniony do składania oświadczeń
w imieniu Wykonawcy

WZÓR

**OŚWIADCZENIE
o braku podstaw do wykluczenia**

W związku z przystąpieniem

..... z siedzibą w ul.

do postępowania o udzielenie zamówienia publicznego prowadzonego w trybie

..... składam oświadczenie w oparciu o przepisy art. 24 ust. 1 ustawy z dnia 29 stycznia 2004r. Prawo zamówień publicznych (tj. Dz.U.z 2013r. poz. 907), że wobec reprezentowanego przeze mnie Wykonawcy, brak jest podstaw do wykluczenia z niniejszego postępowania.

..... dnia r.

.....
uprawniony do składania oświadczeń woli
w imieniu Wykonawcy



ZAŁĄCZNIK NR 3

PROJEKT UMOWA NR DP/2310/.... /13

zawarta w dniu 2013 r. w Kielcach pomiędzy:
UNIWERSYTETEM Jana Kochanowskiego w Kielcach z siedzibą w Kielcach przy ul. Żeromskiego 5,
zwanym w treści umowy „**Zamawiającym**”, reprezentowanym przez:

1.-

a

(w przypadku przedsiębiorcy wpisanego do KRS)

....., z siedzibą w przy ulicy
....., wpisaną do rejestru przedsiębiorców prowadzonego przez Sąd
Rejonowy..... Wydział Gospodarczy Krajowego Rejestru Sądowego pod
numerem KRS:, wysokość kapitału zakładowego,
spółki akcyjnej wysokość kapitału zakładowego..... i kapitału wpłaconego,
zwanym w treści umowy „**Wykonawcą**”, reprezentowanym przez:

1.

(w przypadku przedsiębiorcy wpisanego do centralnej ewidencji i informacji o działalności gospodarczej)

(imię i nazwisko), przedsiębiorcą działającym pod firmą
..... z siedzibą w przy ulicy,
wpisanym do centralnej ewidencji i informacji o działalności gospodarczej, zwanym w treści umowy
„**Wykonawcą**”,
reprezentowanym przez:

w rezultacie dokonania wyboru oferty Wykonawcy w drodze postępowania o udzielenie zamówienia publicznego w trybie przetargu nieograniczonego, na podstawie ustawy z dnia 29 stycznia 2004 r. Prawo zamówień publicznych (tj. Dz. U. z 2013 r., poz. 907) o następującej treści:

§ 1.

1. Przedmiotem umowy jest: sprzedaż i dostarczenie kompletnych, fabrycznie nowych i gotowego do eksploatacji sprzętu tj. cz.I wózki na książki 39 sztuk; część II drabina 6 sztuk; drabina biblioteczna 6 sztuk; szafa metalowa 1 sztuka; szafa metalowa z szufladami 2 sztuki; szafa archiwizacyjna – 4 sztuki; zestaw dwóch szaf metalowych - 5 kpl; drabina aluminiowa 1 sztuka; drabina trzejelementowa 1 sztuka; drabina aluminiowa 1 sztuka; Część III : kosz na śmieci 40l – 50 sztuk; kosz na śmieci 20 l – 67 sztuk; kosz 20l 15 sztuk; kosz 40 l – 17 sztuk; drabina trzejelementowa 2 sztuki; drabina 4 sztuki; szafka na klucze 3 sztuki; Część IV : ścianki wystawiennicze 25 kpl; listwowy system prezentacji 1 kpl; Część V szafa pancerna 3 sztuki. wraz z wyposażeniem i akcesoriami spełniającego warunki techniczne określone w Specyfikacji Istotnych Warunków Zamówienia i w Ofercie Wykonawcy.
2. Wykonawca zobowiązuje się do dostarczenia sprzętu w cenach zgodnych z ofertą. Cena w czasie obowiązywania umowy nie może ulec zmianie.

3. Wszystkie czynności objęte niniejszą umową, w tym dostarczenie, Wykonawca zrealizuje w terminie licząc od daty zawarcia umowy.
4. Wykonawca, nie później niż na 3 dni przed planowanym terminem dostarczenia sprzętu, o którym mowa w ust.1 zobowiązany jest zawiadomić Zamawiającego o gotowości jego dostarczenia, pisemnie, faksem lub drogą elektroniczną.
5. Zamawiający niezwłocznie, nie później niż w ciągu 3 dni od daty otrzymania od Wykonawcy zawiadomienia, o którym mowa w ust.4, potwierdza jego przyjęcie i potwierdza gotowość Zamawiającego do odbioru sprzętu, o którym mowa w ust.1.
6. Uwzględniając postanowienia, o których mowa w ust.4 oraz ust.5 umowy, Strony ustalają konkretną datę (dzień) dostarczenia sprzętu, o którym mowa w ust.1.
7. Zmiana terminu, o którym mowa w ust. 3 niniejszego paragrafu może nastąpić wyłącznie w przypadku wystąpienia okoliczności niezawinionych przez Wykonawcę, których mimo dołożenia należytej staranności nie można było przewidzieć, zwłaszcza w szczególności będących następstwem siły wyższej.
8. Przez siłę wyższą Strony rozumieją nadzwyczajne zdarzenie zewnętrzne, niezależne od woli Stron, którego Strona nie mogła przewidzieć oraz któremu nie mogła zapobiec, a które faktycznie bezpośrednio uniemożliwia lub zasadniczo utrudnia realizację przedmiotu umowy, w szczególności: wojnę, przewrót, zamieszki, rebelia, strajk w branżach mających zasadniczy wpływ na terminową realizację przedmiotu niniejszej umowy, decyzje odpowiednich władz mające wpływ na wykonanie niniejszej umowy.
9. Zmiana terminu realizacji umowy może nastąpić wyłącznie za zgodą Zamawiającego na pisemny wniosek Wykonawcy, zawierający uzasadnienie zmiany terminu.

§ 2.

1. Wartość umowy obejmuje cenę oraz wszystkie koszty związane z jej realizacją, łącznie z transportem, rozładunkiem, i wniesieniem sprzętu określonego w § 1 ust. 1 do wskazanych pomieszczeń Zamawiającego.
 - Wartość umowy w okresie jej obowiązywania łącznie nie może przekroczyć kwoty brutto zł. (słownie złotych :) w tym podatek VAT% w wysokości zł.

§ 3.

1. Osoba wyznaczona do kontaktów po stronie Wykonawcy: tel/fax
2. W przypadku zmiany osoby odpowiedzialnej za kontakt z Zamawiającym, Wykonawca niezwłocznie zawiadomi na piśmie o tym fakcie Zamawiającego.

§ 4.

1. Wykonawca oświadcza, że posiada doświadczenie, kwalifikacje i uprawnienia wymagane do prawidłowego wykonywania umowy. Wykonawca oświadcza, że zapoznał się z warunkami realizacji umowy i oświadcza, że nie zachodzą okoliczności uniemożliwiające lub utrudniające prawidłowe jej wykonanie.
2. Wykonawca wykona umowę, zgodnie z obowiązującymi przepisami i normami. Dostarczony sprzęt winien posiadać: kartę gwarancyjną, instrukcję obsługi oraz niezbędne dokumenty, certyfikaty,

aprobaty techniczne itp. wymagane przy tego typu sprzęcie. Wszystkie dokumenty załączone do dostarczonego sprzętu winny być sporządzone w języku polskim, w formie pisemnej/ drukowanej.

3. Wykonawca zobowiązuje się dostarczyć sprzęt w oryginalnych opakowaniach na własny koszt.

§ 5.

1. Wykonawca udziela niniejszym gwarancji na okres: miesięcy.
2. Wykonawca udziela także rękojmi na okres:miesiące.
3. Gwarancja obejmuje wszystkie elementy dostarczonego sprzętu wraz z niezbędnym wyposażeniem z wyłączeniem materiałów eksploatacyjnych podlegających zużyciu podczas normalnej eksploatacji.
4. Zamawiający z tytułu rękojmi może żądać usunięcia wady, jeżeli ujawniła się ona w czasie trwania rękojmi. Zamawiający może wykonywać uprawnienia z tytułu rękojmi po upływie okresu trwania rękojmi, jeżeli zawiadomił Wykonawcę o wadzie przed jego upływem.
5. Zamawiający może według swojego wyboru, wykonywać uprawnienia z tytułu rękojmi albo gwarancji.
6. Na podstawie uprawnień wynikających z tytułu rękojmi lub gwarancji Zamawiający może żądać usunięcia wady, wyznaczając Wykonawcy w tym celu odpowiedni, technicznie uzasadniony termin z zagrożeniem, że po bezskutecznym upływie terminu może usunąć wady na koszt i ryzyko Wykonawcy wybierając w tym celu dowolny podmiot. Koszty poniesione przez Zamawiającego z tego tytułu powiększone o kary umowne wynikające z przedmiotowej umowy, mogą być potrącane przez Zamawiającego z wierzytelności Wykonawcy lub Wykonawca zostanie obciążony na podstawie faktury VAT wystawionej przez Zamawiającego.
7. W przypadku konieczności transportu uszkodzonego sprzętu, transport na koszt własny zapewnia Wykonawca.
8. Zgłoszenie awarii lub wady następuje telefonicznie/faxem na numer telefonu/faxu
9. W czasie obowiązywania udzielonej gwarancji lub rękojmi Wykonawca na własny koszt dojeżdża do uszkodzonego sprzętu.

§ 6.

1. Wykonawca jest odpowiedzialny względem Zamawiającego za wszelkie wady prawne sprzętu, w tym również za ewentualne roszczenia osób trzecich wynikające z naruszenia praw własności intelektualnej lub przemysłowej, w tym patentów, praw ochronnych za znaki towarowe oraz praw z rejestracji na wzory użytkowe i przemysłowe, pozostające w związku z wprowadzaniem towarów do obrotu na terytorium Rzeczypospolitej Polskiej.
2. Wykonawca zwalnia Zamawiającego od ewentualnych roszczeń osób trzecich wynikających z naruszenia praw własności intelektualnej lub przemysłowej, w tym patentów, praw ochronnych na znaki towarowe oraz praw z rejestracji na wzory użytkowe i przemysłowe, pozostające w związku z wprowadzaniem towarów do obrotu na terytorium Rzeczypospolitej Polskiej.

§ 7.

1. Podstawą do wystawienia faktury VAT na płatnika - Zamawiającego jest należyte wykonanie umowy, potwierdzone pisemnym protokołem odbioru stanowiącym załącznik do niniejszej umowy, podpisanym przez komisję składającą się z:
 - imiennie upoważnionych przez Zamawiającego osób, tj.:,
 - upoważnionego pisemnie przedstawiciela Wykonawcy.

2. Dane płatnika - Zamawiającego: UNIWERSYTET Jana Kochanowskiego w Kielcach, 25-369 Kielce, ul. Żeromskiego 5, NIP 657-02-34-850.
3. Zamawiający zobowiązuje uregulować fakturę VAT Wykonawcy w terminie 30 dni licząc od daty jej doręczenia do Działu Funduszy Europejskich w siedzibie Zamawiającego pokój nr 19- przelewem na nr konta bankowego
4. Osobą upoważnioną do odbioru faktury VAT jest: Edyta Grzesik.
5. Za datę zapłaty strony przyjmują datę obciążenia rachunku bankowego Zamawiającego.
6. Wykonawca oświadcza, że jest podatnikiem VAT czynnym i posiada NIP.....

§ 8.

1. W przypadku niewykonania lub niewłaściwego wykonania umowy Wykonawca zobowiązuje się zapłacić kary umowne w wysokości:
 - 0,3% wartości brutto umowy za każdy rozpoczęty dzień opóźnienia w realizacji umowy,
 - 0,2% wartości brutto umowy za każdy rozpoczęty dzień opóźnienia w usunięciu wad stwierdzonych przy odbiorze, licząc od dnia wyznaczonego na usunięcie wad,
 - 0,2% wartości umowy brutto za każdy dzień opóźnienia w usunięciu występujących wad w okresie gwarancji lub rękojmi,
 - 15 % wartości brutto umowy określonej w § 2, w przypadku odstąpienia od umowy z przyczyn zależnych od Wykonawcy.
2. Zamawiający zastrzega sobie możliwość dochodzenia odszkodowania przewyższającego wysokość zastrzeżonych kar umownych na zasadach przewidzianych przepisami kodeksu cywilnego.
3. Wykonawca uprawniony jest do żądania zapłaty kary umownej od Zamawiającego w przypadku:
 - zwłoki w odbiorze przedmiotu dostawy w wysokości 0,3 % za każdy dzień zwłoki,
 - 15 % łącznej wartości brutto umowy określonej w § 2, jeżeli dojdzie do odstąpienia od niniejszej umowy przez Wykonawcę z przyczyn zależnych od Zamawiającego. Postanowienia umowy, o którym mowa w zdaniu poprzednim nie stosuje się w przypadku odstąpienia od umowy przez Zamawiającego na podstawie przepisów art. 145 ustawy z dnia 29 stycznia 2004 r. Prawo zamówień publicznych.
4. Zamawiający zastrzega sobie prawo do potrącania kar umownych z wynagrodzenia należnego Wykonawcy.

§ 9.

1. Wszelkie zmiany niniejszej umowy wymagają formy pisemnej, pod rygorem nieważności.
2. Oprócz przypadków wymienionych w przepisach kodeksu cywilnego, Zamawiający może odstąpić od umowy w razie zaistnienia istotnej zmiany okoliczności powodującej, że wykonanie umowy nie leży w interesie publicznym, czego nie można było przewidzieć w chwili jej zawarcia, w terminie 30 dni od powzięcia wiadomości o tych okolicznościach. W przypadku, o którym mowa w zdaniu poprzednim wykonawca może żądać wyłącznie wynagrodzenia należnego z tytułu wykonania części umowy.

§ 10.

1. Wykonawca zobowiązuje się do zachowania w tajemnicy wszelkich informacji uzyskanych w trakcie realizacji umowy z wyjątkiem informacji, których ujawnienia wymagają przepisy ustaw, ale tylko w niezbędnym do tego obowiązku zakresie.

2. Wszelkie informacje związane z ochroną osób i mienia stanowią tajemnicę Zamawiającego w rozumieniu przepisów ustawy z dnia 16 kwietnia 1993 roku o zwalczaniu nieuczciwej konkurencji (tj. Dz. U. z 2003 r., Nr 153, poz. 1503 ze zm.).
3. Przekazanie, ujawnienie lub wykorzystanie informacji, o których mowa w ust. 2 w zakresie wykraczającym poza cel umowy, będzie stanowiło czyn nieuczciwej konkurencji i może wiązać się z odpowiedzialnością cywilną lub karną określoną w art. 18 lub art. 23 ustawy z dnia 16 kwietnia 1993 roku o zwalczaniu nieuczciwej konkurencji (tj. Dz. U. z 2003 r., Nr 153, poz. 1503 ze zm.).

§ 11.

1. W sprawach nieuregulowanych umową będą miały zastosowanie przepisy ustawy Prawo zamówień publicznych (Dz. U. z 2010r. nr 113, poz.759 ze zm.) i Kodeksu Cywilnego.
2. Bez pisemnej zgody Zamawiającego nie jest dopuszczalny przelew wierzytelności przysługującej Wykonawcy z tytułu niniejszej umowy.
3. Wszelkie załączniki do umowy stanowią integralną jej część.

§ 12.

Spory wynikłe na tle realizacji umowy podlegają rozpatrzeniu według prawa polskiego przez właściwy rzeczowo sąd w Kielcach.

§ 13.

Adresem Wykonawcy do doręczeń wszelkiej korespondencji związanej z niniejszą umową jest adres wskazany powyżej w Umowie. O każdej zmianie adresu Wykonawca jest zobowiązany niezwłocznie powiadomić Zamawiającego. W przypadku zaniechania tego obowiązku, korespondencja wysłana do Wykonawcy na ostatni jego adres znany Zamawiającemu, uważana jest za skutecznie doręczoną.

§ 14.

Umowę sporządzono w trzech jednobrzmiących egzemplarzach, w tym dwa dla Zamawiającego i jeden dla Wykonawcy.

WYKONAWCA:

ZAMAWIAJĄCY:

PROTOKÓŁ ODBIORU z dnia

Dostawca:

.....

.....

Odbiorca: Uniwersytet Jana Kochanowskiego w Kielcach
ul. Żeromskiego 5, 25-369 Kielce

Miejsce odbioru:

.....

.....

Data odbioru:

Dostarczono:

Nazwa	Producent	Ilość

Strony oświadczają, że dostarczony towar jest zgodny ze specyfikacją, a dostawa została zrealizowana zgodnie z zapisami umowy nr DP/2310/.../13 z dnia

Strona odbierająca potwierdza, że wyżej wymienione urządzenia zostały odebrane bez zastrzeżeń jako w pełni sprawne przez uprawnionych pracowników.

Protokół spisano w dwóch jednobrzmiących egzemplarzach.

Strona przekazująca:

.....
Czytelny podpis i pieczęć

Strona odbierająca:

.....
Czytelny podpis i pieczęć

Osoba materialnie odpowiedzialna:

.....
Czytelny podpis i pieczęć

WZÓR

Karta Gwarancyjna nr

Data wydania

Numer seryjny

Dostawca

Odbiorca :

1. Odpowiedzialność z tytułu gwarancji obejmuje wady powstałe z przyczyn tkwiących w sprzedanym wyposażeniu . W ramach gwarancji Wykonawca zobowiązany jest do bezpłatnego usunięcia wad fizycznych.
2. Wykonawca udziela gwarancji na okres miesięcy licząc od daty podpisania bezusterkowego protokołu odbioru wyposażenia.
3. Wykonawca udziela rękojmi na okres miesięcy licząc od daty podpisania bezusterkowego protokołu odbioru.
4. Gwarancja obejmuje wszystkie elementy dostarczonego wyposażenia.
5. W przypadku max. 3 napraw gwarancyjnych któregośkolwiek z dostarczonego wyposażenia Wykonawca będzie zobowiązany do wymiany na nowy wolny od wad. Czas gwarancji na nowe wyposażenie liczony jest od nowa od dnia dostarczenia do Zamawiającego.
6. W przypadku zgłoszenia konieczności naprawy któregośkolwiek z dostarczonego sprzętu , Wykonawca zobowiązany jest stawić się w miejscu używania sprzętu w ciągu 48 godzin licząc od momentu przyjęcia zgłoszenia i przystąpić do czynności zmierzających do usunięcia wady/usterki. Wykonanie naprawy powinno nastąpić w ciągu 7 dni roboczych.
7. Koszty dojazdu do i z miejsca użytkowania sprzętu lub przewóz uszkodzonego sprzętu do i po naprawie obciążają wykonawcę w okresie gwarancyjnym. Transport uszkodzonego sprzętu , zapewnia Wykonawca.
8. Strony dopuszczają możliwość dostarczenia sprzętu wymagającego naprawy za pośrednictwem podmiotu świadczącego usługi przewozowe na koszt i ryzyko gwaranta.
9. W okresie gwarancyjnym wymiana wadliwego sprzętu na pełnowartościowy winna się odbyć w terminie 10 dni roboczych od dnia zgłoszenia reklamacji. Wykonawca pokrywa wszelkie koszty związane z wymianą sprzętu.
10. W przypadku naprawy sprzętu , termin gwarancji oraz rękojmi o których mowa w ust. 2 i ust. 3 ulega przedłużeniu o czas pozostawiania sprzętu w naprawie. W przypadku naprawy wiążącej się z wymianą elementu, termin gwarancji i rękojmi na wymienione elementy równy jest okresom, o których mowa w ust. 2 i ust. 3 i rozpoczyna swój bieg od daty wymiany elementu.

WZÓR

.....
(nazwa firmy)

.....
(dokładny adres)

.....
(NIP/REGON)

.....
(TELEFON/ FAX)

OFERTA

**Uniwersytet
Jana Kochanowskiego w Kielcach
ul. Żeromskiego 5, 25-369 Kielce**

Nawiązując do postępowania w trybie przetargu nieograniczonego na **dostawę drobnego sprzętu**

1. Oferujemy dostawę przedmiotu zamówienia w zakresie objętym Specyfikacją Istotnych Warunków Zamówienia :

1) **Część I** za cenę brutto w kwocie: zł.,

słownie:.....)

w tym wartość netto: zł. oraz podatek VAT w wysokości %

Udzielamy gwarancji na przedmiot zamówienia: miesiące licząc od daty odbioru **(wymagane- min. 24 miesiące)**. Niezależnie od gwarancji udzielamy rękojmi na okres (wymagane minimum 12 miesięcy)

Na podaną wyżej cenę składają się :

Lp.	nazwa	Ilość sztuk	Cena netto za 1 sztukę	Cena brutto za 1 sztukę	Wartość brutto (kolumna 3 x kolumna 5)	Uwagi
1	2	3	4	5	6	7
1	Wózek na książki	39				
	RAZEM					

2) **Część II** za cenę brutto w kwocie: zł.,

słownie:.....)

w tym wartość netto: zł. oraz podatek VAT w wysokości %

Udzielamy gwarancji na przedmiot zamówienia: miesiące licząc od daty odbioru (wymagane- min. 24 miesiące). Niezależnie od gwarancji udzielamy rękojmi na okres (wymagane minimum 12 miesięcy)

Na podaną wyżej cenę składają się :

Lp.	nazwa	Ilość sztuk	Cena netto za 1 sztukę	Cena brutto za 1 sztukę	Wartość brutto (kolumna 3 x kolumna 5)	Uwagi
1	2	3	4	5	6	7
1	Drabinka „noga słonia”	6				
2	Drabinka biblioteczna	6				
3	Szafa metalowa (pancerna)	1				
4	Szafa metalowa z szufladami	2				
5	Szafa archiwizacyjna 10 szuflad	4				
6	Zestaw 2 szaf metalowych	5 kpl				
7	Drabina aluminiowa	1				
8	Drabina aluminiowa trzelementowa	1				
9	Drabina aluminiowa	1				
	RAZEM					

3) **Część III** za cenę brutto w kwocie: zł.,

słownie:.....)

w tym wartość netto: zł. oraz podatek VAT w wysokości %

Udzielamy gwarancji na przedmiot zamówienia: miesiące licząc od daty odbioru (wymagane- min. 24 miesiące). Niezależnie od gwarancji udzielamy rękojmi na okres (wymagane minimum 12 miesięcy)

Na podaną wyżej cenę składają się :

Lp.	nazwa	Ilość sztuk	Cena netto za 1 sztukę	Cena brutto za 1 sztukę	Wartość brutto (kolumna 3 x kolumna 5)	Uwagi
1	2	3	4	5	6	7
1	Kosz na śmieci 40 l	50				
2	Kosz na śmieci 20 l	67				
3	Kosz 20 l	15				
4	Kosz 40 l	17				
5	Drabina	2				

	trzyelementowa					
6	drabina	4				
7	Szafka na klucze	3				
	RAZEM					

4) **Część IV** za cenę brutto w kwocie: zł.,

słownie:.....)

w tym wartość netto: zł. oraz podatek VAT w wysokości %

Udzielamy gwarancji na przedmiot zamówienia: miesiące licząc od daty odbioru (wymagane- min. 24 miesiące). Niezależnie od gwarancji udzielamy rękojmi na okres (wymagane minimum 12 miesięcy)

Na podaną wyżej cenę składają się :

Lp.	nazwa	Ilość sztuk	Cena netto za 1 sztukę	Cena brutto za 1 sztukę	Wartość brutto (kolumna 3 x kolumna 5)	Uwagi
1	2	3	4	5	6	7
1	Ścianki wystawiennicze modułowe	25 kpl				
2	Listwowy system prezentacji	1 kpl				
	RAZEM					

5) **Część V** za cenę brutto w kwocie: zł.,

słownie:.....)

w tym wartość netto: zł. oraz podatek VAT w wysokości %

Udzielamy gwarancji na przedmiot zamówienia: miesiące licząc od daty odbioru (wymagane- min. 24 miesiące). Niezależnie od gwarancji udzielamy rękojmi na okres (wymagane minimum 12 miesięcy)

Na podaną wyżej cenę składają się :

Lp.	nazwa	Ilość sztuk	Cena netto za 1 sztukę	Cena brutto za 1 sztukę	Wartość brutto (kolumna 3	Uwagi
					3	

					x kolumna 5)	
1	2	3	4	5	6	7
1	Szafa pancerna	3				
	RAZEM					

Prawidłowe ustalenie podatku VAT należy do obowiązków Wykonawcy. Stawka podatku musi być podana zgodnie z przepisami ustawy o podatku od towarów i usług oraz podatku akcyzowym

Uwaga: Wszystkie ceny należy podać z dokładnością do drugiego miejsca po przecinku z zachowaniem zasady zaokrągleń matematycznych.

2. Dostawę wykonamy w terminiedni, licząc od daty zawarcia.
3. Niezależnie od udzielonej gwarancji, **udzielamy miesięcznej rękojmi (wymagane- min. 12 miesięcy).**
4. Oświadczamy, że uważamy się za związanych niniejszą ofertą do dnia (włącznie). Bieg terminu związania ofertą rozpoczyna się wraz z upływem terminu składania ofert.
5. Oświadczamy, że oferowany przez nas sprzęt jest dopuszczony do obrotu na terytorium RP, posiada wszelkie wymagane przez przepisy prawa świadectwa, certyfikaty, atesty, deklaracje zgodności itp., spełnia wszelkie wymagane przez przepisy prawa wymogi w zakresie norm bezpieczeństwa obsługi oraz zobowiązujemy się, do dostarczenia Zamawiającemu przy realizacji przedmiotu zamówienia wszystkich dokumenty potwierdzających spełnienie powyższych wymogów.
6. Oświadczamy, że zapoznaliśmy się ze Specyfikacją Istotnych Warunków Zamówienia i nie wnosimy do nich żadnych zastrzeżeń. Zdobyliśmy również konieczne informacje potrzebne do właściwej wyceny oraz właściwego wykonania przedmiotu zamówienia.
7. Oświadczamy, że zawarty w Specyfikacji Istotnych Warunków Zamówienia projekt umowy został przez nas zaakceptowany i zobowiązujemy się w przypadku wyboru naszej oferty, do zawarcia umowy na wymienionych w nim warunkach w miejscu i terminie wyznaczonym przez Zamawiającego. Jesteśmy świadomi, że gdyby z naszej winy nie doszło do zawarcia umowy wniesione przez nas wadium ulega przepadkowi.
8. Wadium w kwocie zł zostało wniesione w dniu w formie Potwierdzenie w załączeniu.
Zwrotu wadium należy dokonać na nr rachunku bankowego:
9. Oświadczamy, że wszystkie strony naszej oferty łącznie z wszystkimi załącznikami są ponumerowane i cała oferta składa się z stron.

..... dnia r.

.....
uprawniony do składania oświadczeń woli
w imieniu Wykonawcy

Załącznik nr 5 OPIS PRZEDMIOTU ZAMÓWIENIA

I część :

1. Wózek na książki 39 sztuk

II część :

1. drabinka „noga słonia” 6 sztuk
2. drabinka biblioteczna 6 sztuk
3. szafa metalowa (pancerna) 1 sztuka
4. szafa metalowa z szufladami 2 sztuki
5. Szafa archiwizacyjna metalowa (10 szuflad) 4 sztuki
6. zestaw dwóch szaf metalowych - 5 kpl.
7. Drabina aluminiowa 1 sztuka
8. drabina trzyelementowa 1 sztuki
9. drabina aluminiowa trzyelementowa 1 sztuka

III część :

1. kosz na śmieci 40 l - 50 sztuk
2. kosz na śmieci 20 l - 67 sztuk
3. kosz 20 l - 15 sztuk
4. kosz 40 l – 17 sztuk
5. drabina trzyelementowa - 2 sztuki
6. drabina - 4 sztuki
7. szafka na klucze - 3 sztuki

IV część :

1. ścianki wystawiennicze modułowe - 25 kpl
2. listwowy system prezentacji - 1 kpl.

V część

1. szafa pancerna 3 sztuki

CZĘŚĆ I BU

Produkt zamawiany			Produkt oferowany				
Lp	(cechy)	ilość	Nazwa (zmienione parametry)	ilość	VAT %	Cena netto za 1 szt	Wartość brutto
1	2	3	4	5	6	7	8

1

Wózek na książki

39

1. Wózek biblioteczny do przewożenia książek z trzema półkami **14 sztuk**

Konstrukcja wózka: stalowa, spawana, lakierowana proszkowo na kolor RAL 9007

Koła: cztery koła skrętne, w tym dwa z hamulcem, na łożyskach kulkowych, niebrudzące. Średnica kół 10 cm +/- 10%)

Wymiary wózka: min. 89 x 30 x 90 cm (dopuszczalne dłuższe i wyższe +20%)

Półki: dł. 83 cm x szer. 29 cm, ustawione są pod kątem 5° (+/- 10%)

Nośność: min. 150kg

Zdjęcie poglądowe:



2. Wózek biblioteczny do przewożenia książek z dwiema półkami – **25 sztuk**

Konstrukcja wózka: stalowa, spawana, lakierowana proszkowo na kolor RAL 9007

Koła: cztery koła skrętne, w tym dwa z hamulcem, na łożyskach kulkowych, niebrudzące. Średnica kół 10 cm, (+/_ 10%)

Wymiary wózka: min. 90 cm x 33 cm x 80 cm (dopuszczalne dłuższe i wyższe +20%)

Nośność wózka: min. 150kg

Zdjęcie poglądowe:



	<p>Warunki gwarancyjne i serwisowe</p> <ul style="list-style-type: none"> <input type="checkbox"/> Wymagany przez Zamawiającego okres gwarancji przez min 24 miesiące, licząc od daty odbioru końcowego; <input type="checkbox"/> Udzielona gwarancja obejmuje wszystkie elementy dostarczonego systemu wraz z niezbędnym wyposażeniem z wyłączeniem materiałów eksploatacyjnych podlegających zużyciu podczas normalnej eksploatacji. <input type="checkbox"/> W przypadku max 3 napraw gwarancyjnych tego samego modułu/podzespołu Wykonawca będzie zobowiązany dokonać wymiany na nowy. <input type="checkbox"/> Koszty dojazdu serwisu do i z miejsca użytkowania sprzętu lub przewóz uszkodzonego przedmiotu zamówienia do i po naprawie nie obciążają Zamawiającego w okresie gwarancyjnym. Transport uszkodzonego sprzętu, zapewnia Wykonawca. <p>Inne wymagania: 1. Bezpłatna dostawa,</p>						
			RAZEM część I				

CZĘŚĆ II BU + UCD p.9

Produkt zamawiany			Produkt oferowany				
Lp	(cechy)	ilość	Nazwa (zmienione parametry)	ilość	VAT %	Cena netto za 1 szt	Wartość brutto
1	2	3	4	5	6	7	8
1	<p>Drabinka „noga słonia” : Stopień dla bibliotekarzy.</p> <p>Produkt musi być wyposażony w kółka, które chowają się pod obciążeniem. 2 stopnie</p> <p>Materiał: stal 1,3 mm; wykończenie: emalia, lub tworzywo PP</p> <p>wymiary: ok. 433 x 283 mm - wysokość: ok. 410 mm</p> <p>zdjęcie poglądowe :</p>	6					



2 Drabina biblioteczna:
 Drabinka musi być wykonana z ramy aluminiowej, a elementy wykończeniowe z tworzywa sztucznego. Wysokość całkowita drabinki przed rozłożeniem 750mm, po rozłożeniu - 1400mm (+/- 10%). Dwa stopnie +podest. Nogi zabezpieczone przed ślizganiem po powierzchni. Kolor do uzgodnienia z Zamawiającym, po wyborze Wykonawcy.

Widok jak na zdjęciu poglądowym:



6

3 Szafa metalowa (pancerna)
Wymiary (+/- 20 mm): Wysokość: 1950 mm Szerokość: 930 mm Głębokość: 500 mm

1

<p>Korpus i front szafy ma być wykonany z dwóch warstw blachy stalowej, pomiędzy którymi znajdują się specjalne płyty izolacyjne z wełny mineralnej spełniające wymogi odporności ogniowej w klasie A1 wg normy DIN 4102, zabezpieczającej zawartość przed niewielkimi pożarami i próbami włamań. Drzwi szafy muszą być zamocowane na masywnych zawiasach zewnętrznych, ryglowane w 5 punktach (po 3 bolce po bokach oraz po 1 góra/dół). Zamek z kluczem dwubrodowym. Wewnątrz szafy 4 przestawne półki o nośności min. 70 kg każda. Pojemność szafy: 5 rzędów segregatorów.</p>						
---	--	--	--	--	--	--

Waga: max. 120 kg

Kolor: jasnoszary RAL 7035

4	<p>Szafa metalowa z szufladami</p> <p>Zamawiający nie dopuszcza tolerancji w wymiarach ponieważ szafy stoją w miejscach które nie pozwalają na dowolność wymiarową</p> <p>Wymiary: Szerokość; 750 mm Głębokość: 800 mm</p> <p>Wysokość: 800 mm</p> <p>Szafa musi być wykonana ze stali w kolorze metalik RAL 9007, posiadająca 6 szuflad i centralny zamek, blokujący wszystkie szuflady jednocześnie. Dodatkowo wieniec górny i boki szafki obłożone płytą meblową w kolorze Wiśnia Romana EGGER H1615.</p> <p>Zdjęcie poglądowe :</p> 	2					
5	<p>Szafa archiwizacyjna metalowa (10 szuflad)</p> <p>Szafa archiwizacyjna ma być wykonana z blach i profili stalowych pokrytych wysokiej jakości lakierami proszkowymi. Szuflady mają być montowane w prowadnicach na 4 rolkach polipropylenowych i zabezpieczone przed całkowitym przypadkowym wysunięciem śrubami blokującymi. Każda szafa archiwizacyjna musi być wyposażona w cofnięty od lica cokół umożliwiający wygodną pracę w pozycji stojącej. Szafa oraz sekcje szufladowe mają mieć specjalnie wzmocnioną konstrukcję oraz bolce i otwory centrujące pozwalające na ich spiętrzanie jeden na drugim do żądanej wysokości.</p>	4					

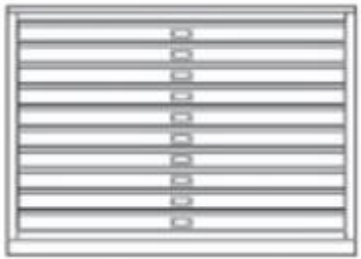
	<p>Ilość szuflad: 10</p> <p>Zamawiający nie dopuszcza tolerancji w wymiarach ponieważ szafy stoją w miejscach które nie pozwalają na dowolność wymiarową</p> <p>3 szafy o wymiarach:</p> <p>Wymiary zewnętrzne szafki: 120 x 82 x 85cm</p> <p>Wymiary wewnętrzne szuflady: 110 x 78cm</p> <p>1 szafa o wymiarach:</p> <p>Wymiary zewnętrzne szafki: 100 x 82 x 85cm</p> <p>Wymiary wewnętrzne szuflady: 90 x 78cm</p> <p>Rysunek poglądowy:</p> 						
6	<p>Szafa metalowa składająca się z dwóch szaf pojedynczych</p> <p>Zamawiający nie dopuszcza tolerancji w wymiarach ponieważ szafy stoją w miejscach które nie pozwalają na dowolność wymiarową</p> <p>Wymiary 1 szafki:</p> <p>Szerokość: 750 mm, Głębokość: 800 mm. Wysokość: 800 mm, Wymiary 2 szafki:, Szerokość: 1250 mm, Głębokość: 800 mm, Wysokość: 800 mm</p> <p>Szafka 1 :</p>	5					

Wykonana ze stali w kolorze metalik RAL 9007, posiadająca 6 szuflad i centralny zamek, blokujący wszystkie szuflady jednocześnie.

Szafka 2 :

Wykonana ze stali w kolorze metalik RAL 9007, posiadająca 6 szuflad i centralny zamek, blokujący wszystkie szuflady jednocześnie.

Dodatkowo szafka 1 i 2 połączone ze sobą nakładką z płyty meblowej umieszczonej na wieńcach górnych o szerokości 2000 mm i głębokości 800 mm w takim samym kolorze jak meble stojące w Bibliotece. Na całej powierzchni skrajnych boków szafek również występują nakładki z płyty meblowej w kolorze Wiśnia Romana EGGER H1615.

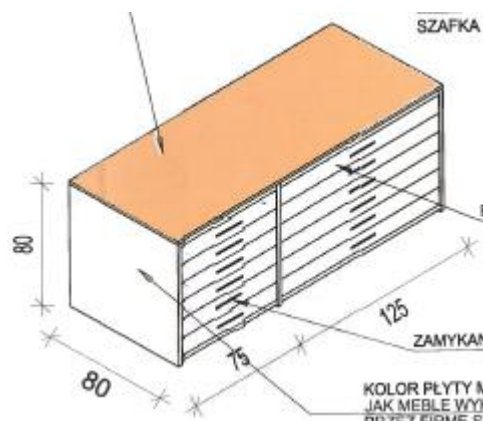

7 Drabina aluminiowa
Wysokość drabiny 2,40 m (+/- 10%)
Wysokość drabiny po rozłożeniu w literę „A” 2,30 m (+/- 10%)
Wysokość drabiny po rozłożeniu w literę „A” i wysuniętym trzecim elementem 3,7 m (+/- 10%)
Wysokość drabiny po wysunięciu trzech elementów 5,2 m (+/-10%)
Max. Wysokość robocza 6,3 m
Waga max. 14 kg
Aluminiowa, trzyczęściowa drabina ze szczeblami, z funkcjami : jako drabina przystawna, rozsuwana oraz drabina wolnostojąca

1

	<p>Podłużnice mają być wykonane z tłoczonego profilu aluminiowego z dodatkowymi wzmocnieniami w najbardziej obciążonych miejscach, zapewniającymi dużą sztywność i zabezpieczenie krawędzi;</p> <p>Prowadnice i elementy okuć mają być wykonane z wysokostopowego aluminium;</p> <p>W podłużnicach i prowadnicach wbudowane mają być elementy ślizgowe zapewniające stabilność;</p> <p>Drabina musi mieć samozabezpieczające zaczepy zapadkowe zapobiegające przypadkowemu rozsuwaniu się podczas użytkowania;</p> <p>Drabina musi mieć antypoślizgowe stopki i stabilizator.</p>						
8.	<p>Drabina aluminiowa trzejelementowa</p> <p>Drabina aluminiowa trzejelementowa 3 x 14 szczebli z adaptacją na schody. Ciężar: max. 10 kg Długość po złożeniu: max. 2 m Długość rozłożonej: min. 3,99 m Przystosowana do pracy na pochyłym terenie i schodach. Dopuszczalne obciążenie drabiny: min. 150 kg Możliwość zastosowania jako drabiny przystawnej: 1-elementowej o długości min. 2 m 2-elementowej o długości min. 2,84 m 3-elementowej o długości min. 3,99 m</p>  <p>Wyjmowany trzeci element ma umożliwiać stosowanie jej jako dwóch niezależnych od siebie drabin: drabina jednoelementowa przystawna oraz rozstawna dwuelementowa; drabina jednoelementowa przystawna oraz przystawna drabina dwuelementowa. Szczeble antypoślizgowe czterokrotnie rozpierane w podłużnicy drabiny. Wszystkie dolne stopki w drabinie powinny być podgumowane, obejmę wykonane z wysokiej jakości stali malowane proszkowo.</p> <p>Zdjęcie poglądowe :</p>	1					

9

Drabina aluminiowa

Drabina aluminiowa trzejelementowa

Drabina aluminiowa trzejelementowa 3 x 14 szczebli z adaptacją na schody.

Ciężar: max. 10 kg

Długość po złożeniu: max. 2 m

Długość rozłożonej: min. 3,99 m

Przystosowana do pracy na pochylonym terenie i schodach.

Dopuszczalne obciążenie drabiny: min. 150 kg

Możliwość zastosowania jako drabiny przystawnej:

1-elementowej o długości min. 2 m

2-elementowej o długości min. 2,84 m

3-elementowej o długości min. 3,99 m

Wyjmowany trzeci element ma umożliwić stosowanie jej jako dwóch niezależnych od siebie drabin: drabina jednoelementowa przystawna oraz rozstawna dwuelementowa; drabina jednoelementowa przystawna oraz przystawna drabina dwuelementowa.

Szczeble antypoślizgowe czterokrotnie rozpierane w podłużnicy drabiny. Wszystkie dolne stopki w drabinie powinny być podgumowane, obejmę wykonane z wysokiej jakości stali malowane proszkowo.

Zdjęcie poglądowe :



1



	<p>Warunki gwarancyjne i serwisowe</p> <ul style="list-style-type: none"> <input type="checkbox"/> Wymagany przez Zamawiającego okres gwarancji min 24 miesiące, licząc od daty odbioru końcowego; <input type="checkbox"/> Udzielona gwarancja obejmuje wszystkie elementy dostarczonego systemu wraz z niezbędnym wyposażeniem z wyłączeniem materiałów eksploatacyjnych podlegających zużyciu podczas normalnej eksploatacji. <input type="checkbox"/> Koszty dojazdu serwisu do i z miejsca użytkowania sprzętu lub przewóz uszkodzonego przedmiotu zamówienia do i po naprawie nie obciążają Zamawiającego w okresie gwarancyjnym. Transport uszkodzonego sprzętu, zapewnia Wykonawca. <p>Inne wymagania:</p> <ol style="list-style-type: none"> 1. Bezpłatna dostawa 						
RAZEM część II							

Część III CJO

Produkt zamawiany			Produkt oferowany				
Lp	(cechy)	ilość	Nazwa (zmienione parametry)	ilość	VAT %	Cena netto za 1 szt	Wartość brutto
1	2	3	4	5	6	7	8

1	<p>Kosz na śmieci 40 l</p> <p>Opis:</p> <ul style="list-style-type: none"> - wykonany ze stali nierdzewnej - wnętrze plastikowe - wyjmowane wiaderko ułatwiające opróżnianie kosza oraz jego mycie - plastikowa obręcz, chroniąca podłogę przed zarysowaniem - pokrywa zamyka się szczelnie i nie przepuszcza na zewnątrz nieprzyjemnych zapachów - stabilny uchwyt dzięki umożliwiający przenoszenie kosza - otwierany i zamykany mechanizmem stopkowym <p>Parametry:</p> <p>Widok na zdjęciu poglądowym poniżej</p> <div data-bbox="112 622 492 877" data-label="Image"> </div>	50					
2	<p>Kosz na śmieci 20 l</p> <p>Produkt fabrycznie nowy</p> <div data-bbox="224 1053 425 1340" data-label="Image"> </div> <p>Opis:</p> <ul style="list-style-type: none"> - kosz na śmieci owalny satyna satynowy - wykonany: ze stali nierdzewnej - otwierany i zamykany mechanizmem stopkowym <p>Parametry:</p>	67					

	<p>- wymiary: 440 x 340 mm (+/- 10%) - pojemność: min. 20 litrów Widok na zdjęciu poglądowym powyżej.</p>						
--	---	--	--	--	--	--	--

3	<p>Kosz Produkt fabrycznie nowy</p>  <p>Opis: - kosz na śmieci owalny satyna satynowy - wykonany: ze stali nierdzewnej - otwierany i zamykany mechanizmem stopkowym</p> <p>Parametry: - wymiary: 440 x 340 mm (+/- 10%) - pojemność: min. 20 litrów Gwarancja: 24 m-ce Widok na zdjęciu poglądowym powyżej .</p>	15					
4	<p>Kosz I Produkt fabrycznie nowy</p>  <p>Opis: - wykonany ze stali nierdzewnej - wnętrze plastikowe - wyjmowane wiaderko ułatwiające opróżnianie kosza oraz jego mycie - plastikowa obręcz, chroniąca podłogę przed zarysowaniem - pokrywa zamyka się szczelnie i nie przepuszcza na zewnątrz nieprzyjemnych zapachów - stabilny uchwyt dzięki umożliwiający przenoszenie kosza - otwierany i zamykany mechanizmem stopkowym</p> <p>Parametry: - pojemność: min. 40 L</p>	17					

	Widok na zdjęciu poglądowym powyżej.						
--	--------------------------------------	--	--	--	--	--	--

5

drabina trzelementowa 3 x 14 szczebli z adaptacją na schody

2

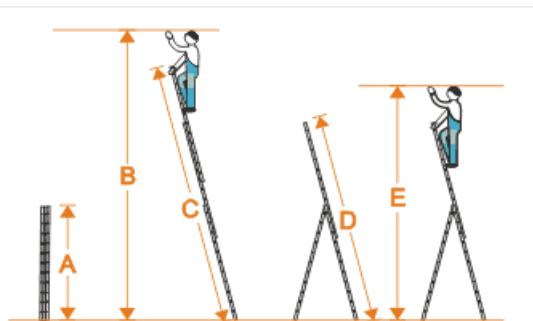
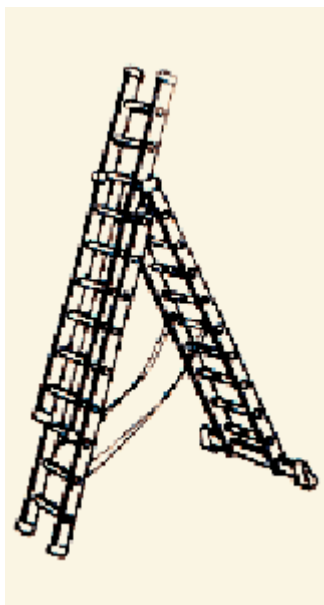
**Dane techniczne:**

Ciężar – max. 10 kg

Ciężar – max. 10 kg

A – min. 2,0 m; B – min. 5,0 m; C – min. 3,9 m; D –

min. 2,8 m;

E – min. 3,9 m

Długość całkowita 3,99 m. Zasięg pracy 5,14 m. (+/_ 10%) musi być przystosowana do pracy na pochylonym terenie i schodach. Zgodność z PN-EN-131. Dopuszczalne obciążenie drabiny: min. 150kg

Zastosowanie (rys. poglądowy poniżej):

- 3-elementowa przystawna
- 3-elementowa wolnostojąca
- 3-elementowa wolnostojąca na schody
- 2-elementowa przystawna oraz jednoelementowa
- 2-elementowa wolnostojąca oraz jednoelementowa
- 2-elementowa wolnostojąca na schody oraz jednoelementowa

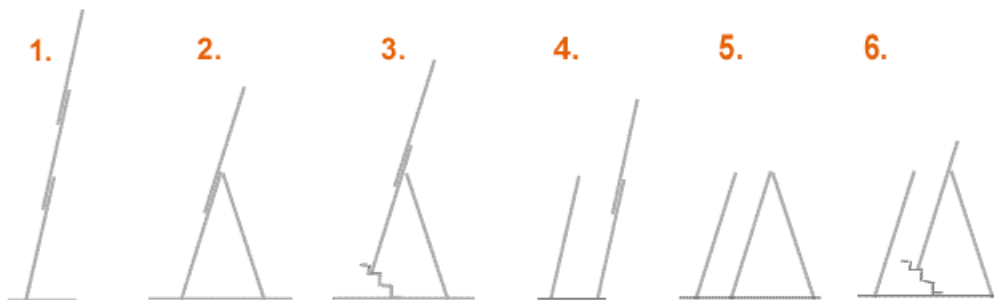

Ma mieć możliwość zastosowania jako drabiny przystawnej:

- 1-lementowej o długości min. 2,01 m.
- 2-ementowej o długości min. 2,84 m.
- 3-ementowa o długości wynoszącej min. 3,99 m.

Wymowany 3-ci element drabiny ma pozwalać na stosowanie jej jako dwóch niezależnych od siebie drabin: drabina jednoelementowa przystawna, oraz rozstawna dwuelementowa ; drabina jednoelementowa przystawna oraz przystawna drabina dwuelementowa.

Szczeble antypoślizgowe; Wszystkie dolne stopki w drabinie powinny być podgumowane; haki zabezpieczające nitowane do podłużnic drabiny; obejmki muszą być wykonane ze stali malowane proszkowo na kolor zielony. Prowadnice 4-krotnie nitowane do podłużnicy drabiny tak by nie dało się ich wyrwać z podłużnicy.

--	--	--	--	--	--	--	--	--	--

6	<p>Drabina Drabina składana, 4-o stopniowa, z żebrowanym zabezpieczeniem przed poślizgiem na każdym stopniu oraz gumowymi zabezpieczeniami przed poślizgiem na stópkach.</p> <ul style="list-style-type: none"> • 5 stalowych żebrowanych stopni • wymiary złożonej: min. 46x5x167 cm • wymiary rozłożonej: min. 46x105x152 cm • wysokość stania min. 118cm max. 130 cm • wymiary stopnia min. 20x30cm • obciążenie min. 150kg • gumowe stópkki zabezpieczające przed poślizgiem drabiny • waga max. 10 kg • produkt fabrycznie nowy <p>Widok na zdjęciu poglądowym</p> 	4					
7	<p>Szafka na klucze Szafka metalowa wisząca na minimum 200 kluczy , z regulacją wysokości zawieszek; Z zamykaną i wyjmowaną wewnętrzną przegrodą; zamykana na zamek bębnekowy. Wymiary zewnętrzne (mm) : wys/szer/gł : max. 520/300/130. wraz z szafką 250 zawieszek dwustronnych o wymiarach 27x57 mm; pole opisu 17x38</p>	3					

	<p>mm.</p> <p>Widok jak na zdjęciu poglądowym:</p> 							
	<p>Warunki gwarancyjne i serwisowe</p> <ul style="list-style-type: none"> <input type="checkbox"/> Wymagany przez Zamawiającego okres gwarancji przez min 24 miesiące, licząc od daty odbioru końcowego; <input type="checkbox"/> Udzielona gwarancja obejmuje wszystkie elementy dostarczonego systemu wraz z niezbędnym wyposażeniem z wyłączeniem materiałów eksploatacyjnych podlegających zużyciu podczas normalnej eksploatacji. <input type="checkbox"/> W przypadku max 3 napraw gwarancyjnych tego samego modułu/podzespołu Wykonawca będzie zobowiązany dokonać wymiany na nowy. <input type="checkbox"/> Koszty dojazdu serwisu do i z miejsca użytkowania sprzętu lub przewóz uszkodzonego przedmiotu zamówienia do i po naprawie nie obciążają Zamawiającego w okresie gwarancyjnym. Transport uszkodzonego sprzętu, zapewnia Wykonawca. <p>Inne wymagania:</p> <p>1. Bezpłatna dostawa</p>							
						RAZEM część III		

Część IV BU

Produkt zamawiany			Produkt oferowany				
Lp	(cechy)	ilość	Nazwa (zmienione parametry)	ilość	VAT %	Cena netto za 1 szt	Wartość brutto
1	2	3	4	5	6	7	8

1	<p>Ścianki wystawiennicze 25 sztuk <i>((dające możliwość ustawienia 5 modułów))</i></p> <p>Ścianki wystawiennicze modułowe pełne – 25 szt.</p> <p>Ścianka wykonana z profili o cechach zawiasu – możliwość zbudowania modułu ścianki wystawowej z dowolnej liczby ścianek/paneli lub wykorzystywanie paneli pojedynczo. Możliwość składania i rozkładania ścianek bez użycia narzędzi. Wymagana podstawa stabilizująca – Zamawiający wymaga, aby konstrukcja ścian mogła być ustawiana pod różnymi kątami, w szeregu i pojedynczo.</p> <p>Wymiary jednej ścianki: szerokość 103 cm x wysokość 200 cm</p> <p>format wypełnienia 100 cm x 196 cm,</p> <p>format widoczny 98 x 194 cm Dopuszczalna jest tolerancja wymiarów w zakresie (+ 5%)</p> <p>Konstrukcja ścianek wykonana z profili aluminiowych anodowanych (kolor srebrny mat)</p> <p>Wypełnienie ścianek z płyty PCV 4 mm. Wysuwanie płyty z konstrukcji panela w celu zamontowania grafiki płaskiej. Mocowanie grafiki za pomocą żelków mocujących lub magnesów. Zamawiający dokona wyboru sposobu mocowania po wyborze Wykonawcy.</p> <p>Zamawiający wymaga, aby ścianka wystawowa wyposażona była obustronnie w system linkowy tzn. wieszaki z zamocowanymi linkami ze stali nierdzewnej oraz uchwyty lub haczyki ze stali nierdzewnej, umieszczone w profilu aluminiowym znajdującym się w górnej krawędzi ściany. Zamawiający dokona wyboru sposobu mocowań po wyborze Wykonawcy. Wieszaki z funkcją dowolnego przesuwania na boki, linki z funkcją regulacji na dowolną wysokość. W przypadku braku możliwości takiego rozwiązania mocowania linkowego Zamawiający wymaga od Wykonawcy przedstawienia innego rozwiązania.</p> <p>Oświetlenie ścianki –obustronne, LED –jeden punkt oświetleniowy na jedną stronę ścianki, w szczelnej oprawie z możliwością regulacji kąta pochylenia, montowany w górnej krawędzi ścianki. Temperatura bieli w przedziale 3000-3300K.</p>	25 szt					
---	---	--------	--	--	--	--	--

Ścianka wyposażona w kabel zasilający z wtyczką o długości 200 cm.

Rysunek poglądowy panela pełnego z oświetleniem dwustronnym poniżej:



Rysunek poglądowy sposobu mocowań na panelu poniżej (linki stalowe):



2

Listwowy system prezentacji (montowany w Sali wystawowej oraz klatce schodowej)

1 kpl

System oparty na szynie aluminiowej wysokości 25 mm i grubości 11 mm. Ma umożliwiać obciążenie do 45 kg na 1 metr bieżący szyny. Szyny srebrne (aluminium anodowane). Szyny nośne mocowane będą do ściany na przykręconych uprzednio zatrzaskach wykonanych z mosiądzu, co umożliwi demontaż szyny np. do malowania ścian i powtórny montaż.

Linki stalowe mają być zakończone opatentowanymi zaczepami pozwalającymi na ich natychmiastowe zaczipienie w dowolnym miejscu szyny przyściennej – bez konieczności ich wsuwania od początku listwy.

Hak z zabezpieczeniem pozwalający na zawieszenie obrazu na linie stalowej do 15 kg.

Konstrukcja musi utrudniać zdjęcie obrazu z haka.

Długość szyny – 24 m (sala wystawowa) + 10 m (korytarz)

Zdjęcia poglądowe :

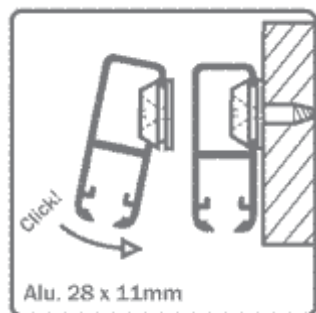



Warunki gwarancyjne i serwisowe

- Wymagany przez Zamawiającego okres gwarancji przez min 24 miesiące, licząc od daty odbioru końcowego;
- Udzielona gwarancja obejmuje wszystkie elementy dostarczonego systemu wraz z niezbędnym wyposażeniem z wyłączeniem materiałów eksploatacyjnych podlegających zużyciu podczas normalnej eksploatacji.
- W przypadku max 3 napraw gwarancyjnych tego samego modułu/podzespołu Wykonawca będzie zobowiązany dokonać wymiany na nowy.
- Koszty dojazdu serwisu do i z miejsca użytkowania sprzętu lub przewóz uszkodzonego przedmiotu zamówienia do i po naprawie nie obciążają Zamawiającego w okresie gwarancyjnym. Transport uszkodzonego sprzętu, zapewnia Wykonawca.

Inne wymagania:

1. Bezpłatna dostawa

RAZEM część IV

CZĘŚĆ V UCD

Produkt zamawiany			Produkt oferowany				
Lp	(cechy)	ilość	Nazwa (zmienione parametry)	ilość	VAT %	Cena netto za 1 szt	Wartość brutto
1	2	3	4	5	6	7	8
1	<p>Szafa pancerna SZAFKA PANCERNA Produkt fabrycznie nowy. Wymiary (+/- 20 mm): Wysokość: 1950 mm Szerokość: 930 mm Głębokość: 500 mm Korpus i front szafy ma być wykonany z dwóch warstw blachy stalowej, pomiędzy którymi znaleźć się muszą płyty izolacyjne z wełny mineralnej spełniające wymogi odporności ogniowej, zabezpieczające zawartość przed niewielkimi pożarami i próbami włamań. Drzwi szafy zamocowane mają być na masywnych zawiasach zewnętrznych, ryglowane w 5 punktach (po 3 bolce po bokach oraz po 1 góra/dół). Zamek z kluczem dwubrodowym. Wewnątrz szafy 4 przestawne półki o nośności min. 70 kg każda. Pojemność szafy: 5 rzędów segregatorów. Waga: max. 120 kg Kolor: jasnoszary RAL 7035 Widok na zdjęciu poglądowym:</p> 	3					
	<p>Warunki gwarancyjne i serwisowe</p> <ul style="list-style-type: none"> <input type="checkbox"/> Wymagany przez Zamawiającego okres gwarancji przez min 24 miesiące, licząc od daty odbioru końcowego; <input type="checkbox"/> Udzielona gwarancja obejmuje wszystkie elementy dostarczonego systemu wraz z niezbędnym wyposażeniem z wyłączeniem materiałów eksploatacyjnych podlegających zużyciu podczas normalnej eksploatacji. <input type="checkbox"/> W przypadku max 3 napraw gwarancyjnych tego samego modułu/podzespołu Wykonawca będzie zobowiązany dokonać wymiany na nowy. <input type="checkbox"/> Koszty dojazdu serwisu do i z miejsca użytkowania sprzętu lub przewóz uszkodzonego przedmiotu zamówienia do i po naprawie nie obciążają 						

	Zamawiającego w okresie gwarancyjnym. Transport uszkodzonego sprzętu, zapewnia Wykonawca. Inne wymagania: 1. Bezpłatna dostawa							
RAZEM część V								