



UNIWERSYTET Jana Kochanowskiego w Kielcach

ul. Żeromskiego 5, 25-369 Kielce

Tel.: (0-41) 349-72-77Nr Sprawy: DP/2310/ 199 /13

SPECYFIKACJA ISTOTNYCH WARUNKÓW ZAMÓWIENIA

Przedmiot zamówienia: **Dostawa gablot, witryn i tablicy suchościeralnej**

Nazwa i kod CPV: 39150000-8 różne meble i wyposażenie; 30195900-1 tablice magnetyczne;

Tryb: przetarg nieograniczony
Powyżej 14 000 euro poniżej 200 000 euro

projekt finansowany przez Unię Europejską ze środków Europejskiego Funduszu Rozwoju Regionalnego *Projekt pn. „Rozbudowa infrastruktury dydaktycznej Uniwersytetu Jana Kochanowskiego w Kielcach- II etap budowy Campusu Uniwersyteckiego ” w ramach Programu Operacyjnego Rozwój Polski Wschodniej*

Ogłoszenie o zamówieniu zostało

1. Przekazane i opublikowane w Biuletynie Zamówień w dniu **30.10.2013r.** pod numerem 442042-2013
2. zamieszczone w siedzibie i na stronie Zamawiającego: www.ujk.edu.pl w dniu 30.10.2013r.

SPECYFIKACJA ISTOTNYCH WARUNKÓW ZAMÓWIENIA

I. NAZWA ORAZ ADRES ZAMAWIAJĄCY

Zamawiającym jest:

UNIwersytet Jana Kochanowskiego w Kielcach
25-369 Kielce, ul. Żeromskiego 5,
tel. (0-41) 349 72 77

II. TRYB UDZIELENIA ZAMÓWIENIA:

Postępowanie o udzielenie zamówienia publicznego prowadzone w trybie przetargu nieograniczonego zgodnie z art. 10 ust. 1 i art. 39 ustawy z dnia 29 stycznia 2004 r. Prawo zamówień publicznych (tj. Dz.U. z 2013 r. poz. 907) zwaną w dalszej części specyfikacji ustawą.

III. OPIS PRZEDMIOTU ZAMÓWIENIA

Przedmiotem zamówienia jest **dostawa tzn. przywiezienie do miejsca użytkowania sprzętu, jego wniesienie, ustawienie, instalacja :**

I część :

1. Gabloty 47 sztuk
2. Gabloty 5 sztuk
3. Gabloty 8 sztuk
4. Gabloty 10 sztuk
5. Witryna 4 sztuki

Łącznie 74 sztuki

II część :

1. tablica suchościeralna - 1 sztuka

Szczegółowy opis przedmiotu zamówienia, opis parametrów technicznych i dodatkowych wymagań zamawiającego zawiera załącznik nr 6 do niniejszej Specyfikacji Istotnych Warunków Zamówienia.

Wymagania Zamawiającego dot. przedmiotu zamówienia:

- Oferowane produkty muszą być fabrycznie nowe (bez śladów użytkowania), aktualnie produkowane na rynku,
- przedmiot zamówienia musi posiadać: kartę gwarancyjną, instrukcję obsługi, aprobaty techniczne, certyfikaty itp. oraz niezbędne dokumenty wymagane przy tego typu sprzęcie, oraz winien być wyposażony we wszystkie niezbędne elementy (np. śruby, podkładki) niezbędne do montażu w celu dla którego przedmiot zamówienia jest zakupywany.
- wszystkie dokumenty załączone do dostarczonego przedmiotu zamówienia muszą być sporządzone w języku polskim w formie drukowanej.

Wymagania dot. gwarancji i serwisu zostały opisane w opisie przedmiotu zamówienia, dla każdej części indywidualnie.

Gwarancja zaoferowana przez Wykonawcę, którego oferta zostanie uznana za najkorzystniejszą, staje się automatycznie postanowieniem umowy i nie może ulec zmianie oraz będzie liczona od daty podpisania protokołu z odbioru.

Jeżeli dla danych pozycji Zamawiający wskazał klasę, markę czy znak towarowy sprzętu, to dopuszcza się oferowanie sprzętu równoważnego pod warunkiem zachowania norm, konstrukcji, parametrów i standardów, którymi charakteryzuje się sprzęt wskazany przez Zamawiającego. W tym wypadku na Wykonawcy spoczywa obowiązek udowodnienia zachowania

cech określonych w załączniku nr 6 ; należy sporządzić/załączyć specyfikację techniczną oferowanego sprzętu jako załącznik do Formularza Ofertowego. W przeprowadzonym dowodzie należy odnieść się do norm, konstrukcji, parametrów oraz standardów i dokonać porównania, z którego musi wynikać, iż sprzęt oferowany jako równoważny jest nie gorszy lub lepszy od sprzętu wskazanego przez Zamawiającego.

Nie spełnienie, któregośkolwiek z punktów granicznych dla poszczególnej pozycji wymienionej w Specyfikacji Technicznej oferowanego sprzętu powoduje odrzucenie oferty.

IV. ZAMAWIAJĄCY DOPUSZCZA SKŁADANIE OFERT CZĘŚCIOWYCH. Ofertą częściową będzie oferta złożona na jedną, kilka lub wszystkie części zamówienia oznaczone cyfrą rzymską w punkcie III SIWZ.

V. ZAMAWIAJĄCY NIE DOPUSZCZA SKŁADANIA OFERT WARIANTOWYCH

VI. TERMIN REALIZACJI ZAMÓWIENIA

Wykonawca zobowiązany jest dostarczyć przedmiot zamówienia na własny koszt oraz transportem własnym, w terminie 21 dni (termin pożądaný) licząc od daty zawarcia umowy.

Zmiana ww. terminu (skrócenie lub wydłużenie) może ulec zmianie na uzasadniony/zaakceptowany przez Zamawiającego wniosek Wykonawcy w trakcie realizacji przedmiotu zamówienia.

VII. WARUNKI UDZIAŁU W POSTĘPOWANIU ORAZ OPIS SPOSOBU DOKONYWANIA OCENY SPEŁNIANIA TYCH WARUNKÓW

1. Warunki udziału w postępowaniu:

- 1) Zgodnie z zapisem art. 22 ust. 1 ustawy Pzp o udzielenie zamówienia mogą ubiegać się Wykonawcy, którzy spełniają warunki dotyczące:
 - a) posiadania uprawnień do wykonywania określonej działalności lub czynności, jeżeli przepisy prawa nakładają obowiązek ich posiadania,
 - b) posiadania wiedzy i doświadczenia,
 - c) dysponowania odpowiednim potencjałem technicznym oraz osobami zdolnymi do wykonania zamówienia,
- d) sytuacji ekonomicznej i finansowej,

zamawiający nie precyzuje ww.warunków

- 2) Zgodnie z zapisem art. 26 ust. 2a ustawy Pzp, Wykonawca wykaże brak podstaw do wykluczenia z powodu niespełniania warunków, o których mowa w art. 24 ust. 1 ustawy.

Opis sposobu dokonywania oceny spełniania warunków:

W celu potwierdzenia spełniania w/w warunków Wykonawca zobowiązany jest złożyć stosowne oświadczenia i dokumenty wymienione w pkt. VIII Specyfikacji Istotnych Warunków Zamówienia. Z treści załączonych oświadczeń i dokumentów winno wynikać jednoznacznie, że Wykonawca spełnił w/w warunki.

Ocena spełniania w/w warunków dokonana zostanie zgodnie z formułą „spełnia/ nie spełnia”, w oparciu o informacje zawarte w oświadczeniach i dokumentach załączonych do oferty a wyszczególnionych w pkt. VIII SIWZ.

VIII. WYKAZ OŚWIADCZEŃ I DOKUMENTÓW, JAKIE MAJĄ DOSTARCZYĆ WYKONAWCY W CELU POTWIERDZENIA SPEŁNIANIA WARUNKÓW UDZIAŁU W POSTĘPOWANIU.

Do oferty muszą być dołączone niżej wymienione dokumenty.

1. W celu wykazania spełniania przez Wykonawcę warunków, o których mowa w art. 22 ust. 1 ustawy Pzp do oferty należy dołączyć:

- 1) Oświadczenie zgodne z art. 22 ust. 1 ustawy, sporządzonego wg zał. Nr 1 do SIWZ

2. W celu wykazania braku podstaw do wykluczenia z postępowania o udzielenie zamówienia Wykonawcy w okolicznościach, o których mowa w art. 24 ust. 1 ustawy Pzp do oferty należy dołączyć:

- 1) Oświadczenie o braku podstaw do wykluczenia, sporządzonego wg zał. Nr 4 do SIWZ.
- 2) Aktualny odpis z właściwego rejestru lub centralnej ewidencji i informacji o działalności gospodarczej, jeżeli odrębne przepisy wymagają wpisu do rejestru lub ewidencji, w celu wykazania braku podstaw do wykluczenia w oparciu o art. 24 ust. 1 pkt. 2 ustawy, *wystawionego nie wcześniej niż 6 miesięcy przed upływem terminu składania ofert,*

Uwaga!!!

A. Jeżeli wykonawca ma siedzibę lub miejsce zamieszkania poza terytorium Rzeczypospolitej Polskiej, zamiast dokumentów, o których mowa w § 1 ust. 1 pkt.1 - składa dokument lub dokumenty wystawione w kraju, w którym ma miejsce zamieszkania lub siedzibę, potwierdzające odpowiednio, że posiada uprawnienia do wykonywania działalności związanej z przedmiotem zamówienia - w tym postępowaniu wymagane jest oświadczenie wykonawcy określone w punkcie VIII.1.1).

Jeżeli wykonawca ma siedzibę lub miejsce zamieszkania poza terytorium Rzeczypospolitej Polskiej, zamiast dokumentów:

- 1) o których mowa w punkcie VIII.2. ppkt2) – składa dokument lub dokumenty wystawione w kraju, w którym ma siedzibę lub miejsce zamieszkania, potwierdzające odpowiednio, że nie otwarto jego likwidacji ani nie ogłoszono upadłości, wystawione nie wcześniej niż 6 miesięcy przed terminem na składanie ofert

Jeżeli w kraju miejsca zamieszkania osoby lub w kraju, w którym wykonawca ma siedzibę lub miejsce zamieszkania nie wydaje się dokumentów o których mowa w p.1. zastępuje się je dokumentem zawierającym oświadczenie, w którym określa się także osoby uprawnione do reprezentacji wykonawcy, złożone przed właściwym organem sądowym, administracyjnym lub organem samorządu zawodowego lub gospodarczego odpowiednio kraju miejsca zamieszkania osoby lub kraju, w którym wykonawca ma siedzibę lub miejsce zamieszkania lub przed notariuszem. Dokument o którym mowa w poprzednim zdaniu powinien być wystawiony nie wcześniej niż 6 miesięcy.

3. W celu wykazania braku podstaw do wykluczenia w oparciu o art.24 ust.2 pkt 5 ustawy do oferty należy dołączyć listę podmiotów należących do tej samej grupy kapitałowej lub oświadczenie wykonawcy, że nie należy do grupy kapitałowej

4. Oprócz dokumentów wymienionych powyżej, do oferty należy załączyć:

- 1) Dowód wpłaty wadium.
- 2) Wzór karty gwarancyjnej, który zawierał będzie warunki gwarancji i rękojmi zgodne z określonymi w pkt. III niniejszej SIWZ i w załączonym projekcie umowy. Dodatkowe zapisy nie mogą być sprzeczne z Kodeksem Cywilnym w części dot. Gwarancji i rękojmi.
- 3) Specyfikację techniczną oferowanego sprzętu, stanowiącą załącznik do Formularza Ofertowego Wykonawcy.

Dokumenty muszą być przedstawione w postaci oryginałów lub kserokopii poświadczonych za zgodność z oryginałem przez Wykonawcę (czytelny podpis upoważnionego przedstawiciela lub imienna pieczęć z parafą) tj. przez osoby reprezentujące Wykonawcę lub przez pełnomocnika upoważnionego do złożenia oferty w jego imieniu, w takim przypadku do oferty winno być załączone pełnomocnictwo. Sposób reprezentacji Wykonawcy musi być zgodny z właściwym wypisem z rejestru.

Dokumenty winny być ułożone w podanej wyżej kolejności.

IX. SPOSÓB POROZUMIEWANIA SIĘ ZAMAWIAJĄCEGO Z WYKONAWCAMI ORAZ PRZEKAZYWANIA OŚWIADCZEŃ I DOKUMENTÓW, A TAKŻE OSOBY UPRAWNIONE DO POROZUMIEWANIA SIĘ Z WYKONAWCAMI

Postępowanie o udzielenie zamówienia publicznego prowadzone jest z zachowaniem formy pisemnej.

Wszelkie oświadczenia, wnioski, zawiadomienia, zapytania oraz informacje – zarówno Wykonawcy, jak i Zamawiającego – będą przekazywane **pisemnie zgodnie z art. 27 ust.1. w języku polskim**. Ofertę z załącznikami w postaci wymaganych dokumentów i oświadczeń należy złożyć tylko w formie pisemnej zgodnie z art. 82 ust. 2. w języku polskim.

Uprawnionymi do bezpośredniego kontaktowania się z Wykonawcami ze strony zamawiającego są: Barbara Kotras, tel. 48 41 349 72 77 .

X. WADIUM

Warunkiem udziału w postępowaniu jest wniesienie przelewem wadium w łącznej kwocie 2.010,00 zł (słownie złotych: dwa tysiące dziesięć 00/100); w tym : dla części I 2000 zł; dla części II 10 zł;

Wykonawca, który zamierza wnieść wadium w pieniądzu powinien wpłacić ww. kwotę: **przed upływem terminu składania ofert** na konto Zamawiającego:

Nr 92 1750 1110 0000 0000 2108 1318

UNIWERSYTET Jana Kochanowskiego w Kielcach
Na dowodzie przelewu należy wpisać
„Wadium – Znak sprawy DP/2310/ 199 /13 ”

Potwierdzoną za zgodność kopię dowodu wpłaty należy dołączyć do oferty.

W przypadku wniesienia wadium w innych formach, dopuszczonych przepisami ustawy Prawo zamówień publicznych art. 45 ust. 6, należy stosowny dokument dołączyć do oferty, który w swej treści musi zawierać przesłanki do zatrzymania wadium określone w art. 46 ust. 4a i 5 ustawy Pzp.

Oferta niezabezpieczona jedną z form wadium zostanie odrzucona zgodnie z art. 24 ust 4 ustawy.

Zwrot wadium nastąpi zgodnie z art. 46 ust. 1, ust. 1a i ust. 2 ustawy Pzp.

Zamawiający żąda ponownego wniesienia wadium przez Wykonawcę, któremu zwrócono wadium na podstawie art. 46 ust. 1 ustawy, jeżeli w wyniku rozstrzygnięcia odwołania jego oferta została wybrana jako najkorzystniejsza. Wykonawca wnosi wadium w terminie określonym przez Zamawiającego.

Wadium wniesione w pieniądzu Zamawiający zwraca wraz z odsetkami wynikającymi z umowy rachunku bankowego, na którym było ono przechowywane, pomniejszone o koszty prowadzenia rachunku bankowego oraz prowizji bankowej za przelew pieniędzy na rachunek bankowy wskazany przez Wykonawcę.

Zamawiający zatrzymuje wadium wraz z odsetkami, jeżeli Wykonawca w odpowiedzi na wezwanie, o którym, mowa w art. 26 ust. 3 nie złożył dokumentów lub oświadczeń, o których mowa w art. 25 ust. 1, lub pełnomocnictw, chyba że udowodni, że nie wynika to z przyczyn nieleżących po jego stronie.

Zamawiający zatrzymuje wadium wraz z odsetkami, jeżeli Wykonawca, którego oferta została wybrana:

- odmówił podpisania umowy w sprawie zamówienia publicznego na warunkach określonych w ofercie;
- zawarcie umowy w sprawie zamówienia publicznego stało się niemożliwe z przyczyn leżących po stronie Wykonawcy.

XI. TERMIN ZWIĄZANIA OFERTĄ

Wykonawca będzie związany złożoną ofertą przez 30 dni. Bieg terminu związania ofertą rozpoczyna się wraz z upływem terminu składania ofert.

W przypadku wniesienia odwołania po upływie terminu składania ofert bieg terminu związania ofertą ulega zawieszeniu do czasu ogłoszenia przez Izbę orzeczenia.

Wykonawca samodzielnie lub na wniosek Zamawiającego może przedłużyć termin związania ofertą, z tym, że Zamawiający może tylko raz, co najmniej na 3 dni przed upływem terminu związania ofertą, zwrócić się do Wykonawców o wyrażenie zgody na przedłużenie tego terminu o oznaczony okres, nie dłuższy jednak niż 60 dni.

Odmowa wyrażenia zgody nie powoduje utraty wadium.

Przedłużenie okresu związania ofertą jest dopuszczalne tylko z jednoczesnym przedłużeniem okresu ważności wadium albo, jeżeli nie jest to możliwe, z wniesieniem nowego wadium na przedłużony okres związania ofertą. Jeżeli przedłużenie terminu związania ofertą dokonywane jest po wyborze oferty najkorzystniejszej, obowiązek wniesienia nowego wadium lub jego przedłużenie dotyczy jedynie Wykonawcy, którego oferta została wybrana jako najkorzystniejsza.

XII. SPOSÓB PRZYGOTOWANIA OFERT.

Oferty należy sporządzić w formie pisemnej w języku polskim. Dokumenty sporządzone w języku obcym winny być składane wraz z tłumaczeniem na język polski, poświadczonym przez Wykonawcę. Wszystkie zadrukowane strony oferty zaleca się kolejno ponumerować. Wymaga się podpisania oferty na każdej zadrukowanej stronie oferty (pieczętka Firmy oraz imienna pieczętka i podpis osoby lub osób upoważnionych do składania oświadczeń woli w imieniu Wykonawcy). Załączniki do oferty stanowią jej integralną część i muszą być również oznaczone.

Zamawiający może żądać przedstawienia oryginału lub notarialnie poświadczonej kopii dokumentu wyłącznie wtedy, gdy złożona przez Wykonawcę kopia dokumentu jest nieczytelna, lub budzi wątpliwości, co do jej prawdziwości

Każdy Wykonawca może złożyć tylko jedną ofertę. Treść oferty musi odpowiadać treści Specyfikacji Istotnych Warunków Zamówienia.

Oferta musi być zapakowana w dwie koperty, na:

- zewnętrznej kopercie należy umieścić napis:

„Oferta dot. **Dostawa gablot, witryn i tablicy suchościeralnej**
w części

- wewnętrznej kopercie oprócz napisu jw. musi być zawarta pełna nazwa Wykonawcy i jego adres.

–

XIII. MIEJSCE ORAZ TERMIN SKŁADANIA I OTWARCIA OFERT

Miejsce składania ofert:

*UNIwersytet Jana Kochanowskiego w Kielcach
ul. Żeromskiego 5, pokój nr 5*

Oferty należy złożyć do dnia 8.11.2013r. do godziny 11⁰⁰.

Oferty zostaną otworzone w dniu 8.11.2013r. o godz. 11¹⁵ w siedzibie Zamawiającego:

*UNIwersytet Jana Kochanowskiego w Kielcach
ul. Żeromskiego 5, pokój nr 5a.*

Otwarcie ofert jest jawne.

Wykonawcy mogą uczestniczyć w otwarciu ofert.

XIV. SPOSÓB OBLICZENIA CENY

Cenę oferty należy podać w kwocie netto i brutto wraz z należnym podatkiem VAT.

Prawidłowe ustalenie podatku VAT należy do obowiązków Wykonawcy. Stawka podatku musi być podana zgodnie z przepisami ustawy o podatku od towarów i usług oraz podatku akcyzowym.

Zamawiający nie uzna za oczywistą omyłkę i nie będzie poprawiał błędnie ustalonego podatku VAT.

Oferta zawierająca złą stawkę podatku Vat zostanie odrzucona.

Cena powinna uwzględniać wszelkie niezbędne prace związane z realizacją zamówienia w szczególności dostarczenie sprzętu do siedziby użytkownika montaż, instalację.

XV. KRYTERIA WYBORU OFERTY

Celem niniejszego postępowania jest wybór oferty najkorzystniejszej spośród ofert nie odrzuconych, wg poniżej podanego kryterium:

- I. KRYTERIUM- cena brutto za przedmiot zamówienia w danej części- stanowiące wagę 100%

W celu ustalenia wielkości punktowej, jaką poszczególni Wykonawcy uzyskali z tytułu kryterium cena, Zamawiający dokona porównania ofert według następujących zasad:

1. Kryterium: cena brutto za przedmiot zamówienia w danej części:
maksymalną ilość punktów (100) Zamawiający przyzna ofercie z najniższą ceną brutto, pozostałe będą oceniane w proporcji do niej, tj.:
$$(Cena\ brutto\ najniższa : Cena\ brutto\ badana) * 100\ pkt = liczba\ punktów\ uzyskana\ przez\ poszczególne\ oferty\ w\ odniesieniu\ do\ kryterium\ cena$$

Za najkorzystniejszą Zamawiający uzna ofertę, która uzyska największą liczbę punktów za kryterium przyjęte w niniejszym postępowaniu w danej części.

XVI. ZAMAWIAJĄCY NIE PRZEWIDUJE AUKCJI ELEKTRONICZNEJ

XVII. INFORMACJE O FORMALNOŚCIACH, JAKIE ZOSTANĄ DOPEŁNIONE PO WYBORZE OFERTY W CELU ZAWARCIA UMOWY W SPRAWIE ZAMÓWIENIA PUBLICZNEGO

Niezwłocznie po wyborze najkorzystniejszej oferty Zamawiający zawiadomi Wykonawców, którzy złożyli oferty, zgodnie z art. 92 ust. 1 ustawy oraz zamieści informacje, o których mowa w art. 92 ust. 1 pkt 1, na stronie internetowej oraz w miejscu publicznie dostępnym w swojej siedzibie.

W piśmie do Wykonawcy, którego oferta zostanie wybrana, Zamawiający wyznaczy termin i miejsce podpisania umowy.

Zamawiający zawiera umowę w sprawie zamówienia publicznego zgodnie z art. 94 ust. 1 ustawy, w terminie nie krótszym niż 10 dni od dnia przekazania zawiadomienia o wyborze oferty, z zastrzeżeniem art. 94 ust. 2.

Jeżeli Wykonawca, którego oferta została wybrana, uchyla się od zawarcia umowy w sprawie zamówienia publicznego, Zamawiający wybiera ofertę najkorzystniejszą spośród pozostałych ofert, bez przeprowadzania ich ponownej oceny, chyba, że zachodzą przesłanki unieważnienia postępowania z art. 93 ust. 1 ustawy.

W przypadku unieważnienia postępowania z art. 93 ust. 1 ustawy Zamawiający zawiadomi równocześnie wszystkich Wykonawców, zgodnie z art. 93 ust. 3.

XVIII. WYMAGANIA DOTYCZĄCE ZABEZPIECZENIA NALEŻYTEGO WYKONANIA UMOWY

Zamawiający nie żąda od Wykonawcy wniesienia zabezpieczenia należytego wykonania umowy.

XIX. PROJEKT UMOWY W SPRAWIE NINIEJSZEGO ZAMÓWIENIA PUBLICZNEGO

Wszelkie zobowiązania Wykonawcy dot. realizacji zamówienia określone są w projekcie umowy stanowiącym załącznik Nr 5 do niniejszej SIWZ.

Zamawiający przewiduje zmiany postanowień umowy w przypadku zaistnienia okoliczności, których nie można było przewidzieć w chwili zawarcia umowy, w szczególności zmiana:

- terminu wykonania umowy (np. w przypadku klęski żywiołowej, zjawisk atmosferycznych, siły wyższej),
- osób realizujących przedmiot zamówienia,
- parametrów technicznych zamawianego sprzętu jeżeli zaistnieje możliwość zastosowania nowszych i korzystniejszych dla zamawiającego rozwiązań technicznych, niż te istniejące w chwili podpisania umowy
- typu zamawianego sprzętu jeżeli nastąpiła zmiana producenta, producent zakończył produkcję i zachodzi konieczność zastąpienia innym produktem, pod warunkiem że spełnia on wymagania określone w SIWZ (parametry techniczne).

XX. ZAMAWIAJĄCY NIE ZAMIERZA ZAWRZEĆ UMOWY RAMOWEJ

XXI. INFORMACJA O PRZEWIDYWANYCH ZAMÓWIENIACH UZUPEŁNIAJĄCYCH

Zamawiający nie przewiduje udzielenia zamówienia uzupełniającego.

XXII. INFORMACJA DOTYCZĄCA WALUT OBCYCH, W JAKICH MOGĄ BYĆ PROWADZONE ROZLICZENIA MIĘDZY ZAMAWIAJĄCYM A WYKONAWCĄ

Rozliczenia między Zamawiającym a Wykonawcą prowadzone będą w złotych polskich.

XXIII. POUCZENIE O ŚRODKACH OCHRONY PRAWNEJ PRZYSŁUGUJĄCYCH WYKONAWCY W TOKU POSTĘPOWANIA O UDZIELENIE ZAMÓWIENIA

Uczestnikom niniejszego postępowania przysługują środki odwoławcze opisane w Dziale VI ustawy Prawo zamówień publicznych z dnia 29 stycznia 2004 roku (tj. Dz. U. z 2013r. poz. 907).

.....

ZATWIERDZAM

Załączniki do SIWZ:

1. Oświadczenie z art. 22 ust. 1 ustawy;
2. Wykaz dostaw wykonanych/ wykonywanych;
3. Oświadczenie o braku podstaw do wykluczenia;
4. Projekt umowy
5. Wzór oferty.
6. Opis przedmiotu zamówienia

WZÓR

OŚWIADCZENIE
o spełnieniu warunków udziału w postępowaniu

W związku z przystąpieniem

..... z siedzibą w ul.

do postępowania o udzielenie zamówienia publicznego prowadzonego w trybie

..... składam oświadczenie w oparciu o przepisy art. 22 ust. 1 ustawy z dnia 29 stycznia 2004r. Prawo zamówień publicznych (tj. Dz.U. z 2013r. poz. 907), że reprezentowana przeze mnie firma spełnia warunki dotyczące:

1. posiadania uprawnień do wykonywania określonej działalności lub czynności, jeżeli przepisy prawa nakładają obowiązek ich posiadania;
2. posiadania wiedzy i doświadczenia;
3. dysponowania odpowiednim potencjałem technicznym oraz osobami zdolnymi do wykonania zamówienia¹;
4. sytuacji ekonomicznej i finansowej

..... dnia r.

.....
woli uprawniony do składania oświadczeń
w imieniu Wykonawcy

WZÓR

**WYKAZ GŁÓWNYCH DOSTAW WYKONANYCH/
WYKONYWANYCH
W OKRESIE TRZECH OSTATNICH LAT**

Oświadczam, że w okresie ostatnich trzech lat przed upływem terminu składania ofert, (a jeżeli okres prowadzenia działalności jest krótszy- w tym okresie) zrealizowałem/realizuję następujące dostawy (co najmniej dwie dostawy), w odniesieniu do poszczególnych części, o wartości nie mniejszej niż wymagane przez zamawiającego w punkcie VII.1. 1)b) SIWZ.

Lp.	Nazwa i zakres dostawy	Wartość brutto wykonanego/ wykonywanego zamówienia w zł.	Okres realizacji daty od - do	Nazwa i adres Zamawiającego, dla którego wykonano/ wykonuję dostawę	Nr dokumentu potwierdzającego, że dostawa została wykonana lub jest wykonywana należycie w załączeniu
1.	2.	3.	4.	5.	6.

..... dnia r.

.....
uprawniony do składania oświadczeń woli
w imieniu Wykonawcy

WZÓR

**OŚWIADCZENIE
o braku podstaw do wykluczenia**

W związku z przystąpieniem

..... z siedzibą w ul.

do postępowania o udzielenie zamówienia publicznego prowadzonego w trybie

..... składam oświadczenie w oparciu o przepisy art. 24 ust. 1 ustawy z dnia 29 stycznia 2004r. Prawo zamówień publicznych (tj. Dz.U.z 2013r. poz. 907), że wobec reprezentowanego przeze mnie Wykonawcy, brak jest podstaw do wykluczenia z niniejszego postępowania.

..... dnia r.

.....
uprawniony do składania oświadczeń woli
w imieniu Wykonawcy

ZAŁĄCZNIK NR 4

PROJEKT UMOWA NR DP/2310/... /13

zawarta w dniu 2013 r. w Kielcach pomiędzy:
UNIWERSYTETEM Jana Kochanowskiego w Kielcach z siedzibą w Kielcach przy ul. Żeromskiego 5,
zwanym w treści umowy „Zamawiającym”, reprezentowanym przez:

1.-

a

(w przypadku przedsiębiorcy wpisanego do KRS)

....., z siedzibą w przy ulicy
....., wpisaną do rejestru przedsiębiorców prowadzonego przez Sąd
Rejonowy..... Wydział Gospodarczy Krajowego Rejestru Sądowego pod
numerem KRS:, wysokość kapitału zakładowego, w przypadku spółki akcyjnej
wysokość kapitału zakładowego..... i kapitału wpłaconego, zwanym w
treści umowy „Wykonawcą”, reprezentowanym przez:

1.

(w przypadku przedsiębiorcy wpisanego do ewidencji działalności gospodarczej)

(imię i nazwisko), przedsiębiorcą działającym pod firmą
..... z siedzibą w przy ulicy,
wpisanym do ewidencji działalności gospodarczej prowadzonej
przez..... pod numerem, zwanym w treści
umowy „Wykonawcą”,
reprezentowanym przez:

w rezultacie dokonania wyboru oferty Wykonawcy w drodze postępowania o udzielenie zamówienia pu-
blicznego w trybie przetargu nieograniczonego, na podstawie ustawy z dnia 29 stycznia 2004 r. Prawo
zamówień publicznych (tj. Dz. U. z 2013 r., poz. 907) o następującej treści:

§ 1.

1. Przedmiotem umowy jest: sprzedaż i dostarczenie kompletnych , fabrycznie nowych i gotowego do eksploatacji sprzętu tj. część I – gabloty 74 sztuki; witryna 4 sztuki ; część II tablica suchościeralna 1 sztuka wraz z wyposażeniem i akcesoriami spełniającego warunki techniczne określone w Specyfikacji Istotnych Warunków Zamówienia i w Ofercie Wykonawcy.
2. Wykonawca zobowiązuje się do dostarczenia sprzętu w cenach zgodnych z ofertą. Cena w czasie obowiązywania umowy nie może ulec zmianie.
3. Wszystkie czynności objęte niniejszą umową, w tym dostarczenie, Wykonawca zrealizuje w terminie licząc od daty zawarcia umowy.
4. Wykonawca, nie później na 3 dni przed planowanym terminem dostarczenia sprzętu, o którym mowa w ust.1 zobowiązany jest zawiadomić Zamawiającego o gotowości jego dostarczenia, pisemnie, faksem lub drogą elektroniczną.
5. Zamawiający niezwłocznie, nie później niż w ciągu 3 dni od daty otrzymania od Wykonawcy zawiadomienia, o którym mowa w ust.4, potwierdza jego przyjęcie i potwierdza gotowość Zamawiającego do odbioru sprzętu, o którym mowa w ust.1.

6. Uwzględniając postanowienia, o których mowa w ust.4 oraz ust.5 umowy, Strony ustalają konkretną datę (dzień) dostarczenia sprzętu, o którym mowa w ust.1.
7. Zmiana terminu, o którym mowa w ust. 3 niniejszego paragrafu może nastąpić wyłącznie w przypadku wystąpienia okoliczności niezawinionych przez Wykonawcę, których mimo dołożenia należytej staranności nie można było przewidzieć, zwłaszcza w szczególności będących następstwem siły wyższej.
8. Przez siłę wyższą Strony rozumieją nadzwyczajne zdarzenie zewnętrzne, niezależne od woli Stron, którego Strona nie mogła przewidzieć oraz któremu nie mogła zapobiec, a które faktycznie bezpośrednio uniemożliwia lub zasadniczo utrudnia realizację przedmiotu umowy, w szczególności: wojnę, przewrót, zamieszki, rebelia, strajk w branżach mających zasadniczy wpływ na terminową realizację przedmiotu niniejszej umowy, decyzje odpowiednich władz mające wpływ na wykonanie niniejszej umowy.
9. Zmiana terminu realizacji umowy może nastąpić wyłącznie za zgodą Zamawiającego na pisemny wniosek Wykonawcy, zawierający uzasadnienie zmiany terminu.

§ 2.

1. Wartość umowy obejmuje cenę oraz wszystkie koszty związane z jej realizacją, łącznie z transportem, rozładunkiem, wniesieniem sprzętu i instalacją sprzętu określonego w § 1 ust. 1 do wskazanych pomieszczeń Zamawiającego.
2. Wartość umowy w okresie jej obowiązywania łącznie nie może przekroczyć kwoty netto zł. (słownie:złotych groszy) plus:
 - podatek VAT% w wysokości zł,co daje kwotę bruttozł. (słownie: złotych groszy).

§ 3.

1. Osoba wyznaczona do kontaktów po stronie Wykonawcy: tel/fax
2. W przypadku zmiany osoby odpowiedzialnej za kontakt z Zamawiającym, Wykonawca niezwłocznie zawiadomi na piśmie o tym fakcie Zamawiającego.

§ 4.

1. Wykonawca oświadcza, że posiada doświadczenie, kwalifikacje i uprawnienia wymagane do prawidłowego wykonywania umowy. Wykonawca oświadcza, że zapoznał się z warunkami realizacji umowy i oświadcza, że nie zachodzą okoliczności uniemożliwiające lub utrudniające prawidłowe jej wykonanie.
2. Wykonawca wykona umowę, zgodnie z obowiązującymi przepisami i normami. Dostarczony sprzęt winien posiadać: kartę gwarancyjną, instrukcję obsługi oraz niezbędne dokumenty, certyfikaty, aprobaty techniczne itp. wymagane przy tego typu sprzęcie. Wszystkie dokumenty załączone do dostarczonego sprzętu winny być sporządzone w języku polskim, w formie pisemnej/ drukowanej.
3. Wykonawca zobowiązuje się dostarczyć sprzęt w oryginalnych opakowaniach na własny koszt.

§ 5.

1. Wykonawca udziela niniejszym gwarancji na okres: miesięcy.
2. Wykonawca udziela także rękojmi na okres:miesiący.

3. Gwarancja obejmuje wszystkie elementy dostarczonego sprzętu wraz z niezbędnym wyposażeniem z wyłączeniem materiałów eksploatacyjnych podlegających zużyciu podczas normalnej eksploatacji.
4. Zamawiający z tytułu rękojmi może żądać usunięcia wady, jeżeli ujawniła się ona w czasie trwania rękojmi. Zamawiający może wykonywać uprawnienia z tytułu rękojmi po upływie okresu trwania rękojmi, jeżeli zawiadomił Wykonawcę o wadzie przed jego upływem.
5. Zamawiający może według swojego wyboru, wykonywać uprawnienia z tytułu rękojmi albo gwarancji.
6. Na podstawie uprawnień wynikających z tytułu rękojmi lub gwarancji Zamawiający może żądać usunięcia wady, wyznaczając Wykonawcy w tym celu odpowiedni, technicznie uzasadniony termin z zagrożeniem, że po bezskutecznym upływie terminu może usunąć wady na koszt i ryzyko Wykonawcy wybierając w tym celu dowolny podmiot. Koszty poniesione przez Zamawiającego z tego tytułu powiększone o kary umowne wynikające z przedmiotowej umowy, mogą być potrącane przez Zamawiającego z wierzytelności Wykonawcy lub Wykonawca zostanie obciążony na podstawie faktury VAT wystawionej przez Zamawiającego.
7. W przypadku konieczności transportu uszkodzonego sprzętu, transport na koszt własny zapewnia Wykonawca.
8. Zgłoszenie awarii lub wady następuje telefonicznie/faxem na numer telefonu/faxu
.....
9. W czasie obowiązywania udzielonej gwarancji lub rękojmi Wykonawca na własny koszt dojeżdża do uszkodzonego sprzętu.

§ 6.

1. Wykonawca jest odpowiedzialny względem Zamawiającego za wszelkie wady prawne sprzętu , w tym również za ewentualne roszczenia osób trzecich wynikające z naruszenia praw własności intelektualnej lub przemysłowej, w tym patentów, praw ochronnych za znaki towarowe oraz praw z rejestracji na wzory użytkowe i przemysłowe, pozostające w związku z wprowadzaniem towarów do obrotu na terytorium Rzeczypospolitej Polskiej.
2. Wykonawca zwalnia Zamawiającego od ewentualnych roszczeń osób trzecich wynikających z naruszenia praw własności intelektualnej lub przemysłowej, w tym patentów, praw ochronnych na znaki towarowe oraz praw z rejestracji na wzory użytkowe i przemysłowe, pozostające w związku z wprowadzaniem towarów do obrotu na terytorium Rzeczypospolitej Polskiej.

§ 7.

1. Podstawą do wystawienia faktury VAT na płatnika - Zamawiającego jest należyte wykonanie umowy, potwierdzone pisemnym protokołem odbioru stanowiącym załącznik do niniejszej umowy, podpisany przez komisję składającą się z:
 - imiennie upoważnionych przez Zamawiającego osób, tj.:,
 - upoważnionego pisemnie przedstawiciela Wykonawcy.
2. Dane płatnika - Zamawiającego: UNIWERSYTET Jana Kochanowskiego w Kielcach, 25-369 Kielce, ul. Żeromskiego 5, NIP 657-02-34-850.
3. Zamawiający zobowiązuje uregulować fakturę VAT Wykonawcy w terminie 30 dni licząc od daty jej doręczenia do Działu Funduszy Europejskich w siedzibie Zamawiającego pokój nr 12- przelewem na nr konta bankowego
4. Osobą upoważnioną do odbioru faktury VAT jest: Edyta Grzesik.
5. Za datę zapłaty strony przyjmują datę obciążenia rachunku bankowego Zamawiającego.

6. Wykonawca oświadcza, że jest podatnikiem VAT czynnym i posiada NIP.....

§ 8.

1. W przypadku niewykonania lub niewłaściwego wykonania umowy Wykonawca zobowiązuje się zapłacić kary umowne w wysokości:
 - 0,3% wartości brutto umowy za każdy rozpoczęty dzień opóźnienia w realizacji umowy,
 - 0,2% wartości brutto umowy za każdy rozpoczęty dzień opóźnienia w usunięciu wad stwierdzonych przy odbiorze, licząc od dnia wyznaczonego na usunięcie wad,
 - 0,2% wartości umowy brutto za każdy dzień opóźnienia w usunięciu występujących wad w okresie gwarancji lub rękojmi,
 - 15 % wartości brutto umowy określonej w § 2, w przypadku odstąpienia od umowy z przyczyn zależnych od Wykonawcy.
2. Zamawiający zastrzega sobie możliwość dochodzenia odszkodowania przewyższającego wysokość zastrzeżonych kar umownych na zasadach przewidzianych przepisami kodeksu cywilnego.
3. Wykonawca uprawniony jest do żądania zapłaty kary umownej od Zamawiającego w przypadku:
 - zwłoki w odbiorze przedmiotu dostawy w wysokości 0,3 % za każdy dzień zwłoki,
 - 15 % łącznej wartości brutto umowy określonej w § 2, jeżeli dojdzie do odstąpienia od niniejszej umowy przez Wykonawcę z przyczyn zależnych od Zamawiającego. Postanowienia umowy, o którym mowa w zdaniu poprzednim nie stosuje się w przypadku odstąpienia od umowy przez Zamawiającego na podstawie przepisów art. 145 ustawy z dnia 29 stycznia 2004 r. Prawo zamówień publicznych.
4. Zamawiający zastrzega sobie prawo do potrącania kar umownych z wynagrodzenia należnego Wykonawcy.

§ 9.

1. Wszelkie zmiany niniejszej umowy wymagają formy pisemnej, pod rygorem nieważności.
2. Oprócz przypadków wymienionych w przepisach kodeksu cywilnego, Zamawiający może odstąpić od umowy w razie zaistnienia istotnej zmiany okoliczności powodującej, że wykonanie umowy nie leży w interesie publicznym, czego nie można było przewidzieć w chwili jej zawarcia, w terminie 30 dni od powzięcia wiadomości o tych okolicznościach. W przypadku, o którym mowa w zdaniu poprzednim wykonawca może żądać wyłącznie wynagrodzenia należnego z tytułu wykonania części umowy.

§ 10.

1. Wykonawca zobowiązuje się do zachowania w tajemnicy wszelkich informacji uzyskanych w trakcie realizacji umowy z wyjątkiem informacji, których ujawnienia wymagają przepisy ustaw, ale tylko w niezbędnym do tego obowiązku zakresie.
2. Wszelkie informacje związane z ochroną osób i mienia stanowią tajemnicę Zamawiającego w rozumieniu przepisów ustawy z dnia 16 kwietnia 1993 roku o zwalczaniu nieuczciwej konkurencji (tj. Dz.U. z 2003 r., Nr 153, poz. 1503 ze zm.).
3. Przekazanie, ujawnienie lub wykorzystanie informacji, o których mowa w ust. 2 w zakresie wykraczającym poza cel umowy, będzie stanowiło czyn nieuczciwej konkurencji i może wiązać się z odpowiedzialnością cywilną lub karną określoną w art. 18 lub art. 23 ustawy z dnia 16 kwietnia 1993 roku o zwalczaniu nieuczciwej konkurencji (tj. Dz.U. z 2003 r., Nr 153, poz. 1503 ze zm.).

§ 11.

1. W sprawach nieuregulowanych umową będą miały zastosowanie przepisy ustawy Prawo zamówień publicznych (Dz. U. z 2010r. nr 113, poz.759 ze zm.) i Kodeksu Cywilnego.
2. Bez pisemnej zgody Zamawiającego nie jest dopuszczalny przelew wierzytelności przysługującej Wykonawcy z tytułu niniejszej umowy.
3. Wszelkie załączniki do umowy stanowią integralną jej część.

§ 12.

Spory wynikłe na tle realizacji umowy podlegają rozpatrzeniu według prawa polskiego przez właściwy rzeczowo sąd w Kielcach.

§ 13.

Adresem Wykonawcy do doręczeń wszelkiej korespondencji związanej z niniejszą umową jest adres wskazany powyżej w Umowie. O każdej zmianie adresu Wykonawca jest zobowiązany niezwłocznie powiadomić Zamawiającego. W przypadku zaniechania tego obowiązku, korespondencja wysłana do Wykonawcy na ostatni jego adres znany Zamawiającemu, uważana jest za skutecznie doręczoną.

§ 14.

Umowę sporządzono w trzech jednobrzmiących egzemplarzach, w tym dwa dla Zamawiającego i jeden dla Wykonawcy.

WYKONAWCA:

ZAMAWIAJĄCY:

PROTOKÓŁ ODBIORU z dnia

Dostawca:
.....
.....

Odbiorca: Uniwersytet Jana Kochanowskiego w Kielcach
ul. Żeromskiego 5, 25-369 Kielce

Miejsce odbioru:
.....
.....

Data odbioru:

Dostarczono:

Nazwa	Producent	Model	Nr seryjny	Ilość

Strony oświadczają, że dostarczony towar jest zgodny ze specyfikacją, a dostawa została zrealizowana zgodnie z zapisami umowy nr DP/2310/.../13 z dnia

Strona odbierająca potwierdza, że wyżej wymienione urządzenia zostały odebrane bez zastrzeżeń jako w pełni sprawne przez uprawnionych pracowników.

Protokół spisano w dwóch jednobrzmiących egzemplarzach.

Strona przekazująca:

.....
Czytelny podpis i pieczęć

Strona odbierająca:

.....
Czytelny podpis i pieczęć

Osoba materialnie odpowiedzialna:

.....
Czytelny podpis i pieczęć

WZÓR

.....
(nazwa firmy)

.....
(dokładny adres)

.....
(NIP/REGON)

.....
(TELEFON/ FAX)

OFERTA

**Uniwersytet
Jana Kochanowskiego w Kielcach
ul. Żeromskiego 5, 25-369 Kielce**

Nawiązując do postępowania w trybie przetargu nieograniczonego na **dostawę drobnego sprzętu**

1. Oferujemy dostawę przedmiotu zamówienia w zakresie objętym Specyfikacją Istotnych Warunków Zamówienia :

1) **Część I** za cenę brutto w kwocie: zł.,

słownie:.....)

w tym wartość netto: zł. oraz podatek VAT w wysokości %

Udzielamy gwarancji na przedmiot zamówienia: miesiące licząc od daty odbioru **(wymagane- min. 24 miesiące)**.

2) **Część II** za cenę brutto w kwocie: zł.,

słownie:.....)

w tym wartość netto: zł. oraz podatek VAT w wysokości %

Udzielamy gwarancji na przedmiot zamówienia: miesiące licząc od daty odbioru (wymagane- min. 24 miesiące).

Prawidłowe ustalenie podatku VAT należy do obowiązków Wykonawcy. Stawka podatku musi być podana zgodnie z przepisami ustawy o podatku od towarów i usług oraz podatku akcyzowym

Uwaga: Wszystkie ceny należy podać z dokładnością do drugiego miejsca po przecinku z zachowaniem zasady zaokrągleń matematycznych.

2. Dostawę wykonamy w terminiedni, licząc od daty zawarcia.

3. Niezależnie od udzielonej gwarancji, **udzielamy miesięcznej rękojmi (wymagane- min. 12 miesięcy)**.

4. Oświadczamy, że uważamy się za związanych niniejszą ofertą do dnia (włącznie). Bieg terminu związania ofertą rozpoczyna się wraz z upływem terminu składania ofert.
5. Oświadczamy, że oferowany przez nas sprzęt jest dopuszczony do obrotu na terytorium RP, posiada wszelkie wymagane przez przepisy prawa świadectwa, certyfikaty, atesty, deklaracje zgodności itp., spełnia wszelkie wymagane przez przepisy prawa wymogi w zakresie norm bezpieczeństwa obsługi oraz zobowiązujemy się, do dostarczenia Zamawiającemu przy realizacji przedmiotu zamówienia wszystkich dokumenty potwierdzających spełnienie powyższych wymogów.
6. Oświadczamy, że zapoznaliśmy się ze Specyfikacją Istotnych Warunków Zamówienia i nie wnosimy do nich żadnych zastrzeżeń. Zdobyliśmy również konieczne informacje potrzebne do właściwej wyceny oraz właściwego wykonania przedmiotu zamówienia.
7. Oświadczamy, że zawarty w Specyfikacji Istotnych Warunków Zamówienia projekt umowy został przez nas zaakceptowany i zobowiązujemy się w przypadku wyboru naszej oferty, do zawarcia umowy na wymienionych w nim warunkach w miejscu i terminie wyznaczonym przez Zamawiającego. Jesteśmy świadomi, że gdyby z naszej winy nie doszło do zawarcia umowy wniesione przez nas wadium ulega przepadkowi.
8. Wadium w kwocie zł zostało wniesione w dniu
w formie Potwierdzenie w załączeniu.
Zwrotu wadium należy dokonać na nr rachunku bankowego:
9. Oświadczamy, że wszystkie strony naszej oferty łącznie z wszystkimi załącznikami są ponumerowane i cała oferta składa się z stron.

..... dnia r.

.....
uprawniony do składania oświadczeń woli
w imieniu Wykonawcy

Załącznik nr 6 OPIS PRZEDMIOTU ZAMÓWIENIA

I część :

1. Gabloty 47 sztuk
2. Gabloty 5 sztuk
3. Gabloty 8 sztuk
4. Gabloty 10 sztuk
5. Witryna 4 sztuki

II część :

1. tablica suchościeralna - 1 sztuka

CZĘŚĆ I

Produkt zamawiany			Produkt oferowany				
Lp	(cechy)	ilość	Nazwa (zmienione parametry)	ilość	VAT %	Cena netto za 1 szt	Wartość brutto
1	2	3	4	5	6	7	8

1	<p>Gablota</p> <ul style="list-style-type: none"> Gablota aluminiowa przeszklona - 42 szt. <p>Materiał wykonania ramy – aluminium , drzwiczki przeszklone - otwieranie na boki, 2-skrzydłowe, zamykane na klucz, zaszkłone szkłem bezpiecznym, bez oświetlenia, do zawieszenia na ścianie. Plecy zabudowane płytą MDF grubość min - 10mm w kolorze dopasowanym na poziomie konsultacji z wykonawcą przy wizji lokalnej . Wykonawca zobowiązany jest do zawieszenia gablot w miejscu wskazanym przez zamawiającego. Wymiary ramy: wysokość min. - 100 cm, długość min. - 160cm , głębokość min – 5 cm, gwarancja producenta - 24msc</p> <ul style="list-style-type: none"> Gablota aluminiowa przeszklona - 3szt. <p>Materiał wykonania ramy – aluminium , drzwiczki przeszklone - otwieranie na boki, 2-skrzydłowe, zamykane na klucz, zaszkłone szkłem bezpiecznym, bez oświetlenia, do zawieszenia na ścianie. Plecy zabudowane płytą MDF grubość min - 10mm w kolorze dopasowanym na poziomie konsultacji z wykonawcą przy wizji lokalnej. Wykonawca zobowiązany jest do zawieszenia gablot w miejscu wskazanym przez zamawiającego. Wymiary: wysokość min. - 100 cm, długość min. - 160 cm , głębokość min 15 cm, półki – ilość ustalona na poziomie konsultacji z wykonawcą przy wizji lokalnej, gwarancja producenta - 24msc</p> <ul style="list-style-type: none"> Gablota aluminiowa przeszklona - 1szt. <p>Materiał wykonania ramy – aluminium , drzwiczki przeszklone- otwieranie na boki, 2-skrzydłowe, zamykane na klucz, zaszkłone szkłem bezpiecznym, bez oświetlenia, do zawieszenia na ścianie. Plecy zabudowane płytą MDF grubość min - 10mm w kolorze dopasowanym na poziomie konsultacji z wykonawcą przy wizji lokalnej. Wykonawca zobowiązany jest do zawieszenia gablot w miejscu wskazanym przez zamawiającego. Wymiary: wysokość min. - 100 cm, długość min. - 80 cm , głębokość min – 5 cm, gwarancja producenta - 24msc</p> <ul style="list-style-type: none"> Gablota wolnostojąca - 1szt. 	47				
---	---	----	--	--	--	--

	<p>Gablota wystawowa na okazy geologiczne, niepodświetlona, przeszklona – szkłem bezpiecznym, 2 częściowa , Część 1 (dolna) - zabudowana szafka, 2 skrzydłowa - zamykana na klucz. Część 2 wystawowa (górną) - przeszklona, konstrukcja ramy - ze stali nierdzewnej, wysoka wytrzymałość profili - obciążenie 1 półki szklanej ok . 10 kg. Ilość szklanych półek – 3szt. Drzwiczki zamykane na klucz. Górna część zabudowana materiałem w takiej samej kolorystyce co szafka dolna. Wymiary: wysokość 190 cm, szerokość 100cm , głębokość 50cm, gwarancja producenta - 24msc</p>						
--	--	--	--	--	--	--	--

2	<p>Gablota</p> <p>Produkt fabrycznie nowy</p>  <p>Opis:</p> <ul style="list-style-type: none"> - wykonana z profili aluminiowych anodowanych(kolor srebrny mat) - plecy-błacha(mocowanie materiałów za pomocą magnesów) - szyby suwane(pleksi) w prowadnicach - zamek patentowy <p>Parametry:</p> <ul style="list-style-type: none"> - szerokość: 2000mm (+/- 10%) - wysokość: 1200mm (+/- 10%) - głębokość: 40mm (+/- 10%) <p>Widok na zdjęciu poglądowym powyżej</p>	5					
3	<p>Gablota (biblioteka)</p> <p>Gablota wystawiennicza stojąca z unoszonym wiekiem – prosta</p> <p>Gablota wystawiennicza stojąca standardowa prosta z unoszoną kopułą</p>	8					

Wymiary 1200mm x 600mm x h900mm Wysokość kopuły 240 mm
Wysokość skrzyni wraz z pokrywą górną nie może przekroczyć 260mm.
Dopuszczalna jest tolerancja wymiarów w zakresie (+ 5%)

Konstrukcja gabloty wykonana z profili aluminiowych anodowanych (kolor srebrny mat), o przekroju owalnym.

Kopuła wykonana ze szkła hartowanego o grubości 6 mm osadzona w profilach aluminiowych anodowanych (kolor srebrny mat). Kopuła gabloty unoszona do góry za pomocą siłowników. Gablota wyposażona w uchwyt ułatwiający uniesienie kopuły.

Skrzynia z pełnym dnem o wymiarach 1200 x 600 x h240. Dno wykonane z płyty wiórowej 18 mm obustronnie oklejonej melaminą. Dno skrzyni pokryte tkaniną w kolorze maroon/wiśnia. Wykonawca jest zobowiązany do przedstawienia koloru w celu akceptacji przez Zamawiającego.

Wnętrze gabloty wyposażone w system oświetlenia LED, oświetlenie jednopunktowe, obustronne, możliwość regulacji pod różnym kątem, możliwość demontażu oświetlenia.

Gablota wyposażona w kabel zasilający z wtyczką o długości 200 cm.

Gablota zamykana na zamek patentowy.

Rysunek poglądowy gabloty z unoszoną kopułą poniżej:



4	<p>Gablota (biblioteka)</p> <p>Gablota wystawiennicza stojąca z unoszonym wiekiem – pochyła</p> <p>Gablota wystawiennicza stojąca pochyła z unoszoną kopułą</p> <p>Wymiary :</p> <p>szerokość x głębokość x wys.1 x wys.2 x wys. kopuły: 1200 mm x 600 mm x 800 mm x 1000 mm x 240 mm</p> <p>Wysokość skrzyni wraz z pokrywą górną nie powinna przekroczyć 260mm. Dopuszczalna jest tolerancja wymiarów w zakresie (+ 5%)</p> <p>Konstrukcja gabloty wykonana z profili aluminiowych anodowanych (kolor srebrny mat), o przekroju owalnym.</p> <p>Kopuła wykonana ze szkła hartowanego o grubości 6 mm osadzona w profilach aluminiowych anodowanych (kolor srebrny mat). Kopuła gabloty unoszona do góry za pomocą siłowników. Gablota wyposażona w uchwyt ułatwiający uniesienie kopuły.</p> <p>Skrzynia z pełnym dnem o wymiarach 1200 x 600 x h240. Dno wykonane z płyty wiórowej 18 mm obustronnie oklejonej melaminą. Dno skrzyni pokryte tkaniną w kolorze <u>maroon/wiśnia</u>. <u>Wykonawca jest zobowiązany do przedstawienia koloru w celu akceptacji przez Zamawiającego.</u></p> <p>Wnętrze gabloty wyposażone w system oświetlenia LED, oświetlenie jednopunktowe, obustronne, możliwość regulacji pod różnym kątem, możliwość demontażu oświetlenia.</p> <p>Gablota wyposażona w kabel zasilający z wtyczką o długości 200 cm.</p> <p>Gablota zamykana na zamek patentowy.</p> <p>Zdjęcia poglądowe :</p>	10				
---	--	----	--	--	--	--

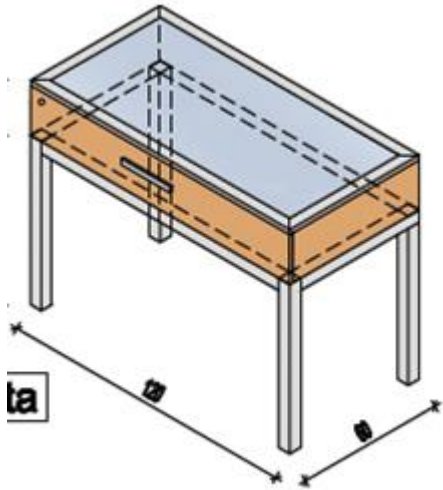

5	<p>Witryna (Biblioteka)</p> <p>Witryna stojąca Gablota wystawiennicza pionowa wolnostojąca z dolnym cokolem- wraz z montażem</p> <p>1) Wymiary: - wys. części ekspozycyjnej 1700 mm (wys. całkowita gabloty –1900 mm) - dł. (głębokość) 600 mm - szer. 900 mm Dopuszczalna jest tolerancja wymiarów w zakresie (+ 5%)</p> <p>2) Parametry techniczne i wyposażenie kompletnej gabloty (wymagania minimalne):</p> <ol style="list-style-type: none"> a) Konstrukcja nośna gabloty - dolna i górna rama aluminiowa anodowana (kolor srebrny mat). b) Korpus gabloty - szkło laminowane bezpieczne o grubości co najmniej 8,4 mm. c) Gablota z niskim cokolem – wys. max cokołu do 200 mm, ale nie niższy niż 150 mm. d) Cokół wykonany z płyty MDF, kolor RAL 9006, górna powierzchnia cokołu kolor EGGER H1615 ST9 wiśnia romańska. e) Szkło - wklejone w ramę aluminiową za pomocą neutralnego silikonu. Nie dopuszcza się stosowania profili aluminiowych na pionowych krawędziach łączenia szkła. f) Krawędzie szkła w gablotach - poddane obróbce szlifowania pod kątem 45°. g) Krawędzie łączenia - uszczelnione trwale zamocowaną bezbarwną uszczelką silikonową. h) Dostęp do wnętrza gabloty - drzwi dwuskrzydłowe, szklane na zawiasach, zamykane na zamek patentowy niewidoczny dla zwiedzających umieszczony w dolnej części gabloty. i) Oświetlenie gabloty- LED – 6 punktowe pionowe dwustronne (razem 12 punktów oświetleniowych) w szczelnych oprawkach z możliwością regulacji kąta pochylecia. Oświetlenie z możliwością regulacji w zależności od liczby montowanych półek i ich zmiennej wysokości. Temperatura bieli w przedziale 3000-3300K. Współczynnik oddawania barw CRI>90. <p>Gablota po montażu musi być:</p> <ul style="list-style-type: none"> - szczelna, - wyposażona w pięć półek ze szkła float o grubości co najmniej 8 mm., o 	4					
---	--	---	--	--	--	--	--

- krawędziach bocznych szlifowanych i polerowanych, mocowane do prętów ze stali nierdzewnej, w sposób umożliwiający płynną regulację rozstawu półek, z możliwością demontażu wszystkich półek. Nośność jednej półki min. 15 kg
- wyposażona w akumulator pozwalający na zasilanie diod LED w trybie 10 h świecenia, ładowany z sieci 230V.
 - podstawa gabloty wyposażona w kółka skrętne umożliwiające łatwe przemieszczanie gabloty. Nośność jednego kółka – min.50 kg.

Gablota musi być wyposażona w kabel zasilający z wtyczką o długości 200 cm.

UWAGA!

Gablota musi być zasilana przy pomocy jednego kabla, ma posiadać włącznik główny umiejscowiony w niewidocznym dla widzów miejscu, wygodnym dla personelu obsługującego, dostępnym bez konieczności otwierania gabloty. Rozwiązanie do uzgodnienia z Zamawiającym.

Rysunek poglądowy gabloty z cokołem dolnym:



Rysunek poglądowy oświetlenia gabloty:



Warunki gwarancyjne i serwisowe

- Wymagany przez Zamawiającego okres gwarancji przez min 24 miesiące, licząc od daty odbioru końcowego;
- Udzielona gwarancja obejmuje wszystkie elementy dostarczonego asortymentu wraz z niezbędnym wyposażeniem z wyłączeniem materiałów eksploatacyjnych podlegających zużyciu podczas normalnej eksploatacji.
- Koszty dojazdu serwisu do i z miejsca użytkowania sprzętu lub przewóz uszkodzonego przedmiotu zamówienia do i po naprawie nie obciążają

	Zamawiającego w okresie gwarancyjnym. Transport uszkodzonego sprzętu, zapewnia Wykonawca. Inne wymagania: 1. Bezpłatna dostawa;						
RAZEM część I							

CZĘŚĆ II

Produkt zamawiany			Produkt oferowany				
Lp	(cechy)	ilość	Nazwa (zmienione parametry)	ilość	VAT %	Cena netto za 1 szt	Wartość brutto
1	2	3	4	5	6	7	8
1	Tablica suchościeralna Tablica suchościeralna magnetyczna, wymiary min. 120 x 180 cm. Tył tablicy wzmocniony blachą ocynkowaną. Bardzo gładka powierzchnia o podwyższonej ścieralności. Rama aluminium, lakierowana w kolorze popielatym (połysk). W zestawie z tablicą: komplet markerów, holder na markery, czyścik magnetyczny, magnesy (12 szt. x 25 mm), 2 uniwersalne uchwyty, dodatkowe wymienne plastikowe narożniki w 5 kolorach: grafit, szary, niebieski, zielony, czerwony. W komplecie elementy mocujące.	1					
	Warunki gwarancyjne i serwisowe <input type="checkbox"/> Wymagany przez Zamawiającego okres gwarancji przez min 24 miesiące, licząc od daty odbioru końcowego; <input type="checkbox"/> Udzielona gwarancja obejmuje wszystkie elementy dostarczonego systemu wraz z niezbędnym wyposażeniem z wyłączeniem materiałów eksploatacyjnych podlegających zużyciu podczas normalnej eksploatacji. <input type="checkbox"/> W przypadku max 3 napraw gwarancyjnych tego samego modułu/podzespołu Wykonawca będzie zobowiązany dokonać wymiany na nowy. <input type="checkbox"/> Koszty dojazdu serwisu do i z miejsca użytkowania sprzętu lub przewóz uszkodzonego przedmiotu zamówienia do i po naprawie nie obciążają Zamawiającego w okresie gwarancyjnym. Transport uszkodzonego sprzętu, zapewnia Wykonawca.						

Inne wymagania: 1. Bezpłatna dostawa						
			RAZEM część II			