



Projekt współfinansowany jest ze środków Unii Europejskiej w ramach Europejskiego Funduszu Społecznego

DP/2310/127/14

ZAŁĄCZNIK NR 2

Opis przedmiotu zamówienia na mat. promocyjne dla uczestników szkoleń w ramach projektu „EkoProgres”

1. Segregator w formie teczki (96 sztuk)

Segregator w formie teczki ze skóry ekologicznej, powinien być wyposażony z zewnątrz w rączkę na grzbiecie, wewnątrz w obszerną kieszeń, minimum trzy kieszenie płaskie w tym minimum jedna powinna być zapinana na suwak, minimum trzy kieszonki na wizytówki, powinien mieć uchwyt na minimum dwa pióra, ring i klip. Wnętrze powinno być wykończone welurem. Całość zamykana na suwak.

Rozmiar: 35 x 26 x 4 cm. Kolor: preferowany brązowy. Wewnątrz notes A4 o poj. 20-25 kartek. Rozmiar: 35 x 26 x 4 cm.

Znakowanie: grawer laserowy na przedniej części segregatora, obejmujące: nadruk zawierający logo Programu Operacyjnego Kapitał Ludzki z odwołaniem słownym, logo Unii Europejskiej z odwołaniem słownym, informacje o współfinansowaniu: Projekt współfinansowany ze środków Unii Europejskiej w ramach Europejskiego Funduszu Społecznego. Projekt graficzny sporządzony przez Wykonawcę i przedstawiony do akceptacji Zamawiającemu.

Przykład:



2. Długopis (96 sztuk)

Długopis powinien być metalowy, posiadający mosiężny korpus z metalu pokryty laką w odcieniu czerni, od skuwki do pierścienia okalającego długopis w ok. 1/4 długości - matowy, pozostała część długopisu – błyszczące wykończenie. Skuwka, jeden cienki pierścień okalający o gr. maksymalnie 2 mm, zakończenia długopisu powinny być złożone. Długopis



Projekt współfinansowany jest ze środków Unii Europejskiej w ramach Europejskiego Funduszu Społecznego powinien być wyposażony w przyciskowy mechanizm wysuwania wkładu. Do długopisu powinny pasować wkłady quickflow oraz wkłady żelowe.

Znakowanie: grawer obejmujący nadruk zawierający logo Programu Operacyjnego Kapitał Ludzki z odwołaniem słownym, logo Unii Europejskiej z odwołaniem słownym. Projekt graficzny sporządzony przez Wykonawcę i przedstawiony do akceptacji Zamawiającemu.

Materiał: metal

Wymiary: rozmiar całkowity 13,6 x 1,4 cm (+/- 2 mm);

dł. od końcówki do pierścienia okalającego – 24 mm,

pierścień o gr. 2 mm.,

dł. od pierścienia do mechanizmu przyciskowego – 82 mm (+/- 2 mm);

dł. skuwki metalowej – 40 mm

Znakowanie produktu: grawer laserowy

Opakowanie produktu: kartonik

Kolor: preferowany czarny

Kolor wkładu: niebieski

Przykład:

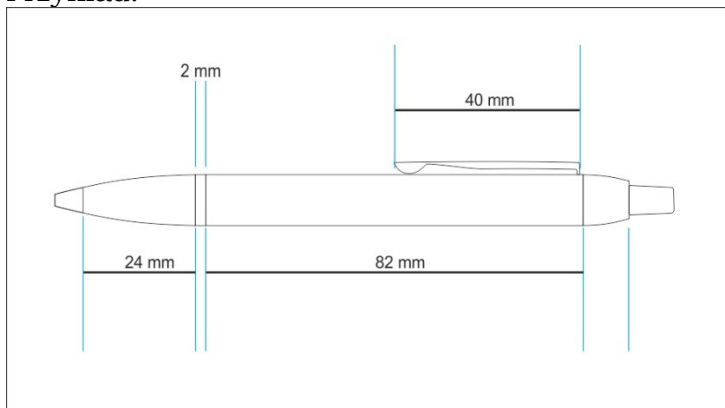

3. Skoroszyt A4 (96 sztuk)

Skoroszyt z plastikowymi wąsami. Skoroszyt powinien mieć regulowaną szerokość grzbietu w zakresie 1-10 cm, pozwalającą przechowywać do 1000 kartek w formacie A4.

Optymalne wykorzystanie powierzchni, dzięki regulacji. Sztywność i stabilność produktu powinna zapewniać perforacja na okładce umożliwiającą jej związanie.

Znakowanie: nadruk na przedniej części teczki zawierający logo Programu Operacyjnego Kapitał Ludzki z odwołaniem słownym, logo Unii Europejskiej z odwołaniem słownym, informację o współfinansowaniu: Projekt współfinansowany ze środków Unii Europejskiej w ramach Europejskiego Funduszu Społecznego, hasło programowe POKL: Człowiek-najlepsza inwestycja. Projekt graficzny sporządzony przez Wykonawcę i przedstawiony do akceptacji Zamawiającemu.



Projekt współfinansowany jest ze środków Unii Europejskiej w ramach Europejskiego Funduszu Społecznego

Przykład:

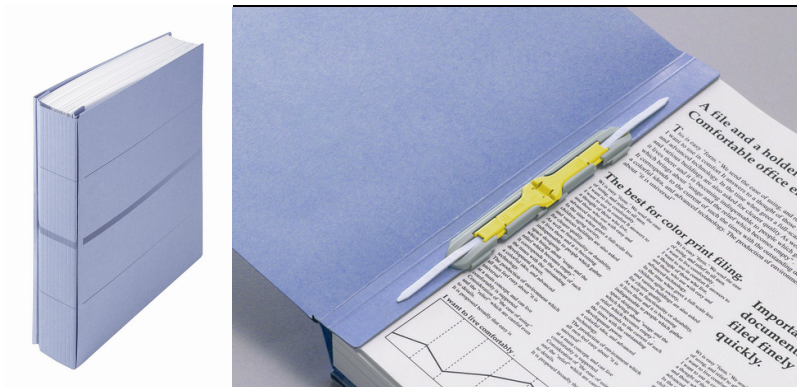

W zależności od dostępnego na gadżecie miejsca dopuszcza się różne kombinacje – loga w wersji monochromatycznej – negatyw – zgodnie z Wytycznymi dotyczącymi oznaczania projektów w ramach PO KL.